

KOMENDANT GŁÓWNY
PAŃSTWOWEJ STRAŻY POŻARNEJ
z up.

st. bryg. mgr Krzysztof HEJDUK
Zastępca Komendanta Głównego

ZATWIERDZAM

ZAMAWIAJĄCY:

KOMENDANT GŁÓWNY PAŃSTWOWEJ STRAŻY POŻARNEJ

ul. PODCHORAŻYCH 38
00 - 463 WARSZAWA

REGON: 000173404
NIP KG PSP: 521-04-13-024

**Specyfikacja istotnych warunków zamówienia (SIWZ)
w postępowaniu o udzielenie zamówienia publicznego, prowadzonym
w trybie przetargu nieograniczonego na „Dostawę mebli dla Komendy
Główniej Państwowej Straży Pożarnej”
nr sprawy: BF-IV-2370/6/20**

Postępowanie jest prowadzone zgodnie z przepisami ustawy z dnia 29 stycznia 2004 r. Prawo zamówień publicznych (Dz. U. z 2019 r. poz. 1843 z późn. zm.), zwanej dalej „ustawą”.



SPIS TREŚCI

	Klauzula informacyjna
Rozdział I	Przedmiot. 1. Określenie przedmiotu zamówienia. 2. Termin wykonania przedmiotu zamówienia.
Rozdział II	Warunki udziału w postępowaniu oraz wykaz oświadczeń i dokumentów potwierdzających spełnienie warunków udziału w postępowaniu oraz brak podstaw wykluczenia. 1. Warunki udziału w postępowaniu. 2. Wykaz dokumentów/oświadczeń wymaganych w celu wykazania braku podstaw wykluczenia z postępowania. 3. Podstawy do wykluczenia z postępowania wykonawcy.
Rozdział III	Informacje o zamawiającym. 1. Zamawiający. 2. Komunikacja zamawiającego z wykonawcami. 3. Opis sposobu udzielania wyjaśnień dotyczących SIWZ.
Rozdział IV	Tryb postępowania o udzielenie zamówienia publicznego.
Rozdział V	Środki ochrony prawnej.
Rozdział VI	Oferta. 1. Opis sposobu przygotowania oferty. 2. Opis sposobu obliczenia ceny oferty. 3. Opis kryteriów, którymi zamawiający będzie się kierował przy wyborze ofert wraz z podaniem wag tych kryteriów i sposobu oceny ofert (metodyka). 4. Tryb wprowadzania zmian do SIWZ. 5. Zmiana oraz wycofanie ofert. 6. Sposób postępowania z ofertami złożonymi po terminie. 7. Termin związania ofertą. 8. Wymagania dotyczące wadium. 9. Oferty wspólne. 10. Sposób utajnienia informacji zawartych w ofercie.
Rozdział VII	Składanie i otwarcie ofert. 1. Miejsce i termin składania ofert. 2. Miejsce i termin składania i otwarcia ofert. 3. Informacja o trybie otwarcia ofert.
Rozdział VIII	Sposób poprawienia błędów w ofercie.
Rozdział IX	Informacje o trybie sprawdzenia spełnienia warunków przez wykonawcę.
Rozdział X	Ogłoszenie wyników postępowania.
Rozdział XI	Zabezpieczenie należytego wykonania umowy.
Rozdział XII	Tryb udostępniania dokumentacji z postępowania i ofert.
Rozdział XIII	Tryb udostępniania umów w sprawach zamówień publicznych.
Rozdział XIV	Zmiany w umowie.
Rozdział XV	Warunki zawarcia umowy.
Rozdział XVI	Podwykonawcy.
Rozdział XVII	Obowiązek informacyjny wykonawcy wynikający z art. 13 RODO.
Rozdział XVIII	Uwagi końcowe.

KLAUZULA INFORMACYJNA

Zgodnie z art. 13 ust. 1 i 2 rozporządzenia Parlamentu Europejskiego i Rady (UE) 2016/679 z dnia 27 kwietnia 2016 r. w sprawie ochrony osób fizycznych w związku z przetwarzaniem danych osobowych i w sprawie swobodnego przepływu takich danych oraz uchylenia dyrektywy 95/46/WE (ogólne rozporządzenie o ochronie danych) (Dz. Urz. UE L 119 z 04.05.2016, str. 1), dalej „RODO”, Zamawiający informuje, że:

administratorem Pani/Pana danych osobowych jest Komendant Główny Państwowej Straży Pożarnej (00-463 Warszawa, ul. Podchorążych 38, tel. 22 523 39 00, fax. 22 523 30 16, e-mail: sekretariat_gk@kgpsp.gov.pl);

W Komendzie Głównej Państwowej Straży Pożarnej wyznaczony został Inspektor Ochrony Danych, (00-463 Warszawa, ul. Podchorążych 38, tel. 22 523 33 69, fax. 22 523 30 16, e-mail: iod@kgpsp.gov.pl);

Pani/Pana dane osobowe przetwarzane będą na podstawie art. 6 ust. 1 lit. c RODO w celu związanym z postępowaniem o udzielenie zamówienia publicznego prowadzonego przez Komendę Główną Państwowej Straży Pożarnej, ul. Podchorążych 38, 00-463 Warszawa); odbiorcami danych są: organy administracji rządowej, podmioty biorące udział w postępowaniu;

Administrator nie zamierza przekazywać Pani/Pana danych osobowych do państwa trzeciego lub organizacji międzynarodowej;

dane osobowe podlegają przeglądowi, nie rzadziej niż co 5 lat od dnia ich uzyskania, a także są przechowywane wyłącznie przez okres niezbędny do realizacji zadań wynikających z ustaw lub wskazany w jednolitym rzeczowym wykazie akt dla jednostek PSP dla poszczególnych kategorii spraw, w tym dla zawartej umowy 20 lat;

obowiązek podania przez Panią/Pana danych osobowych bezpośrednio Pani/Pana dotyczących jest wymogiem, związanym z udziałem w postępowaniu o udzielenie zamówienia publicznego;

przetwarzanie podanych przez Panią/Pana danych osobowych nie będzie podlegało zautomatyzowanemu podejmowaniu decyzji, w tym profilowaniu, o którym mowa w art. 22 ust. 1 i 4 RODO.

posiada Pani/Pan:

- na podstawie art. 15 RODO prawo dostępu do danych osobowych Pani/Pana dotyczących;
- na podstawie art. 16 RODO prawo do sprostowania Pani/Pana danych osobowych;
- na podstawie art. 18 RODO prawo żądania od administratora ograniczenia przetwarzania danych osobowych z zastrzeżeniem przypadków, o których mowa w art. 18 ust. 2 RODO;
- prawo do wniesienia skargi do Prezesa Urzędu Ochrony Danych Osobowych, gdy uzna Pani/Pan,

że przetwarzanie danych osobowych Pani/Pana dotyczących narusza przepisy RODO;

nie przysługuje Pani/Panu:

- w związku z art. 17 ust. 3 lit. b, d lub e RODO prawo do usunięcia danych osobowych;
- prawo do przenoszenia danych osobowych, o którym mowa w art. 20 RODO;
- na podstawie art. 21 RODO prawo sprzeciwu, wobec przetwarzania danych osobowych, gdyż podstawą prawną przetwarzania Pani/Pana danych osobowych jest art. 6 ust. 1 lit. c RODO.

nie przysługuje Zamawiającemu:

- możliwości żądania od wykonawcy, który skorzystał z prawa do uzyskania potwierdzenia, czy przetwarzane są dotyczące go dane osobowe, dodatkowych informacji precyzujących żądanie (np. nazwy lub daty postępowania o udzielenie zamówienia);

- zawężenie prawa wykonawcy do żądania od zamawiającego, by ten ograniczył przetwarzanie jego danych osobowych do czasu zakończenia postępowania o udzielenie zamówienia publicznego lub konkursu.

ROZDZIAŁ I. PRZEDMIOT.

1. OKREŚLENIE PRZEDMIOTU ZAMÓWIENIA.

1.1 Przedmiotem zamówienia jest: „Dostawa mebli dla Komendy Głównej Państwowej Straży Pożarnej” w podziale na części:

- Część I – meble biurowe,
- Część II – meble kuchenne,
- Część III – fotele biurowe.

Oznaczenie sprawy: BF-IV-2370/6/20.

1.2 Oznaczenie wg CPV:

CPV	Opis
39100000-3	Meble
39110000-6	Siedziska, krzesła i produkty z nimi związane i ich części
39121100-7	Biurka
39113000-7	Różne siedziska i krzesła
39130000-2	Meble biurowe
39131000-9	Regały biurowe
39141000-2	Meble i wyposażenie kuchni
39141400-6	Kuchnie do zabudowy
39150000-8	Różne meble i wyposażenie
39156000-0	Meble recepcyjne

1.3 Szczegółowe opisy przedmiotu zamówienia zawierają załączniki nr 1a (dla części I), 1b (dla części II), 1c (dla części III) do SIWZ/Umowy. Szczegółowe warunki realizacji zamówienia określa załącznik nr 2 do SIWZ „Projekt umowy”.

2. TERMIN WYKONANIA PRZEDMIOTU ZAMÓWIENIA.

Wymagany termin realizacji zamówienia dla każdej części: maksymalnie 90 dni od dnia podpisania umowy

ROZDZIAŁ II. WARUNKI UDZIAŁU W POSTĘPOWANIU ORAZ WYKAZ OŚWIADCZEŃ I DOKUMENTÓW POTWIERDZAJĄCYCH SPEŁNIANIE WARUNKÓW UDZIAŁU W POSTĘPOWANIU ORAZ BRAK PODSTAW WYKLUCZENIA.

Zgodnie z art. 24aa Zamawiający najpierw dokona oceny ofert, a następnie zbada, czy Wykonawca, którego oferta została oceniona jako najkorzystniejsza, nie podlega wykluczeniu oraz spełnia warunki udziału w postępowaniu.

O udzielenie zamówienia mogą ubiegać się Wykonawcy, którzy, zgodnie z art. 22 ust. 1 ustawy:

- 1) nie podlegają wykluczeniu;

2) spełniają warunki udziału w postępowaniu.

1. Warunki udziału w postępowaniu

Zgodnie z art. 25a ust. 1 ustawy Wykonawca ubiegający się o udzielenie zamówienia zobowiązany jest **dołączyć do oferty** oświadczenie aktualne na dzień składania ofert zawierające informacje stanowiące wstępne potwierdzenie, że Wykonawca spełnia warunki udziału w postępowaniu, zgodnie z załącznikiem nr 4 do SIWZ.

W przypadku, gdy Wykonawca:

- powołuje się na zasoby innych podmiotów, o których mowa w pkt 1.1,
 - zamierza powierzyć wykonanie części zamówienia podwykonawcom,
- w oświadczeniu należy zamieścić informacje o tych podmiotach.

W przypadku wspólnego ubiegania się o zamówienie, zgodnie z art. 23 ustawy, oświadczenie składa każdy z Wykonawców wspólnie ubiegających się o zamówienie w zakresie, w którym wykazuje spełnienie warunków udziału w postępowaniu.

Warunki udziału w zakresie zdolności technicznej i zawodowej.

Dla części I meble biurowe - w ramach potwierdzenia spełniania warunku w zakresie zdolności technicznej Zamawiający uzna ww. warunek za spełniony, jeżeli Wykonawca wykaże, że w okresie ostatnich 3 lat przed upływem terminu składania ofert o udzielenie zamówienia, a jeżeli okres prowadzenia działalności jest krótszy – w tym okresie – wykonał należycie co najmniej dwie dostawy tego samego rodzaju co przedmiot zamówienia, tj.: mebli biurowych o wartości co najmniej 50 000,00 złotych brutto każda w ramach jednego kontraktu (umowy).

Dla części II i III Zamawiający nie precyzuje szczegółowych warunków udziału w postępowaniu.

Wykaz dokumentów oraz opis sposobu dokonywania oceny spełnienia warunków udziału w postępowaniu.

Zgodnie z art. 26 ust. 2 ustawy Zamawiający wezwie Wykonawcę, którego oferta została najwyżej oceniona, do złożenia w wyznaczonym, nie krótszym niż 5 dni, terminie aktualnych na dzień złożenia dokumentów wymaganych w tabeli.

Lp.	Warunek	Wymagane dokumenty zgodnie z rozporządzeniem Ministra Rozwoju z dnia 26 lipca 2016 r. (Dz. U. poz. 1126 z późn. zm.)
1.	Warunek w zakresie zdolności technicznej	<p>Wykaz dostaw <u>zgodnie z załącznikiem nr 6 do SIWZ</u>.</p> <p>Dowodami potwierdzającymi czy dostawy wyszczególnione w wykazie zostały wykonane w sposób należyty są, np. referencje lub inne dokumenty potwierdzające, że dostawy wyszczególnione w wykazie zostały wykonane należycie; jeżeli z uzasadnionej przyczyny o obiektywnym charakterze Wykonawca nie jest w stanie uzyskać tych dokumentów – oświadczenie Wykonawcy.</p> <p>Jeżeli wykaz lub dowody, o których mowa powyżej będą budziły wątpliwości Zamawiający, zwróci się bezpośrednio do właściwego podmiotu, na rzecz którego dostawa została wykonana, o dodatkowe informacje lub dokumenty w tym zakresie.</p>

1.1 Wykonawca może w celu potwierdzenia spełnienia warunku, o którym mowa w pkt 1 tabeli, polegać na zdolnościach technicznych i/lub zawodowych innych podmiotów, niezależnie od charakteru łączących go z nim stosunków prawnych.

Wykonawca, który będzie wykazywał spełnienie powyższego warunku polegając na zdolnościach technicznych i/lub zawodowych innych podmiotów zobowiązany jest udowodnić Zamawiającemu, że realizując zamówienie będzie dysponował niezbędnymi zasobami tych podmiotów w trakcie realizacji zamówienia, w szczególności dołączając do oferty pisemne zobowiązanie tych podmiotów do oddania mu do dyspozycji niezbędnych zasobów na potrzeby realizacji zamówienia.

W celu oceny, czy Wykonawca polegając na zdolnościach technicznych i/lub zawodowych innych podmiotów na zasadach określonych w art. 22a ustawy, będzie dysponował niezbędnymi zasobami w stopniu umożliwiającym należyte wykonanie przedmiotu zamówienia oraz oceny, czy stosunek łączący Wykonawcę z tymi podmiotami gwarantujący rzeczywisty dostęp do ich zasobów, treść zobowiązania podmiotu powinna określać:

- 1) zakres dostępnych Wykonawcy zasobów innego podmiotu;
- 2) sposób wykorzystania zasobów innego podmiotu przez Wykonawcę, przy wykonaniu przedmiotu zamówienia;
- 3) zakres i okres udziału innego podmiotu przy wykonaniu przedmiotu zamówienia;
- 4) czy podmiot, na zasobach którego Wykonawca polega w odniesieniu do warunków udziału w postępowaniu dotyczących zdolności technicznych i/lub zawodowych, będzie realizował przedmiot zamówienia.

Wykonawca może polegać na doświadczeniu i/lub kwalifikacjach zawodowych innych podmiotów, jeśli podmioty te będą realizowały przedmiot zamówienia.

1.2 Jeżeli zdolności techniczne/zawodowe innego podmiotu nie potwierdzają spełnienia przez Wykonawcę warunków lub będą zachodziły w stosunku do tego podmiotu podstawy wykluczenia, Zamawiający zażąda, aby Wykonawca w terminie określonym przez Zamawiającego:

- a) zastąpił ten podmiot innym podmiotem lub podmiotami
lub
- b) zobowiązał się do osobistego wykonania odpowiedniej części zamówienia, jeżeli wykaże, że posiada zdolności techniczne/zawodowe zgodnie z warunkami udziału w postępowaniu.

1.3 W przypadku podmiotów występujących wspólnie, spełnienie warunków udziału w postępowaniu oceniane będzie łącznie.

1.4 W przypadku wskazania przez Wykonawcę dostępności dokumentów wymienionych w tabeli w formie elektronicznej pod określonymi adresami internetowymi ogólnodostępnych i bezpłatnych baz danych, Zamawiający pobiera samodzielnie z tych baz danych wskazane przez Wykonawcę oświadczenia i dokumenty.

1.5 W przypadku wskazania przez Wykonawcę dostępności oświadczeń lub dokumentów wymienionych w tabeli, które znajdują się w posiadaniu Zamawiającego, w szczególności oświadczeń lub dokumentów przechowywanych przez Zamawiającego zgodnie z art. 97 ust. 1 ustawy, Zamawiający w celu potwierdzenia okoliczności, o których mowa w art. 25

ust. 1 pkt 1 i 3 ustawy, korzysta z posiadanych oświadczeń lub dokumentów, o ile są aktualne.

2. Wykaz dokumentów/oświadczeń wymaganych w celu wykazania braku podstaw wykluczenia z postępowania.

2.1 Zgodnie z art. 25a ust. 1 ustawy Wykonawca ubiegający się o udzielenie zamówienia zobowiązany jest dołączyć do oferty oświadczenie aktualne na dzień składania ofert zawierające informacje stanowiące wstępne potwierdzenie braku podstaw wykluczenia z postępowania.

Wzór oświadczenia stanowi załącznik nr 5 do SIWZ.

W przypadku wspólnego ubiegania się o zamówienie, zgodnie z art. 23 ustawy, oświadczenie składa każdy z Wykonawców wspólnie ubiegających się o zamówienie.

2.2 Zgodnie z art. 24 ust. 11 ustawy w terminie 3 dni od dnia zamieszczenia na stronie internetowej informacji, o której mowa w art. 86 ust. 5 ustawy, Wykonawca zobowiązany jest przekazać Zamawiającemu oświadczenie o przynależności lub braku przynależności do tej samej grupy kapitałowej, o której mowa w art. 24 ust. 1 pkt 23 ustawy.

Wzór oświadczenia stanowi załącznik nr 8 do SIWZ.

Wraz ze złożeniem oświadczenia, Wykonawca może przedstawić dowody, że powiązania z innym Wykonawcą nie prowadzą do zakłócenia konkurencji w postępowaniu.

3. Podstawy do wykluczenia z postępowania wykonawcy.

Zamawiający przewiduje wykluczenie Wykonawcy na podstawie art. 24 ust. 1 ustawy oraz nie przewiduje wykluczenia Wykonawcy na podstawie art. 24 ust. 5 ustawy.

ROZDZIAŁ III. INFORMACJE O ZAMAWIAJĄCYM.

1. ZAMAWIAJĄCY: Komendant Główny Państwowej Straży Pożarnej
ul. Podchorążych 38, 00 – 463 Warszawa
REGON – 000173404; NIP KG PSP 521 – 04 – 13 – 024

2. KOMUNIKACJA ZAMAWIAJĄCEGO Z WYKONAWCAMI.

2.1. Dane do komunikowania się z Zamawiającym:

**Biuro Finansów Komendy Głównej Państwowej Straży Pożarnej
Wydział Zamówień Publicznych
00 – 463 Warszawa, ul. Podchorążych 38**

Adres strony internetowej: <https://platformazakupowa.pl/pn/kgpsp>

Adres poczty elektronicznej: zzpub@kgpsp.gov.pl – w przypadku awarii Platformy zakupowej.

2.2. Komunikacja pomiędzy Wykonawcami a Zamawiającym, w tym wszelkie oświadczenia, wnioski zawiadomienia oraz informacje, przekazywane są w formie elektronicznej za pośrednictwem Platformy zakupowej i formularza „Wyślij wiadomość” znajdującego się na stronie danego postępowania. Za datę przekazania (wpływu) oświadczeń, wniosków, zawiadomień oraz informacji przyjmuje się datę ich przesłania za pośrednictwem Platformy zakupowej poprzez kliknięcie przycisku „wyślij wiadomość” po których pojawi się komunikat, że wiadomość została wysłana do Zamawiającego. Zamawiający wymaga aby

oferta oraz wszelkie pisma związane z postępowaniem opatrzone zostały numerem sprawy.

- 2.3. Wszelkie informacje dla Wykonawców będą przekazywane w formie elektronicznej wyłącznie za pośrednictwem Platformy zakupowej. Informacje dotyczące odpowiedzi na pytania, zmiany SIWZ, zmiany terminu składania i otwarcia ofert, Zamawiający będzie zamieszczał na platformie w sekcji "Komunikaty". Korespondencja, której zgodnie z obowiązującymi przepisami, adresem jest konkretny Wykonawca będzie przekazywana w formie elektronicznej za pośrednictwem Platformy do tego konkretnego Wykonawcy.
- 2.4. **Oferty należy składać, pod rygorem nieważności, w formie pisemnej, za pośrednictwem operatora pocztowego, w rozumieniu ustawy z dnia 23 listopada 2012 r. – Prawo pocztowe (Dz. U. 2018 r. poz. 2188 z późn. zm.), osobiście lub za pośrednictwem posłańca. Zamawiający nie dopuszcza składania ofert w postaci elektronicznej.**

- 2.5. Pracownikami Zamawiającego uprawnionymi do kontaktów z Wykonawcami są:

Katarzyna Stańkowska – Naczelnik Wydziału Zamówień Publicznych Biura Finansów KG PSP (tel. 22 523 33 34).

Katarzyna Owsianko – gł. specjalista w Wydziale Zamówień Publicznych Biura Finansów KG PSP (tel. 22 523 33 10).

- 2.6. W przypadku problemów dotyczących obsługi Platformy prosimy o kontakt z Centrum wsparcia klienta Platforma zakupowa – **tel. 22 101 02 02.**

- 2.7. Zamawiający informuje, że instrukcje korzystania z Platformy dotyczące w szczególności logowania, składania wniosków o wyjaśnienie treści SIWZ oraz innych czynności podejmowanych w niniejszym postępowaniu przy użyciu Platformy zakupowej znajdują się w zakładce „Instrukcje dla Wykonawców” na stronie internetowej pod adresem:

<https://platformazakupowa.pl/strona/45-instrukcje>

- 2.8. Zamawiający, zgodnie z § 3 ust. 3 Rozporządzenia Prezesa Rady Ministrów w sprawie użycia środków komunikacji elektronicznej w postępowaniu o udzielenie zamówienia publicznego oraz udostępnienia i przechowywania dokumentów elektronicznych (Dz. U. z 2017 r. poz. 1320; dalej: "Rozporządzenie w sprawie środków komunikacji"), określa niezbędne wymagania sprzętowo - aplikacyjne umożliwiające pracę na platformie zakupowej, tj.:

- a) stały dostęp do sieci Internet o gwarantowanej przepustowości nie mniejszej niż 512 kb/s,
- b) komputer klasy PC lub MAC o następującej konfiguracji: pamięć min. 2 GB Ram, procesor Intel IV 2 GHZ lub jego nowsza wersja, jeden z systemów operacyjnych - MS Windows 7, Mac Os x 10 4, Linux, lub ich nowsze wersje,
- c) zainstalowana dowolna przeglądarka internetowa, w przypadku Internet Explorer minimalnie wersja 10 0.,
- d) włączona obsługa JavaScript,
- e) zainstalowany program Adobe Acrobat Reader lub inny obsługujący format plików .pdf,
- f) Platforma działa według standardu przyjętego w komunikacji sieciowej - kodowanie UTF8,

g) Oznaczenie czasu odbioru danych przez platformę zakupową stanowi datę oraz dokładny czas (hh:mm:ss) generowany wg. czasu lokalnego serwera synchronizowanego z zegarem Głównego Urzędu Miar.

2.9. Wykonawca, przystępując do niniejszego postępowania o udzielenie zamówienia publicznego:

- a) akceptuje warunki korzystania z platformazakupowa.pl określone w Regulaminie zamieszczonym na stronie internetowej <https://platformazakupowa.pl/strona/1-regulamin> w zakładce „Regulamin” oraz uznaje go za wiążący,
- b) zapoznał i stosuje się do Instrukcji obsługi Platformy dostępnej <https://platformazakupowa.pl/strona/45-instrukcje>.

3. OPIS SPOSOBU UDZIELANIA WYJAŚNIEŃ DOTYCZĄCYCH SIWZ.

3.1. Zamawiający nie zamierza organizować zebrania z Wykonawcami.

3.2. Zainteresowani złożeniem oferty mogą zwrócić się za pośrednictwem Platformy zakupowej i formularza „Wyślij wiadomość” do Zamawiającego o udzielenie wyjaśnień dotyczących SIWZ.

Zamawiający udzieli wyjaśnień Wykonawcy niezwłocznie, nie później niż na 2 dni przed upływem terminu składania ofert, bez podawania źródła zapytania. Informacje dotyczące wyjaśnień Zamawiający będzie zamieszczał na platformie w sekcji „Komunikaty”. Korespondencja, której zgodnie z obowiązującymi przepisami adresatem jest konkretny wykonawca, będzie przekazywana w formie elektronicznej za pośrednictwem Platformy do konkretnego wykonawcy - pod warunkiem, że wniosek wpłynie do Zamawiającego nie później niż do końca dnia, w którym upłynie połowa wyznaczonego terminu składania ofert.

3.3. Zainteresowany podmiot może wskazać, w trybie zapytania, postanowienia w proponowanym projekcie umowy, a także we wszystkich dokumentach SIWZ, co do których ma wątpliwości, lub z którymi nie może się zgodzić.

3.4. Jeżeli wniosek o wyjaśnienie treści SIWZ wpłynie po upływie terminu składania wniosku, o którym mowa w pkt 3.2, lub będzie dotyczył udzielonych wyjaśnień, Zamawiający udzieli wyjaśnień lub pozostawi wniosek bez rozpatrywania.

ROZDZIAŁ IV. TRYB POSTĘPOWANIA O UDZIELENIE ZAMÓWIENIA PUBLICZNEGO.

Postępowanie prowadzone jest w trybie przetargu nieograniczonego.

ROZDZIAŁ V. ŚRODKI OCHRONY PRAWNEJ.

1. Podmiotom, które mają lub miały interes w uzyskaniu danego zamówienia oraz poniosły lub mogą ponieść szkodę w wyniku naruszenia przez Zamawiającego przepisów ustawy - Prawo zamówień publicznych, przysługuje odwołanie wobec czynności dotyczących:

- 1) określenia warunków udziału w postępowaniu;
- 2) wykluczenia odwołującego z postępowania;
- 3) odrzucenia oferty odwołującego;
- 4) opisu przedmiotu zamówienia;

- 5) wyboru najkorzystniejszej oferty.
2. Wniesienie odwołania zawiesza bieg terminu związania ofertą do czasu ogłoszenia orzeczenia przez Krajową Izbę Odwoławczą.
 3. Odwołanie wobec treści ogłoszenia oraz postanowień SIWZ wnosi się w terminie 5 dni od dnia zamieszczenia ogłoszenia w Biuletynie Zamówień Publicznych lub zamieszczenia SIWZ na stronie internetowej.
 4. Odwołanie w terminie 5 dni od dnia przesłania informacji o dokonaniu czynności stanowiącej podstawę do jego wniesienia przy użyciu środków komunikacji elektronicznej, albo w terminie 10 dni jeżeli informacje zostaną przesłane w inny sposób.
 5. Odwołanie wobec czynności innych niż określone w pkt 3 i 4 wnosi się w terminie 5 dni od dnia, w którym powzięto lub przy zachowaniu należytej staranności można było powziąć wiadomość o okolicznościach stanowiących podstawę jego wniesienia.
 6. Wykonawca może w terminie przewidzianym do wniesienia odwołania poinformować Zamawiającego o niezgodnej z przepisami ustawy czynności podjętej przez niego lub zaniechaniu czynności, do której jest zobowiązany na podstawie ustawy, na które nie przysługuje odwołanie na podstawie pkt 1.

ROZDZIAŁ VI. OFERTA.

1. OPIS SPOSOBU PRZYGOTOWANIA OFERTY

- 1.1 Oferta jest składana wyłącznie w formie pisemnej, zgodnie z rozdziałem III pkt 2.4. Dokumenty lub oświadczenia, o których mowa w rozporządzeniu Ministra Rozwoju z dnia 26 lipca 2016 r. (Dz. U. poz. 1126 z późn. zm.) dotyczące Wykonawcy i innych podmiotów, na których zdolnościach lub sytuacji polega Wykonawca na zasadach określonych w art. 22a ustawy oraz dotyczące podwykonawców, składane są w oryginale lub kopii poświadczonej za zgodność z oryginałem.
- 1.2 Poświadczenia za zgodność z oryginałem dokonuje odpowiednio Wykonawca, podmiot, na którego zdolnościach lub sytuacji polega Wykonawca, Wykonawcy wspólnie ubiegający się o udzielenie zamówienia publicznego albo podwykonawca, w zakresie dokumentów lub oświadczeń, które każdego z nich dotyczą, poprzez opatrzenie kopii dokumentu lub kopii oświadczenia, sporządzonych w postaci papierowej, własnoręcznym podpisem.
- 1.3 Poświadczenie za zgodność z oryginałem następuje w formie pisemnej.
- 1.4 Zamawiający może żądać przedstawienia oryginału lub notarialnie poświadczonej kopii dokumentów lub oświadczeń, o których mowa w Rozporządzeniu, wyłącznie wtedy, gdy złożona kopia jest nieczytelna lub budzi wątpliwości co do jej prawdziwości.
- 1.5 Dokumenty i oświadczenia, o których mowa w Rozporządzeniu, sporządzone w języku obcym są składane wraz z tłumaczeniem na język polski.
- 1.6 W przypadku, o którym mowa w §10 ust. 1 i 2 Rozporządzenia, Zamawiający może żądać od Wykonawcy przedstawienia tłumaczenia na język polski wskazanych przez Wykonawcę i pobranych samodzielnie przez Zamawiającego dokumentów.
- 1.7 Wykaz dokumentów składanych wraz z ofertą, na wezwanie przez Wykonawcę, którego oferta została oceniana jako najkorzystniejsza.

Na ofertę składają się wypełnione i podpisane:

- 1) „Opis przedmiotu zamówienia” – załącznik nr 1A, 1B, 1C do SIWZ/Umowy;
- 2) „Streszczenie oferty” – załącznik nr 3 do SIWZ;
- 3) Oświadczenie o spełnieniu warunków udziału w postępowaniu - załącznik nr 4 do SIWZ;
- 4) Oświadczenie dotyczące przesłanek wykluczenia z postępowania - załącznik nr 5 do SIWZ;
- 5) Oświadczenie dotyczące utajnienia informacji – załącznik nr 8 do SIWZ (jeżeli dotyczy);
- 6) „Informacje dotyczące podwykonawstwa” – załącznik nr 9 do SIWZ (jeżeli dotyczy);
- 7) Pisemne zobowiązanie, o którym mowa w Rozdziale II pkt 1 ppkt 1.1 SIWZ (jeżeli dotyczy);

Na wezwanie, zgodnie z art. 26 ust. 2 ustawy, Wykonawca, którego oferta została najwyżej oceniona przedstawia:

„Wykaz dostaw” (załącznik nr 6 do SIWZ) wraz z dowodami, o których mowa w Rozdziale II SIWZ, pkt 1 tabeli.

Dokumenty składane samodzielnie przez Wykonawcę:

„Oświadczenie o przynależności lub braku przynależności do tej samej grupy kapitałowej” (Rozdział II pkt 2 ppkt 2.2) - załącznik nr 7 do SIWZ.

- 1.8. Ofertę należy złożyć w nieprzejrystym, zamkniętym opakowaniu/kopercie w siedzibie Zamawiającego, w sposób gwarantujący zachowanie poufności jej treści oraz zabezpieczający jej nienaruszalność do terminu otwarcia ofert.
- 1.9 Opakowanie/koperta powinna być opatrzona nazwą i dokładnym adresem Wykonawcy - celem umożliwienia zwrotu opakowania/koperty bez otwierania w przypadku, kiedy zostanie złożona po terminie składania ofert. Powinna zawierać wyraźne wskazanie adresata, zgodnie z Rozdziałem III pkt 2 ppkt 2.1 SIWZ. Oferta winna być oznaczona w następujący sposób:

**„Biuro Finansów Komendy Głównej Państwowej Straży Pożarnej
Wydział Zamówień Publicznych
00 – 463 Warszawa, ul. Podchorążych 38**

**OFERTA NA „DOSTAWĘ MEBLI DLA KOMENDY GŁÓWNEJ PAŃSTWOWEJ STRAŻY
POŻARNEJ”**

Nr sprawy BF-IV-2370/6/20

UWAGA - NIE OTWIERAĆ PRZED”

- 1.10 Jeżeli opakowanie/koperta nie będzie oznaczone w sposób wskazany w ppkt 1.9, Zamawiający nie będzie ponosił żadnej odpowiedzialności za zagubienie przesyłki lub przedwczesne otwarcie oferty.

2. OPIS SPOSOBU OBLICZENIA CENY OFERTY.

- 2.1. Cena winna być obliczona zgodnie z załącznikami nr 1a, 1b i 1c do SIWZ/Umowy tj. w poszczególnych pozycjach asortymentowych należy wpisać wartość netto dla wymaganych ilości w danej pozycji a następnie zsumować wartości netto dla

wszystkich pozycji, doliczyć podatek VAT i obliczoną wartość brutto wpisać do druku „Streszczenie oferty” – załącznik nr 3 do SIWZ.

- 2.2. Cena winna być określona wyłącznie w złotych polskich, liczbą oraz słownie.
- 2.3. W przypadku stwierdzenia błędu w obliczeniu ceny, oferta zostanie odrzucona. Za błędy w obliczeniu ceny Zamawiający przyjmie omyłki popełnione przez Wykonawcę, których poprawienie nie jest jednoznaczne oraz zastosowanie nieprawidłowej stawki podatku VAT.
- 2.4. Zaokrąglenia do dwóch miejsc po przecinku nie będą traktowane jako błędy w obliczeniu ceny.
3. **OPIS KRYTERIÓW, KTÓRYMI ZAMAWIAJĄCY BĘDZIE SIĘ KIEROWAŁ PRZY WYBORZE OFERTY WRAZ Z PODANIEM WAG TYCH KRYTERIÓW I SPOSOBU OCENY OFERT (metodyka).**

Lp.	OPIS KRYTERIÓW OCENY	ZNACZENIE (W_{max}^*)
1.	Cena brutto	60 pkt
2.	Okres gwarancji	30 pkt
3.	Termin realizacji	10 pkt
	Razem	100 pkt

* W_{max} – waga kryterium – maksymalna liczba punktów, która może być przyznana w danym kryterium

- 3.1. Metodyka oceny ofert wg wzorów:

Ocena ofert w każdej części zostanie dokonana wg poniższego wzoru:

$P = P_c + P_g$, gdzie:

P – łączna liczba punktów przyznanych badanej ofercie,

P_c – liczba punktów w kryterium „Cena brutto”,

P_g – liczba punktów w kryterium „Okres gwarancji”.

P_t – liczba punktów w kryterium „Termin realizacji”.

Obliczenia dokonywane będą z dokładnością do dwóch miejsc po przecinku.

Ocena w poszczególnych kryteriach dokonywana będzie na niżej określonych zasadach:

1) Kryterium „Cena brutto”

Oferty w kryterium „Cena brutto” będą oceniane poprzez porównanie ceny brutto oferty badanej do ceny brutto oferty najniższej ze wszystkich ważnych ofert, wg poniższego wzoru:

$P_c = (C_n : C_b) \times 60 \text{ pkt}$, gdzie:

C_n – cena brutto oferty najniższej spośród wszystkich ofert podlegających ocenie,

C_b – cena brutto oferty badanej.

2) Kryterium „Okres gwarancji”

Okres gwarancji należy zaoferować w pełnych miesiącach.

Oferty w kryterium „Okres gwarancji”, będą oceniane poprzez porównanie okresu gwarancji oferty badanej pomniejszony o 24 miesiące do najdłuższego okresu gwarancji spośród wszystkich ofert podlegających ocenie pomniejszony o 24 miesiące, wg poniższego wzoru:

$P_g = (G_b \text{ pomniejszony o 24 miesiące} : G_n \text{ pomniejszony o 24 miesiące}) \times 30 \text{ pkt}$, gdzie:

G_b – okres gwarancji oferty badanej,

G_n – najdłuższy okres gwarancji spośród wszystkich ofert podlegających ocenie (max. 60 miesięcy).



Okres gwarancji obejmuje gwarancję jakości na zasadach określonych w Kodeksie cywilnym oraz rękojmię na przedmiot zamówienia (dostarczone meble).

Minimalny wymagany okres gwarancji to 24 miesiące.

W przypadku udzielenia Zamawiającemu gwarancji dłuższej niż 60 miesięcy, do obliczenia kryterium okres gwarancji jako okres gwarancji badanej oferty i najdłuższy okres gwarancji spośród wszystkich ofert zostanie przyjęta wartość 60 miesięcy.

W przypadku gdy Wykonawca udzieli gwarancji na okres krótszy niż 24 miesiące lub nie wpisze w Streszczeniu oferty okresu na jaki udziela gwarancji wówczas oferta Wykonawcy zostanie uznana za nieodpowiadającą treści specyfikacji istotnych warunków zamówienia i zostanie odrzucona.

3) Kryterium „Termin realizacji”

Oferty w kryterium „Termin realizacji”, będą oceniane poprzez porównanie terminu realizacji oferty badanej do najkrótszego terminu realizacji spośród wszystkich ofert podlegających ocenie, wg poniższego wzoru:

$Pt = (Tn : Tb) \times 10 \text{ pkt}$, gdzie:

Tn – najkrótszy termin realizacji spośród wszystkich ofert podlegających ocenie,

Tb – termin realizacji oferty badanej (max. 90 dni).

Maksymalny termin realizacji umowy to 90 dni od dnia podpisania umowy.

Termin realizacji przyjmowany do badania oferty jest terminem realizacji wskazanym przez Wykonawcę w Streszczeniu oferty, jako liczba dni kalendarzowych od dnia podpisania umowy do gotowości Wykonawcy do przystąpienia do odbioru końcowego.

Deklarowany termin realizacji zostanie wpisany do umowy, a jego przekroczenie będzie skutkowało naliczeniem przez Zamawiającego kar umownych, zgodnie ze wzorem umowy.

W przypadku gdy Wykonawca nie wpisze w Streszczeniu oferty terminu realizacji lub wpisze termin dłuższy niż 90 dni wówczas oferta Wykonawcy zostanie uznana za nieodpowiadającą treści specyfikacji istotnych warunków zamówienia i zostanie odrzucona.

- 3.2. Oceny ofert w każdej części zgodnie z kryteriami oceny ofert i wg metodyki oceny ofert dokona komisja powołana przed terminem składania ofert, zgodnie z wnioskiem zatwierdzonym przez Komendanta Głównego Państwowej Straży Pożarnej.
- 3.3. Zamawiający zastosuje zaokrąglenie¹ do dwóch miejsc po przecinku.
- 3.4. Komisja wybiera ofertę, która otrzyma największą liczbę punktów.
- 3.5. W przypadku jeżeli złożono ofertę, której wybór prowadziłby do powstania u Zamawiającego obowiązku podatkowego zgodnie z przepisami o podatku od towarów i usług, Zamawiający w celu oceny takiej oferty doliczy do przedstawionej w niej ceny podatek od towarów i usług, który miałby obowiązek rozliczyć zgodnie z tymi przepisami.
- 3.6. Wykonawca, składając ofertę powinien poinformować Zamawiającego, czy wybór oferty będzie prowadził do powstania u Zamawiającego obowiązku podatkowego, wskazując w druku „Streszczenie oferty” nazwę (rodzaj) towaru lub usługi, których dostawa lub świadczenie będzie prowadzić do jego powstania oraz wskazując ich wartość bez kwoty podatku.

¹ Zaokrąglenie - to przybliżanie danej liczby do takiej, która posiadałaby mniej cyfr znaczących. Działanie zaokrąglania wykonuje się poprzez zwiększenie o jeden ostatniej cyfry, jeśli kolejna cyfra liczby początkowej, jest równa lub większa od 5.

4. TRYB WPROWADZANIA ZMIAN DO SIWZ.

- 4.1. W uzasadnionych przypadkach Zamawiający może w każdym czasie, przed upływem terminu składania ofert, zmienić treść SIWZ.
- 4.2. Dokonaną zmianę treści SIWZ Zamawiający udostępni na Wykonawcom za pośrednictwem Platformy zakupowej.

5. ZMIANA ORAZ WYCOFANIE OFERT.

- 5.1. Wykonawca może przed upływem terminu składania ofert wprowadzić do złożonej oferty zmiany.
- 5.2. Wykonawca może przed upływem terminu składania ofert wycofać złożoną przez siebie ofertę wnioskując do Zamawiającego o zwrot oferty złożonej przed terminem składania ofert.

6. SPOSÓB POSTĘPOWANIA Z OFERTAMI ZŁOŻONYMI PO TERMINIE.

Zamawiający niezwłocznie zwróci ofertę złożoną po terminie.

7. TERMIN ZWIĄZANIA OFERTĄ.

- 7.1. Wykonawca będzie związany ofertą przez 30 dni od terminu składania ofert, o którym mowa w Rozdziale VII pkt 1 SIWZ.
- 7.2. Bieg terminu związania ofertą rozpoczyna się wraz z upływem terminu składania ofert. Przy liczeniu terminu związania ofertą uwzględnia się dzień składania ofert.
- 7.3. Przed upływem terminu związania ofertą, Wykonawca może samodzielnie lub na wniosek Zamawiającego przedłużyć termin związania ofertą, z tym, że Zamawiający może tylko raz, co najmniej 3 dni przed upływem terminu związania ofertą, zwrócić się do wykonawców o wyrażenie zgody na przedłużenie tego terminu o oznaczony okres, nie dłuższy jednak niż 60 dni.

8. WYMAGANIA DOTYCZĄCE WADIUM.

Zamawiający nie wymaga wniesienia wadium.

9. OFERTY WSPÓLNE.

- 9.1. W przypadku złożenia oferty przez konsorcjum do oferty należy dołączyć pełnomocnictwo wskazujące grupę Wykonawców ubiegających się o wspólne udzielenie zamówienia, a także pełnomocnika uprawnionego do podejmowania oświadczeń woli związanych z udzieleniem zamówienia, w tym do:
 - 1) podpisywania oferty;
 - 2) podpisania umowy.
- 9.2. Przedsiębiorcy prowadzący działalność w formie spółki cywilnej winni:

- 1) ustanowić pełnomocnika do reprezentowania ich w postępowaniu o udzielenie zamówienia albo do reprezentowania w postępowaniu i do zawarcia umowy o wykonanie przedmiotowego zamówienia (art. 23 ust. 2 ustawy);

lub

- 2) przedłożyć umowę spółki lub uchwałę wspólników wyraźnie określające zakres uprawnień do reprezentowania spółki przez wspólników (art. 865 Kodeksu cywilnego).

9.3. Zgodnie z art. 141 ustawy Wykonawcy występujący wspólnie ponoszą solidarną odpowiedzialność za wykonanie umowy i wniesienie zabezpieczenia należytego wykonania umowy.

10. SPOSÓB UTAJNIENIA INFORMACJI ZAWARTYCH W OFERCIE.

Do oferty należy dołączyć wystąpienie Wykonawcy wraz z uzasadnieniem, o utajnienie tych informacji z jego oferty, które stanowią tajemnicę przedsiębiorstwa w rozumieniu art. 11 ust. 2 ustawy z dnia 16 kwietnia 1993 r. o zwalczaniu nieuczciwej konkurencji (Dz. U. z 2019 r., poz. 1010), tj. tych informacji (wiadomości), które spełniają łącznie następujące warunki:

- 1) mają charakter techniczny, technologiczny, organizacyjny przedsiębiorstwa lub dotyczą innych informacji posiadających wartość gospodarczą;
- 2) podjęto w stosunku do nich przy zachowaniu należytej staranności, działania w celu utrzymania ich poufności;

Zamawiający zapewni ochronę prawną informacji po złożeniu przez Wykonawcę stosownego oświadczenia w tym zakresie (załącznik nr 8 do SIWZ).

Wykonawca nie może zastrzec informacji, o których mowa w art. 86 ust. 4 ustawy.

Załącznik nr 8 do SIWZ do oferty dołączają tylko Wykonawcy, którzy chcą skorzystać z prawa do utajnienia informacji.

ROZDZIAŁ VII. SKŁADANIE I OTWARCIE OFERT.

1. MIEJSCE I TERMIN SKŁADANIA OFERT.

Oferty należy składać w siedzibie Zamawiającego (budynek nr 4, pok. nr 124) **do dnia 14 maja 2020 r. do godz. 10:00**

2. MIEJSCE I TERMIN OTWARCIA OFERT.

Otwarcie ofert nastąpi w siedzibie Zamawiającego (budynek nr 4, pok. nr 124) **w dniu 14 maja 2020 r. o godz. 10:30**

3. INFORMACJA O TRYBIE OTWARCIA OFERT.

3.1 Otwarcie ofert jest jawne - Wykonawcy mogą być obecni przy otwieraniu ofert poprzez transmisję on-line. Informacje o transmisji on-line zamieszczone będą na platformie w sekcji "Komunikaty". Bezpośrednio przed otwarciem ofert Zamawiający poda kwotę, jaką zamierza przeznaczyć na sfinansowanie zamówienia. Podczas otwarcia ofert zostaną odczytane

z druków „Streszczenie oferty” nazwy (firmy), adresy Wykonawców oraz informacje dotyczące ceny, terminu realizacji, okresu gwarancji i warunków płatności.

3.2. Niezwłocznie po otwarciu ofert Zamawiający zamieści na Platformie zakupowej w sekcji „Komunikaty” informacje dotyczące:

- 1) kwoty, jaką Zamawiający zamierza przeznaczyć na sfinansowanie zamówienia w każdej części;
- 2) firm, adresów Wykonawców, którzy złożyli oferty w terminie;
- 3) ceny, terminu wykonania zamówienia, okresu gwarancji oraz warunków płatności zawartych w ofertach.

ROZDZIAŁ VIII. SPOSÓB POPRAWIENIA BŁĘDÓW W OFERCIE.

1. ZAMAWIAJĄCY POPRAWIA W OFERCIE:

- 1.1 oczywiste omyłki pisarskie;
- 1.2 oczywiste omyłki rachunkowe, z uwzględnieniem konsekwencji rachunkowych dokonywanych poprawek;
- 1.3 inne omyłki polegające na niezgodności oferty ze specyfikacją istotnych warunków zamówienia, niepowodujące istotnych zmian w treści oferty.

O poprawieniu omyłki Zamawiający powiadomi niezwłocznie Wykonawcę, którego oferta została poprawiona.

W przypadku gdy Wykonawca, w terminie 3 dni od dnia doręczenia zawiadomienia, nie zgodzi się na poprawienie omyłki, o której mowa w pkt 1.3, oferta jego zostanie odrzucona.

2. ZAMAWIAJĄCY UZNA I POPRAWI, W SZCZEGÓLNOŚCI:

- 2.1 Omyłki wynikające z błędnie wyliczonego podatku VAT.
- 2.2 Pozostałe przypadki, które będą jednoznacznie wskazywać na omyłkę, a sposób ich poprawienia będzie jednoznaczny.

ROZDZIAŁ IX. INFORMACJE O TRYBIE SPRAWDZENIA SPEŁNIENIA WARUNKÓW PRZEZ WYKONAWCĘ.

1. Oferty zostaną sprawdzone czy zostały sporządzone zgodnie z przepisami ustawy i SIWZ, a następnie ocenione przez komisję zgodnie z kryteriami i warunkami zawartymi w SIWZ.
2. W toku badania i oceny ofert Zamawiający może zażądać udzielenia przez Wykonawców wyjaśnień dotyczących treści ofert.

ROZDZIAŁ X. OGŁOSZENIE WYNIKÓW POSTĘPOWANIA.

1. Zamawiający poinformuje niezwłocznie wszystkich Wykonawców o:

- a) wyborze najkorzystniejszej oferty/ofert, podając nazwę (firmę), albo imię i nazwisko, siedzibę albo adres zamieszkania i adres, jeżeli jest miejscem wykonywania działalności Wykonawcy, którego, ofertę wybrano, oraz nazwy albo imiona i nazwiska, siedziby albo miejsca zamieszkania i adresy, jeżeli są miejscami wykonywania działalności Wykonawców,

którzy złożyli oferty, a także punktację przyznaną ofertom w każdym kryterium oceny ofert i łączną punktację;

b) Wykonawcach, którzy zostali wykluczeni;

c) Wykonawcach, których oferty zostały odrzucone, powodach odrzucenia oferty, a w przypadkach, o których mowa w art. 89 ust. 4 i 5 ustawy, braku równoważności lub braku spełnienia wymagań dotyczących wydajności lub funkcjonalności;

d) nieustanowieniu dynamicznego systemu zakupów;

e) unieważnieniu postępowania

– podając uzasadnienie faktyczne i prawne.

2. Zamawiający udostępni informacje, o których mowa w pkt 1 lit a, d oraz e na Platformie zakupowej w sekcji „komunikaty”.
3. Zamawiający nie ujawni informacji, o których mowa w pkt 1, jeżeli ich ujawnienie będzie sprzeczne z ważnym interesem publicznym.

ROZDZIAŁ XI. ZABEZPIECZENIE NALEŻYTEGO WYKONANIA UMOWY.

Zamawiający nie wymaga wniesienia zabezpieczenia należytego wykonania umowy.

ROZDZIAŁ XII. TRYB UDOSTĘPNIANIA DOKUMENTACJI Z POSTĘPOWANIA I OFERT.

1. Zamawiający udostępni oferty oraz dokumentację z postępowania na zasadach określonych w art. 96 ustawy oraz zgodnie z rozporządzeniem Ministra Rozwoju z dnia 26 lipca 2016 r. w sprawie protokołu postępowania o udzielenie zamówienia publicznego (Dz. U. z 2016 r., poz. 1128 z późn. zm.), z wyjątkiem informacji stanowiących tajemnicę przedsiębiorstwa w rozumieniu przepisów o zwalczaniu nieuczciwej konkurencji, a Wykonawca składając ofertę zastrzegł w odniesieniu do tych informacji, że nie mogą być udostępniane innym uczestnikom postępowania.
2. Zamawiający na wniosek Wykonawcy, udostępni protokół lub załączniki na zasadach określonych w § 4 ust. 1 w/w rozporządzenia.

ROZDZIAŁ XIII. TRYB UDOSTĘPNIANIA UMÓW W SPRAWACH ZAMÓWIEŃ PUBLICZNYCH.

Umowy w sprawach zamówień publicznych będą udostępniane na zasadach określonych w ustawie z dnia 6 września 2001 r. o dostępie do informacji publicznej (t. j. Dz. U. 2019 r. poz. 1429).

ROZDZIAŁ XIV. ZMIANY W UMOWIE.

Zamawiający nie przewiduje możliwości zmiany zawartej umowy.

ROZDZIAŁ XV. WARUNKI ZAWARCIA UMOWY.

1. Projekt umowy stanowi załącznik nr 2 do SIWZ.
2. Umowa/y zostanie/a zawarta/e z Wykonawcą/ami, którego oferta okaże się najkorzystniejsza w terminie nie krótszym niż 5 dni od dnia przesłania zawiadomienia o wyborze oferty.

Zamawiający zastrzega sobie prawo zawarcia umowy/ów przed upływem terminu 5 dni jeżeli:

- 1) w postępowaniu została złożona tylko jedna oferta;
- 2) upłynął termin do wniesienia odwołania na czynności Zamawiającego wymienione w art. 180 ust. 2 ustawy lub w następstwie jego wniesienia KIO ogłosiła wyrok lub postanowienie kończące postępowanie odwoławcze.
3. W przypadku podmiotów występujących wspólnie warunkiem zawarcia umowy jest dostarczenie umowy konsorcjum, a w przypadku spółki cywilnej umowy spółki lub uchwały wspólników.
4. Wykonawca będący osobą fizyczną jest zobowiązany wraz z podpisaną umową dostarczyć pisemne oświadczenie o swoim miejscu i adresie zamieszkania oraz numerze PESEL.
6. Niewypełnienie przez Wykonawcę warunków podpisania umowy, o których mowa powyżej lub niewniesienie zabezpieczenia należytego wykonania umowy będzie traktowane przez Zamawiającego jako uchylanie się od zawarcia umowy.
7. Jeżeli Wykonawca, którego oferta zostanie oceniona jako najkorzystniejsza będzie uchylał się od zawarcia umowy, Zamawiający na podstawie art. 24aa ustawy, zbada, czy nie podlega wykluczeniu oraz czy spełnia warunki udziału w postępowaniu Wykonawca, który złożył najwyżej ocenioną ofertę spośród pozostałych ofert.

ROZDZIAŁ XVI. PODWYKONAWCY

Wykonawca może powierzyć wykonanie części zamówienia podwykonawcy.

W przypadku gdy Wykonawca zamierza powierzyć część zamówienia podwykonawcom, składa załącznik nr 9 do SIWZ.

Obowiązek informacyjny wynikający z art.13 RODO Podwykonawcy/podmiotu trzeciego względem osób fizycznych, od których dane osobowe bezpośrednio pozyskał. Dotyczy to w szczególności osoby fizycznej skierowanej do realizacji zamówienia.

ROZDZIAŁ XVII. OBOWIĄZEK INFORMACYJNY WYKONAWCY WYNIKAJĄCY Z ART. 13 RODO.

W związku z obowiązkiem informacyjnym wynikającym z art. 13 RODO, którego przepisy bezpośrednio obowiązują we wszystkich państwach członkowskich UE z dniem 25 maja 2018 r. W zamówieniach publicznych administratorem danych osobowych obowiązany do spełnienia obowiązku informacyjnego z art. 13 RODO będzie zarówno Zamawiający jak i Wykonawca względem osób fizycznych, od których dane osobowe bezpośrednio pozyskał. Dotyczy to w szczególności:

- osoby fizycznej skierowanej do realizacji zamówienia,
- podwykonawcy/podmiotu trzeciego będącego osobą fizyczną,
- podwykonawcy/ podmiotu trzeciego będącego osoba fizyczną, prowadzącą jednoosobową działalność gospodarczą,
- pełnomocnika podwykonawcy/podmiotu trzeciego będącego osoba fizyczną (np. dane osobowe zamieszczone w pełnomocnictwie),
- członka organu zarządzającego podwykonawcy/podmiotu trzeciego, będącego osobą fizyczną (np. dane osobowe zamieszczone w informacji z KRK).

Przyjmuje się, że obowiązek informacyjny z art. 13 RODO powinien być wykonany wraz z pozyskaniem danych osobowych, a informacja powinna dotrzeć w sposób zindywidualizowany do osoby, której dane osobowe dotyczą.

Wykonawca, podwykonawca, podmiot trzeci będzie musiał podczas pozyskiwania danych osobowych na potrzeby konkretnego postępowania o udzielenie zamówienia wypełnić obowiązek informacyjny wynikający z art. 13 RODO względem osób fizycznych, których dane osobowe dotyczą, i od których dane te bezpośrednio pozyskał.

Mając na względzie treść art. 12 RODO, informacje, o których mowa w art. 13 RODO, muszą być zamieszczone w łatwo dostępnej formie i opisane zwięzłym, przejrzystym, zrozumiałym, jasnym i prostym językiem.

Należy zauważyć, że obowiązek informacyjny wynikający z art. 13 RODO nie będzie miał zastosowania, gdy i w zakresie, w jakim osoba, której dane dotyczą, dysponuje już tymi informacjami.

W przypadku gdy wykonawca przekazuje dane osobowe innych niż bezpośrednio jego dotyczących, wykonawca oświadcza, że wypełnił obowiązki informacyjne przewidziane w art. 13 RODO wobec osób fizycznych, od których dane osobowe bezpośrednio lub pośrednio pozyskał.

ROZDZIAŁ XVIII. UWAGI KOŃCOWE.

1. Zamawiający nie będzie udzielał zaliczek na poczet wykonania zamówienia.
2. Zamawiający nie przewiduje zwrotu kosztów udziału w postępowaniu.
3. Zamawiający nie przewiduje zastosowania aukcji elektronicznej przy wyborze oferty najkorzystniejszej.
4. Zamawiający nie dopuszcza możliwości składania ofert wariantowych. W przypadku złożenia oferty wariantowej oferta zostanie odrzucona.
5. Zamawiający nie przewiduje udzielenia zamówień, o których mowa w art. 67 ust. 1 pkt 7 ustawy.
6. Zamawiający nie dopuszcza możliwości złożenia ofert w postaci katalogów elektronicznych lub dołączenia katalogów elektronicznych do oferty.
7. Zamawiający dopuszcza możliwość składania ofert częściowych. Wykonawca może złożyć ofertę na całość zamówienia lub na wybraną część.
8. Oferta zostanie odrzucona jeżeli będzie sprzeczna z ustawą lub SIWZ.
9. Poza przypadkami, o których mowa w niniejszej SIWZ, zostaną wykluczeni z postępowania Wykonawcy jeżeli nie spełnią wymagań określonych w ustawie, a także Wykonawcy wymienieni w art. 24 ustawy.
10. Rozliczenia między Zamawiającym, a Wykonawcą zagranicznym mogą być prowadzone wyłącznie w walucie polskiej.
11. Zamawiający dokona przeliczenia na złoty wszelkich wartości i danych finansowych podanych w ofercie, w innych walutach, wg średniego kursu NBP z dnia składania ofert.
12. Zamawiający zwróci Wykonawcom, których oferty nie zostały wybrane, na ich wniosek, złożone przez nich materiały zgodnie z art. 97 ust. 2 ustawy.
13. Wszelkie załączniki dołączone do SIWZ należy traktować jako wzory zalecane przez Zamawiającego. Zamawiający uzna za wystarczające wypełnienie obowiązku złożenia

stosownych oświadczeń poprzez złożenie dokumentów równoważnych potwierdzających spełnienie wymagań.

14. Przedmiot umowy objęty jest stawką podatku VAT w wysokości 23%, zgodnie z ustawą z dnia 11 marca 2004 r. o podatku od towarów i usług (t.j. Dz. U. z 2020 r. poz. 106).

Załączniki

1. „Opis przedmiotu zamówienia” – załącznik nr 1a, 1b, 1c do SIWZ/umowy.
2. „Projekt umowy” – załącznik nr 2 do SIWZ.
3. „Streszczenie oferty” – załącznik nr 3 do SIWZ.
4. „Oświadczenie o spełnieniu warunków udziału w postępowaniu” - załącznik nr 4 do SIWZ.
5. „Oświadczenie dotyczące przesłanek wykluczenia z postępowania” – załącznik nr 5 do SIWZ.
6. „Wykaz dostaw” - załącznik nr 6 do SIWZ.
7. „Oświadczenie o przynależności lub braku przynależności do tej samej grupy kapitałowej” - załącznik nr 7 do SIWZ.
8. „Oświadczenie dotyczące utajnienia informacji” – załącznik nr 8 do SIWZ.
9. „Informacje dotyczące podwykonawstwa” – załącznik nr 9 do SIWZ.

OPIS PRZEDMIOTU ZAMÓWIENIA – CZĘŚĆ I – MEBLE BIUROWE

Szczegółowy opis przedmiotu umowy:

1. Przedmiotem zamówienia jest zakup i dostawa fabrycznie nowych mebli wraz z montażem do pomieszczeń wskazanych przez ZAMAWIAJĄCEGO w budynku znajdującym się w Warszawie przy ul. Podchorążych 38.
2. ZAMAWIAJĄCY wymaga, aby oferowane meble spełniały wymagane parametry i standardy jakościowe wyszczególnione w szczegółowym opisie przedmiotu zamówienia.
3. Oferowane i dostarczone elementy meblowe wraz z wyposażeniem muszą spełniać minimalne wymagania bezpieczeństwa i higieny pracy oraz ergonomii zawarte w Rozporządzeniu Ministra Pracy i Polityki Socjalnej z dnia 1 grudnia 1998 roku w sprawie bezpieczeństwa i higieny pracy na stanowiskach wyposażonych w monitory ekranowe (Dz. U. z 1998r., nr 148, poz. 973).
4. Meble muszą być dopuszczone do obrotu na rynku krajowym.
5. Użyte do produkcji mebli komponenty muszą posiadać wymagane atesty lub inne równoważne dokumenty.
6. Meble muszą spełniać wymagania aktualnie obowiązujących norm odnoszące się do jakości produktów oraz bezpieczeństwa ich użytkowania.
7. WYKONAWCA zobowiązuje się do dostarczenia przed odbiorem końcowym niżej wymienionych dokumentów:
 - a) atestów, certyfikatów, aprobat i świadectw wymaganych przepisami prawa na materiały użyte do produkcji,
 - b) atestów, certyfikatów, aprobat i świadectw wymaganych przepisami prawa na wyprodukowane meble (gotowy produkt).
8. Meble wykonywane z płyt drewnopochodnych pokrytych żywicą melaminową powinny spełniać normę EN 14322 lub równoważną pod względem: odporności na żar papierosa, na parę wodną, obciążenia udarowe i spadające kulki stalowe, na światło. Płyty powinna spełniać normę EN311 lub równoważną pod względem wytrzymałości na odrywanie powierzchni.
9. ZAMAWIAJĄCY dopuszcza zmiany wymiarów: wysokości, głębokości i szerokości od podanych minimalnych wartości na poziomie +5 %. ZAMAWIAJĄCY zastrzega, że meble produkowane pod wymiar do zabudowy wnęk muszą wymiarem pasować do wielkości tych wnęk, bez konieczności wykonywania dodatkowych prac remontowo-budowlanych.
10. WYKONAWCA zobowiązany jest przed rozpoczęciem realizacji przedmiotu umowy do przedstawienia ZAMAWIAJĄCEMU próbek kolorystycznych i materiałowych do zaakceptowania przez ZAMAWIAJĄCEGO.
11. Zaproponowane w opisie przedmiotu zamówienia rozwiązania techniczne i materiałowe mogą zostać zastąpione, przy zachowaniu cech równoważności.
12. Zamieszczone rysunki są tylko przykładowym rozwiązaniem danego wyrobu. Należy się sugerować funkcjami i wymiarami podanymi w opisie.
13. Wykonawca zobowiązany jest do udzielenia minimum 24 miesięcznej gwarancji na dostarczone meble, licząc od dnia podpisania protokołu odbioru końcowego bez uwag i zastrzeżeń ze strony ZAMAWIAJĄCEGO.

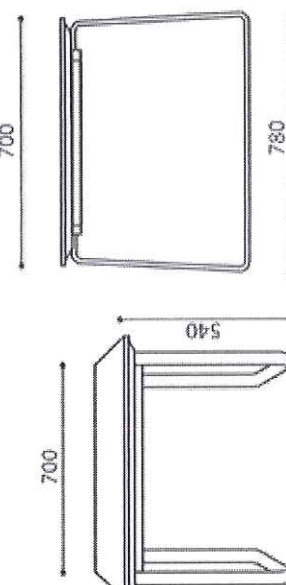
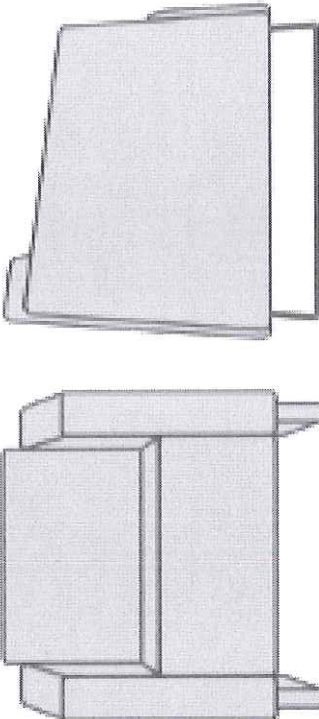
Opis produktu	Widok poglądowy	ilość	Wartość netto
<p>1 Stolik kawowy o wymiarach 700x700x540mm</p> <p>Stolik powinien posiadać: blat z płyty wiórowej o grubości 18mm w kolorze szary przykurzony (np. U732ST9 – lub równoważny). Nogi wykonane w formie stelażu z dwiema symetrycznymi, chromowanymi płozami, złączającymi się ku górze lub prostymi i wizualnie tworzyć zestaw z fotelem i kanapą.</p>		1	
<p>2 Fotel jednoosobowy z bokami o wymiarach 810x830x790 mm</p> <p>Fotel powinien posiadać:</p> <ol style="list-style-type: none"> 1. Szkielet fotela wykonany na bazie sklejk i płyty wiórowej i drewnianych listew. 2. Oparcie w kształcie klina złączającego się ku górze. 3. Siedzisko z ramową drewnianą konstrukcją na której rozpięte są sprężyny faliste. 4. Nie dopuszcza się braku sprężyn w siedzisku. 5. Elementy boczne o mniejszej głębokości niż fotel, opadające do przodu. 6. Tapicerka elementów bocznych zszywana z kawałków z wyraźnie zaznaczonymi krawędziami. 7. Fotel tapicerowany tkaniną o parametrach nie gorszych niż: powłoka bawełna 35%, odporność na ścieranie >100 000 cykli Martindale (PN-EN ISO 12947) lub równoważna), odporność na światło >5 (EN ISO 105 B 02 lub równoważna), odporność na ścieranie 4-5 (EN ISO 105-X12 lub równoważna), atest trudnopalności (BS 5852/DIN EN 1021-1 lub równoważna), kolor uzgodniony z Zamawiającym w trakcie realizacji zamówienia. 8. Fotel powinien w spodzie posiadać dwie chromowane płozy i wizualnie tworzyć zestaw ze stolikiem kawowym i kanapą. 		1	
<p>3 Kanapa trzyosobowa z bokami o wymiarach 2100 x830x790 mm</p> <p>Kanapa powinna posiadać:</p> <ol style="list-style-type: none"> 1. Szkielet kanapy wykonany na bazie sklejk i płyty wiórowej 		1	

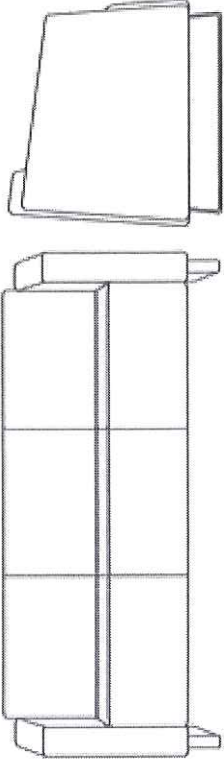
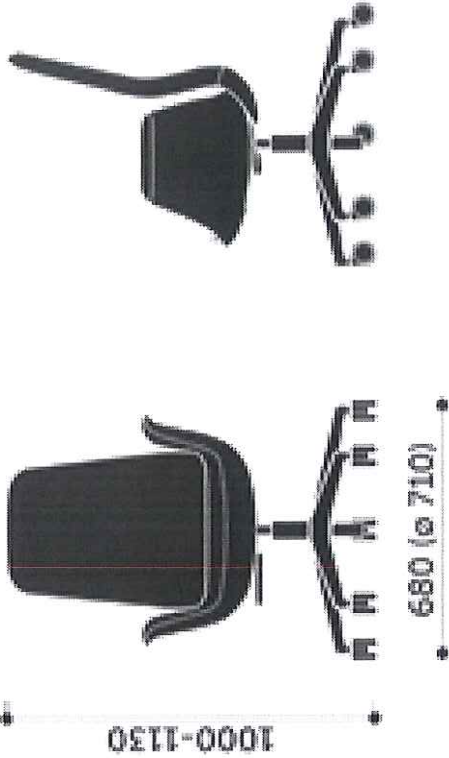
<p>4</p>	<p>i drewnianych listew. 2. Oparcie w kształcie klina zwężającego się ku górze. 3. Siedzisko z ramową drewnianą konstrukcją na której rozpięte są sprężyny faliste. 4. Nie dopuszcza się braku sprężyn w siedzisku. 5. Elementy boczne o mniejszej głębokości niż fotel, opadające do przodu. 6. Tapicerka elementów bocznych zszywana z kawałków z wyraźnie zaznaczonymi krawędziami. 7. Kanapa tapicerowana tkaniną o parametrach nie gorszych niż: powłoka bawełna 35%, odporność na ścieranie >100 000 cykli Martindale (PN-EN ISO 12947 lub równoważna), odporność na światło >5 (EN ISO 105 B 02 lub równoważna), odporność na ścieranie 4-5 (EN ISO 105-X12 lub równoważna), atest trudnopalności (BS 5852/DIN EN 1021-1 lub równoważna), kolor uzgodniony z Zamawiającym w trakcie realizacji zamówienia. 8. Kanapa powinna w spodzie posiadać dwie chromowane płyty i wizualnie tworzyć zestaw ze stolikiem kawowym i fotelami.</p>		<p>2</p>
<p>4</p>	<p>Fotel obrotowy</p> <p>Fotel powinien posiadać:</p> <ol style="list-style-type: none"> 1. Podstawę pięcioramienną siedzisko oparcie i podłokietniki w kolorze jasnoszarym. 2. wysokie oparcie, wykonane ze sklejki, zalane pianą poliuretanową, 3. mechanizm samo-ważący z regulacją wysokości, umożliwiający synchroniczne odchylenie oparcia i siedziska przy jednoczesnym dopasowaniu siły odchylenia oparcia do wagi użytkownika. Mechanizm pozwala na blokowanie oparcia w pozycji bazowej oraz maksymalnym odchyleniu. 4. siedzisko zintegrowane z podłokietnikami, wykonane ze sklejki zalanej pianką poliuretanową. 		<p>2</p>

5

Lada pracownicza

Lada w kształcie litery L o wym. 3000x2050x1100mm. wykonana z płyty meblowej na cokole, posiadająca nadstawkę wykonaną z płyty mdf lakierowanej na wysoki połysk. Nadstawka podświetlona. Front lady, boki wykonane z płyty o gr. 18 mm w kolorze szary jasny (np. U775ST9 – lub równoważnym), nadstawka lakierowana na wysoki połysk, mdf o gr. 19 mm, kolor RAL7037 cokół wykonany płyty meblowej gr. 18 mm w kolorze szary przykurzony (np. U732ST9 – lub równoważny). Od strony użytkownika lady powinna być wykonana półka dzieląca nadstawkę

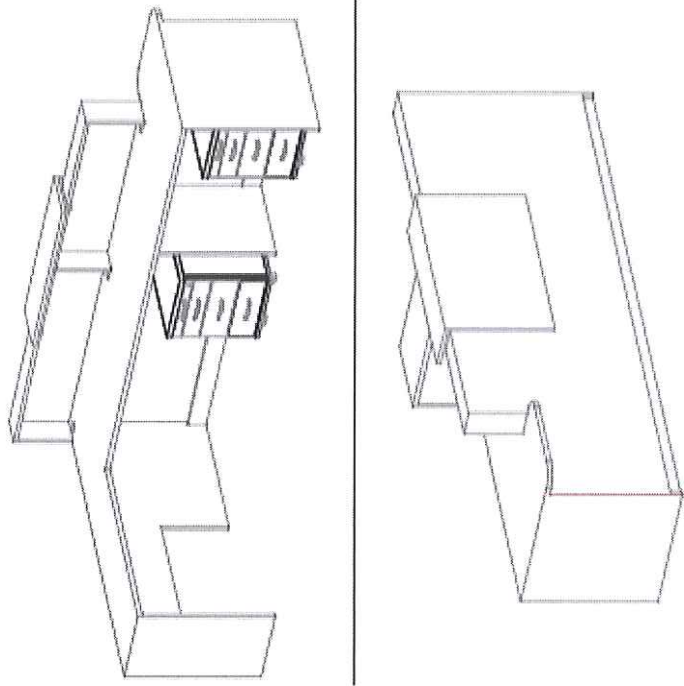

1

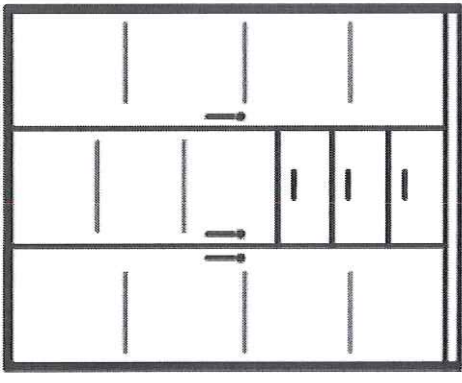
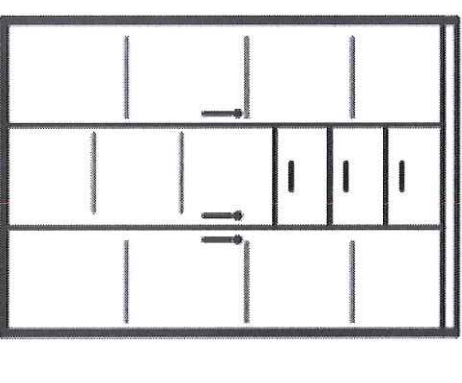
6	<p>Szafa aktowa 160 cm o wymiarach 1600x440x2000mm</p> <p>Szafa aktowa o wysokości 200cm, dzielona 3 częściowa, w szafie 5 przestrzeni między półkowych. W części środkowej znajdują się 3 szuflady. szuflady osadzone na prowadnicach kulkowych z mechanizmem samoczynnego dociągnięcia i cichego domyknięcia. Drzwi posiadają zamki baszkwilowe, osadzone na zawiasach z cichym domykaniem. Uchwyt w szufladach i drzwiach czarne. Szafa wykonana z płyty meblowej o gr. 18 mm, plecy szafy wykonane z płyty HDF. Korpus szafy, wieniec górny wykonane w kolorze jasny szary, fronty - drzwi i szuflady w kolorze szary przykurzony (np. U732ST9 – lub równoważny).</p>	1	 <p style="text-align: center;">SZAFKA 160x44x200H</p>
7	<p>Szafa aktowa 140 cm o wymiarach 1400x440x2000mm</p> <p>Szafa aktowa o wysokości 200cm, dzielona 3 częściowa, w szafie 5 przestrzeni między półkowych. W części środkowej znajdują się 3 szuflady. szuflady osadzone na prowadnicach kulkowych z mechanizmem samoczynnego dociągnięcia i cichego domyknięcia. Drzwi posiadają zamki baszkwilowe, osadzone na zawiasach z cichym domykaniem. Uchwyt w szufladach i drzwiach czarne. Szafa wykonana z płyty meblowej o gr. 18 mm, plecy szafy wykonane z płyty HDF. Korpus szafy, wieniec górny wykonane w kolorze jasny szary, fronty - drzwi i szuflady w kolorze szary przykurzony (np. U732ST9 – lub równoważny).</p>	1	 <p style="text-align: center;">SZAFKA 140x44x200H</p>

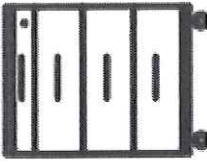
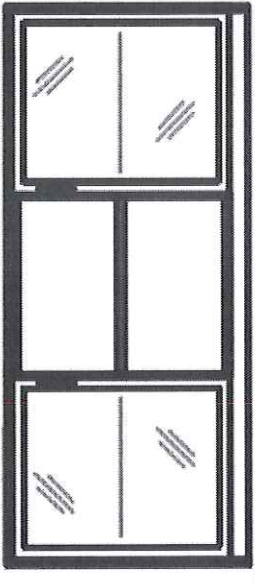
<p>8 Kontener pod biurko mobilny o wymiarach 430x600x540mm</p> <p>Kontener powinien posiadać 3 szuflady. Szuflady osadzone na prowadnicach kulkowych z mechanizmem cichego domykania i samoczynnego dociągnięcia. Zamek centralny zamykający wszystkie szuflady. Szuflady posiadają czarne uchwyty. Kontener wykonany w kolorze szary przykurzony (np. U732ST9 – lub równoważny). z płyty meblowej o gr. 18 mm.</p>	 <p>43x60x54H</p>	<p>2</p>	
<p>9 Komoda o wymiarach 1900x4400x820mm</p> <p>Komoda dzielona na 3 częściowa, część środkowa otwarta posiadająca półkę, dwie części boczne zamknięte. Drzwi wykonane ze szkła bezpiecznego, przyciemniane, posiadające uchwyty. Komoda wykonana z płyty meblowej o gr. 18 mm, plecy wykonane z płyty HDF. Korpus komody wykonany w kolorze jasny szary wieniec górny, cokół w kolorze szary przykurzony (np. U732ST9 – lub równoważny). Wieniec górny dopasowany do wnętrza o wymiarze 190x44/60 cm.</p>	 <p>KOMODA</p> <p>190x60(44)x82H</p>	<p>1</p>	

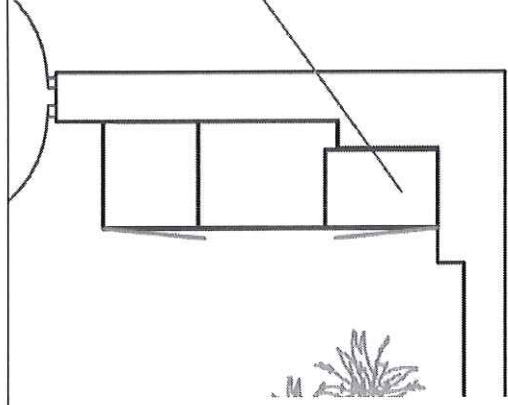
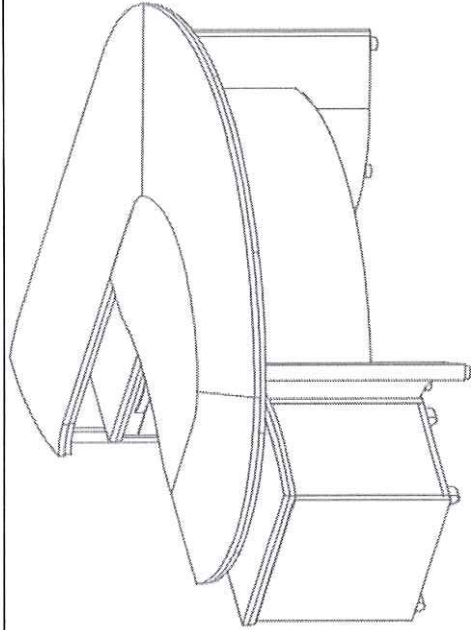
10	<p>Biuurko gabinetowe</p> <p>Biuurko owalne z zintegrowanym pomocnikiem o wym. 2050x2100 x700 h mm. Biat roboczy wykonany warstwowo: góna warstwa wykonana z płyty MDF o grubości 18 mm fornirowana okleiną naturalną. Cała powierzchnia lakierowana lakierami bezbarwnymi o podwyższonej wytrzymałości na zadrapania. Dolna warstwa wykonana z profilowanej lakierowanej płyty MDF o grubości 25 mm. Nogi góte, klejone warstwowo o całkowitej grubości 40 mm, wykonane z płyty MDF fornirowanej. Pionowe krawędzie wykończone nakładkami z profilowanej płyty MDF barwionej i lakierowanej o szer. 50 mm. Panel przedni wykonany z płyty o grubości 18 mm fornirowanej okleiną naturalną, wygiętej zgodnie z promieniem blatu biurka.</p> <p>Płyta MDF koloru czarnego, okleina fornirowana modyfikowana o strukturze np. topoli włoskiej w kolorze orzecha. Przed realizacją Wykonawca przedstawi Zamawiającemu próbkę kolorystyczną i materiałową do zaakceptowania.</p>		2	
				

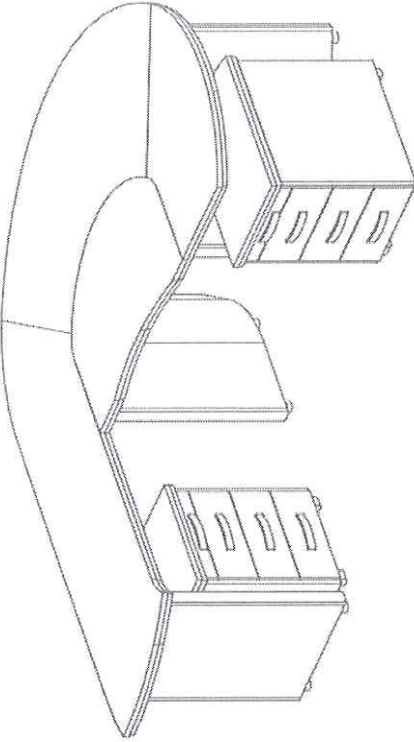
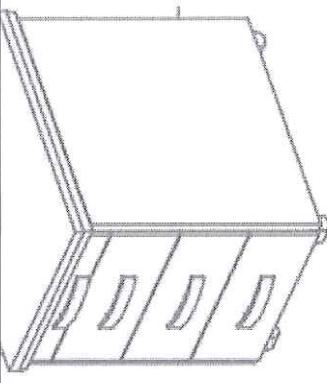
			4	
11	<p>Kontener pod biurko gabinetowe</p> <p>Kontener pod biurowy o wym. 440x630x600 h mm. Kontener jezdny wyposażony w cztery szuflady, w tym jedna to piórnik. Wkłady szuflad wykonane z tworzywa PP na prowadnicach zapewniających pełny wysuw z dociągnięciem. Błat wykonany warstwowo podobnie jak blat biurka. Błat, fronty szuflad oraz korpus formowany klejną naturalną. Powierzchnie formu lakierowane lakierami bezbarwnymi, Krawędzie szuflad zabezpieczone formirem. Scianka tylna kontenera gięta wypukła na zewnątrz. Uchwyty frezowane we frontach szuflad Szuflady zamykane zamkiem centralnym (oprócz piórnika).</p> <p>Płyta MDF koloru czarnego, klejona formowana modyfikowana o strukturze np. topoli włoskiej w kolorze orzecha. Przed realizacją Wykonawca przedstawi Zamawiającemu próbkę kolorystyczną i materiałową do zaakceptowania.</p>			

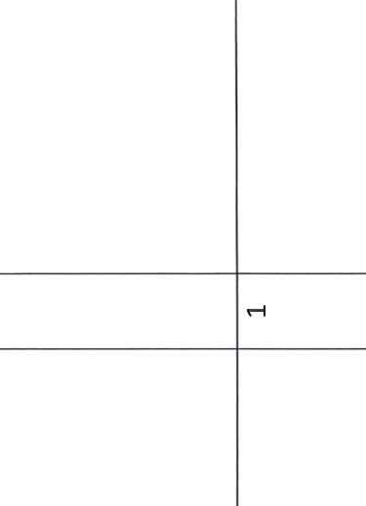
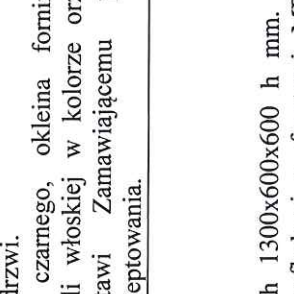
<p>12</p> <p>Witryna</p>	<p>Komoda o wymiarach 1890x430x1340 h mm. Komoda posiada dwoje drzwi pełnych po zewnętrznych stronach komody, dwoje drzwi szklanych po środku oraz dwie szuflady pod drzwiami szklanymi, szuflady na prowadnicach z cichym domykaniem. Drzwi boczne gięte łukowo zamykane zamkiem. Drzwi boczne i górne warstwy blatów są grubości 18 mm, dolne warstwy blatów są wykonane z profilowanego MDF grubości ok.19 mm lakierowanego. Drzwi środkowe wykonane ze szkła grubości 4 mm osadzonego w listwach z lakierowanego MDF z wyfrezowanymi uchwytyami. Zawiasy puszkowe z kątem otwarcia minimum 110 stopni i cichym domykaniem. Pionowe krawędzie mebli wykonane ozdobnymi listwami z barwionego i lakierowanego MDF-u. Powierzchnie formiowane drzwi i blatu lakierowane lakierami bezbarwnymi. Korpusy wykonane z płyty MDF formiowanej o grubości 18 mm. Półki wykonane z płyty MDF formiowanej, wąskie krawędzie okleinowane fornirem. Przednia strona półki wycięta po łuku zgodnie z promieniem wygięcia drzwi.</p> <p>Płyta MDF koloru czarnego, okleina formiowana modyfikowana o strukturze np. topoli włoskiej w kolorze orzecha. Przed realizacją Wykonawca przedstawi Zamawiającemu próbkę kolorystyczną i materiałową do zaakceptowania.</p>	<p>4</p>  <p>WITRYNA 189x43x134H</p>	
<p>13</p> <p>Komoda niska</p>	<p>Komoda o wymiarach 1300x600x600 h mm. Komoda z 2 półkami szklanymi oraz 2 szufladami z frontami MDF fornir; na kółkach o podwyższonej wytrzymałości z miękkim bieżnikiem i hamulcami. Półki szklane ze szkła hartowanego gr. 8mm. Błat górny pomocnika wykonany warstwowo tj. górna warstwa wykonana z płyty MDF formiowanej o grubości 18 mm, krawędzie zabezpieczone PCV gr. 2mm; Dolna warstwa wykonana z profilowanej płyty MDF lakierowanej o grubości 18 mm. Krawędzie zewnętrzne blatu zaoblone. Wkłady szuflad wykonane z tworzywa PP na prowadnicach zapewniających pełny wysuw z dociąganiem.</p> <p>Płyta MDF koloru czarnego, okleina formiowana modyfikowana o strukturze np. topoli włoskiej w kolorze orzecha. Przed realizacją Wykonawca przedstawi Zamawiającemu próbkę kolorystyczną i materiałową do zaakceptowania.</p>	<p>1</p>  <p>KOMODA 130x60x60H</p>	

Komoda o wymiarach 1630x430x860 h mm. Komoda 3-drzwiowa, z czterema szufladami z płyty na prowadnicach z wysuwem i cichym domykaniem. Szuflady zamykane zamkiem centralnym, drzwi zamkami. Komoda wykonana z lakierowanego MDF oklejonego formirem, MDF oraz płyty wiórowej obustronnie laminowanej. Błat górny komody wykonany warstwowo – górna warstwa gr. 18 mm wykonana z MDF pokrytego okleiną naturalną; dolną warstwę blatu stanowi MDF gr. 19 mm lakierowany. Krawędzie zewnętrzne blatu zaoblone. Powierzchnie formirowane drzwi i blatu barwione lakierobejca. Korpusy wykonane z płyty wiórowej melaminowanej o grubości 18 mm. Komoda osadzona na cokołe ze stopkami regulacyjnymi.

Półki wykonane z płyty o grubości 18mm, zabezpieczone PCV z czterech stron i osadzone na podpórkach uniemożliwiających samoistne wysunięcie półki. Na blacie komody nastawiona na dystansach metalowych szklana półka gr. 15mm. Szkło fazowane na płaszczyźnie, przeźroczyste.

Płyta MDF koloru czarnego, okleina formirowana modyfikowana o strukturze np. topoli włoskiej w kolorze orzecha. Przed realizacją Wykonawca przedstawi Zamawiającemu próbkę kolorystyczną i materiałową do zaakceptowania.

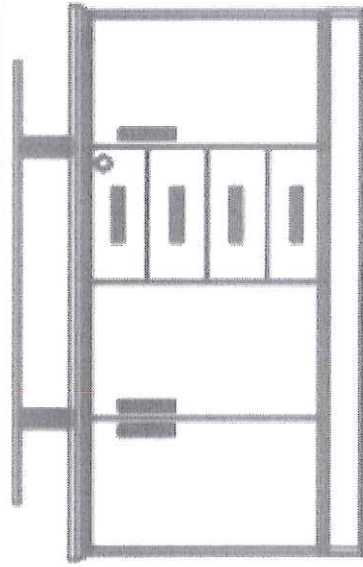

KOMODA

163x43x86H

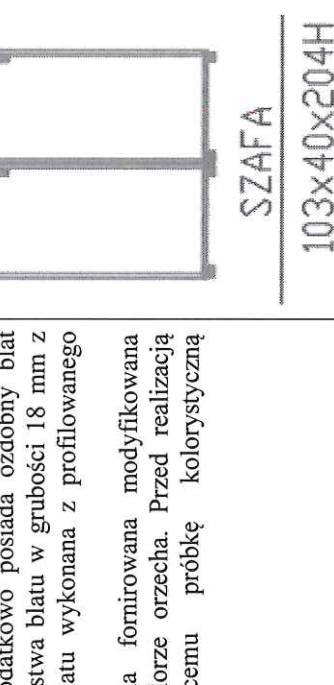

15	<p>Szafa ubraniowa</p> <p>Szafa o wymiarach 1030x400x2040 h mm. Szafa wykonana z płyty wiórowej obustronnie laminowanej. Drzwi zamykane zamkiem. Drzwi MDF formowane wyposażone w uchwyty metalowy ok. 130 mm. Korpus wykonany z płyty wiórowej laminowanej grubości 18 mm. Szafa wyposażona w wysuwany wieszak na ubrania. Zawiasy z kątem otwarcia minimum 110 stopni i cichym domykaniem. Stopki pozwalające na regulację od wewnątrz szafy. Szafa dodatkowo posiada ozdobny blat górny wykonany warstwowo, górna warstwa blatu w grubości 18 mm z MDF formowanego, dolna warstwa blatu wykonana z profilowanego MDF grubości 18 mm.</p> <p>Płyta MDF koloru czarnego, okleina formowana modyfikowana o strukturze np. topoli włoskiej w kolorze orzecha. Przed realizacją Wykonawca przedstawi Zamawiającemu próbkę kolorystyczną i materiałową do zaakceptowania.</p>	1	 <p style="text-align: center;">SZAFA 103x40x204H</p>
16	<p>Stół konferencyjny</p> <p>Stół okrągły o średnicy 1600 mm, wysokości 750 mm. Stół posiada blat dzielony, wykonany warstwowo: górna warstwa wykonana z płyty formowanej o grubości 18 mm, krawędzie zabezpieczone okleiną naturalną, dolna warstwa wykonana z profilowanej płyty lakierowanej MDF o grubości 25 mm,</p> <p>W środkowej części element szklany. Podstawa gęta, klejona warstwowo, wypełniona pionowymi wstawkami z mdf lakierowanego, zakończona profilowanym MDF.</p> <p>Płyta MDF koloru czarnego, okleina formowana modyfikowana o strukturze np. topoli włoskiej w kolorze orzecha. Przed realizacją Wykonawca przedstawi Zamawiającemu próbkę kolorystyczną i materiałową do zaakceptowania.</p>	2	 <p style="text-align: center;">STÓŁ KONFERENCYJNY FI_160x75H</p>
17	<p>Krzesło konferencyjne</p> <p>Krzesło powinno posiadać:</p> <ol style="list-style-type: none"> 1. Oparcie i siedzisko tapicerowane w całości tkaniną, nie dopuszcza się plastikowych maskownic. 	12	

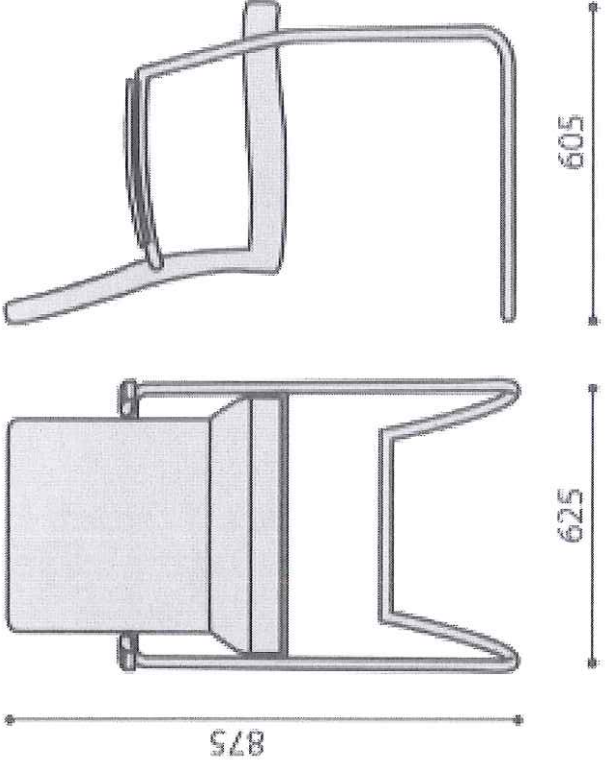
<p>2. Pianka siedziska i oparcia wykonana z pianki wylewanej.</p> <p>3. Oparcie i siedzisko wykonane na bazie profilowanej formatki sklejkowej o grubości minimum 10 mm.</p> <p>4. Poduszka oparcia i siedziska posiada wyraźne krawędzie i powierzchnie boczne, które zszywane są z kawałków tkaniny.</p> <p>5. Nakładki na podłokietniki drewniane lub plastikowe.</p> <p>6. Stelaż wykonany z rury o średnicy 25 – 30 mm</p> <p>7. Boki stelaża znajdują się poza obrysem siedziska.</p> <p>8. Krzesła posiadają funkcję sztaplowania.</p> <p>9. Stelaż chromowany.</p> <p>10. Tapicerka fotela o składzie min. 30% bawełny; odporność na ścieranie >100 000 cykli Martindale (PN-EN ISO 12947 lub równoważna; tkanina z atestem na trudnopalność (BS 5852/DIN EN 1021-1 lub równoważna)</p>		
<p>18 Fotel gabinetowy tapicerowany</p> <p>Fotel powinien posiadać:</p> <ol style="list-style-type: none"> 1. Oparcie i siedzisko tapicerowane w całości tkaniną, 2. Siedzisko i oparcie wykonane na bazie pianki, 3. Szkielet siedziska na bazie formatki sklejkowej o grubości min. 10 mm. 4. Szkielet oparcia i podłokietników na bazie formatki sklejkowej o grubości min 10 mm. 5. Pomiedzy oparciem a podłokietnikami znajduje się wyraźne zagłębienie. 6. Zagłówek stanowiący osobny element o kształcie zbliżonym do trapezu 7. Zagłówek posiada regulację wysokości. 8. Zagłówek nie posiada plastikowych elementów. Wykonany na bazie sklejki w całości tapicerowany. 9. System regulacji wysokości zagłówka w zakresie min. 150 mm wykonany na bazie chromowych prętów jak zagłówki samochodowe. W dolnej pozycji zagłówek spoczywa na oparciu, a jego górna część przysłania górną krawędź oparcia. 10. Podstawa pięcioramienna, aluminiowa i wypolerowana. Nie dopuszcza się podstawy stalowej chromowanej. 	2	

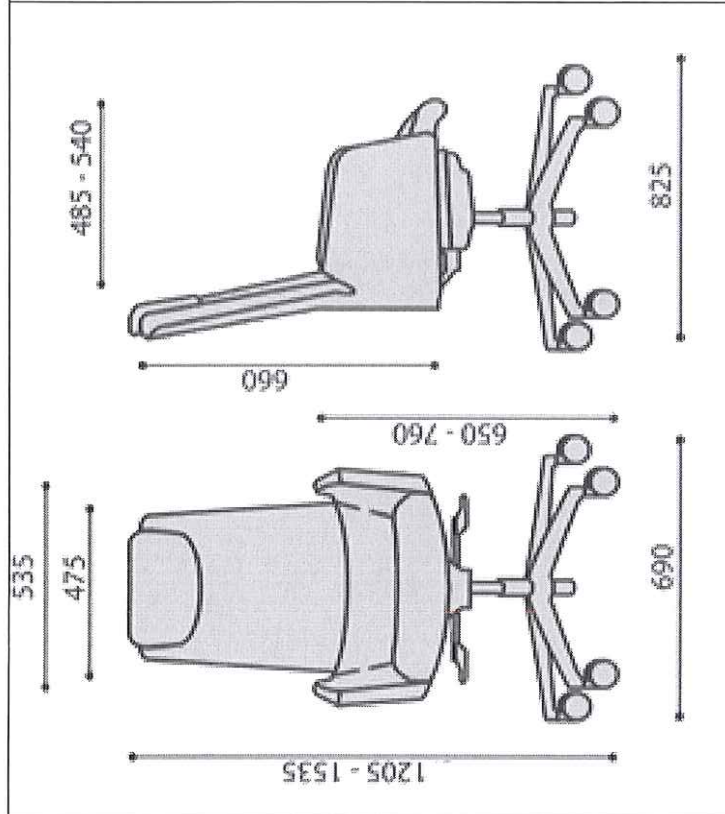
<p>11. Kółka przeznaczone na miękką powierzchnię.</p> <p>12. Poduszka oparcia i siedziska posiada wyraźne krawędzie i powierzchnie boczne zszywane są z kawałków tkaniny.</p> <p>13. Mechanizm samoważący – siła sprężyny dopasowuje się automatycznie do ciężaru siedzącego, z blokadą oparcia w min. 5 pozycjach oraz regulacją głębokości siedziska w zakresie min. 50 mm.</p> <p>14. Wszystkie regulacje mechanizmów muszą być obsługiwane z pozycji siedzącej bez konieczności wstawania z krzesła.</p> <p>15. Fotel tapicerowany tkaniną w składzie min. 35% bawełna; odporność na ścieranie >100 000 cykli Martindale (PN-EN ISO 12947 lub równoważna), odporność na światło >5 (EN ISO 105 B 02 lub równoważna), odporność na ścieranie 4-5 (EN ISO 105-X12 lub równoważna), atest na trudnopalność (BS 5852/DIN EN 1021-1 lub równoważna).</p>		
<p>RAZEM NETTO: * VAT: * BRUTTO: *</p>		

* zaznaczone wartości należy wpisać w druk „streszczenie oferty” – załącznik nr 3 do SIWZ

.....
data, imię i nazwisko, podpis osoby uprawnionej

OPIS PRZEDMIOTU ZAMÓWIENIA – CZĘŚĆ II – MEBLE KUCHENNE

Szczegółowy opis przedmiotu umowy:

1. Przedmiotem zamówienia jest zakup i dostawa fabrycznie nowych mebli wraz z montażem do pomieszczeń wskazanych przez ZAMAWIAJĄCEGO w budynku znajdującym się w Warszawie przy ul. Podchorążych 38.
2. ZAMAWIAJĄCY wymaga, aby oferowane meble spełniały wymagane parametry i standardy jakościowe wyszczególnione w szczegółowym opisie przedmiotu zamówienia.
3. Oferowane i dostarczone elementy meblowe wraz z wyposażeniem muszą spełniać minimalne wymagania bezpieczeństwa i higieny pracy oraz ergonomii zawarte w Rozporządzeniu Ministra Pracy i Polityki Socjalnej z dnia 1 grudnia 1998 roku w sprawie bezpieczeństwa i higieny pracy na stanowiskach wyposażonych w monitory ekranowe (Dz. U. z 1998r., nr 148, poz. 973).
4. Meble muszą być dopuszczone do obrotu na rynku krajowym.
5. Użyte do produkcji mebli komponenty muszą posiadać wymagane atesty lub inne równoważne dokumenty.
6. Meble muszą spełniać wymagania aktualnie obowiązujących norm odnoszące się do jakości produktów oraz bezpieczeństwa ich użytkowania.
7. WYKONAWCA zobowiązuje się do dostarczenia przed odbiorem końcowym niżej wymienionych dokumentów:
 - a) atestów, certyfikatów, aprobat i świadectw wymaganych przepisami prawa na materiały użyte do produkcji,
 - b) atestów, certyfikatów, aprobat i świadectw wymaganych przepisami prawa na wyprodukowane meble (gotowy produkt).
8. Meble wykonywane z płyt drewnopochodnych pokrytych żywicą melaminową powinny spełniać normę EN 14322 lub równoważną pod względem odporności na żar papierosa, na parę wodną, obciążenia udarowe i spadające kulki stalowe, na światło. Płyty powinny spełniać normę EN311 lub równoważną pod względem wytrzymałości na odrywanie powierzchni.
9. ZAMAWIAJĄCY dopuszcza zmiany wymiarów: wysokości, głębokości i szerokości od podanych minimalnych wartości na poziomie +5 %. ZAMAWIAJĄCY zastrzega, że meble produkowane pod wymiar do zabudowy wnęk muszą wymiarem pasować do wielkości tych wnęk, bez konieczności wykonywania dodatkowych prac remontowo-budowlanych.
10. WYKONAWCA zobowiązany jest przed rozpoczęciem realizacji przedmiotu umowy do przedstawienia ZAMAWIAJĄCEMU próbek kolorystycznych i materiałowych do zaakceptowania przez ZAMAWIAJĄCEGO.
11. Zaproponowane w opisie przedmiotu zamówienia rozwiązania techniczne i materiałowe mogą zostać zastąpione, przy zachowaniu cech równoważności.
12. Zamieszczone rysunki są tylko przykładowym rozwiązaniem danego wyrobu. Należy się sugerować funkcjami i wymiarami podanymi w opisie.
13. Wykonawca zobowiązany jest do udzielenia minimum 24 miesięcznej gwarancji na dostarczone meble, licząc od dnia podpisania protokołu odbioru końcowego bez uwag i zastrzeżeń ze strony ZAMAWIAJĄCEGO.

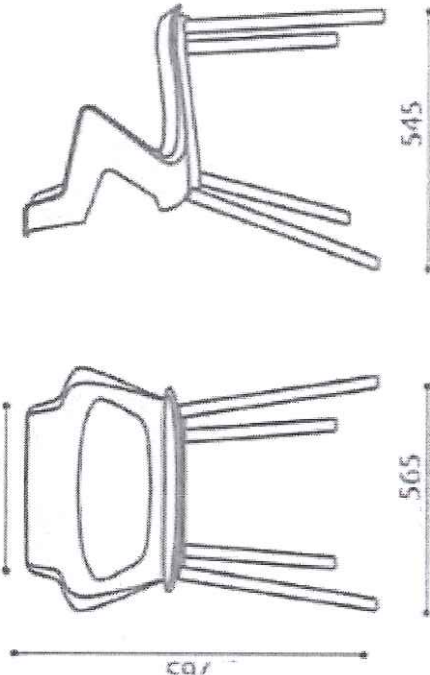
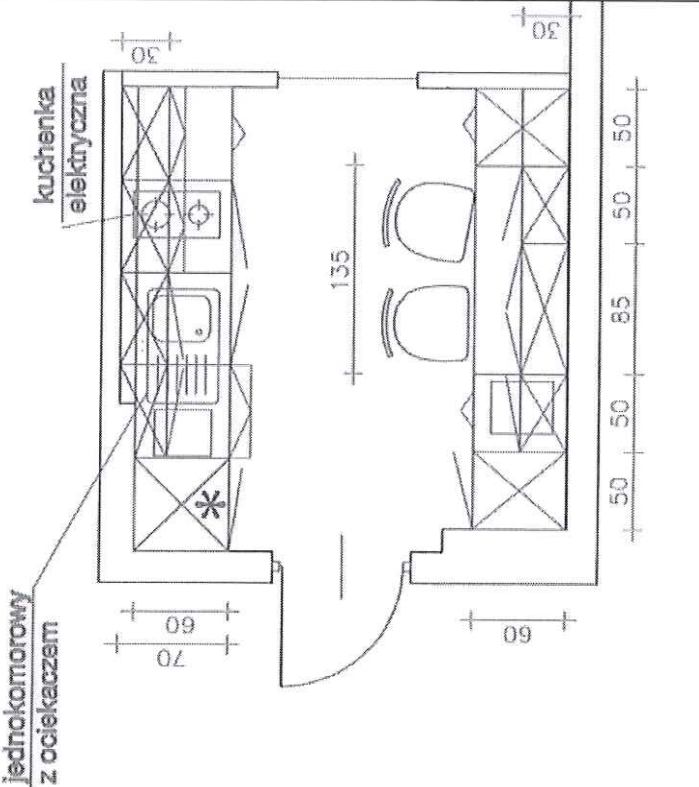
Opis produktu	Widok poglądowy	ilość	Wartość netto
<p>1 Krzesło kuchenne</p> <p>Krzesło kuchenne z białym siedziskiem wykonanym z tworzywa sztucznego i drewnianymi nogi.</p>		2	
<p>2 Zestaw mebli kuchennych</p> <p>Meble wykonywane na wymiar (przed wykonywaniem prac stolarskich należy sprawdzić wymiary pomieszczenia) Meble wykonane z płyty laminowanej na bazie trójwarstwowej płyty wiórowej pokrytej dwustronnie papierami nasyczonymi zywicami termoutwardzalnymi o grubości 18mm. Płyta powinna posiadać atest higieniczny potwierdzający klasę higieny E1 lub równoznaczną. Płyta powinna posiadać odporność na zarysowania, ścieranie, zaplamienie, pęknięcie (norma EN 14323 lub równoznaczną).</p> <p>Projekt kuchni zakłada zabudowę w części I o szerokości 3000mm i wysokości 2450mm. oraz w części II o szerokości 2850mm i wysokości 2430mm. Szafki dolne o głębokości 600/700mm, szafki górne o głębokości 300mm. Zabudowa posiada oświetlenie listwowe LED. Szafki dolne posiadają cokoły o wysokości do 100mm. Szafki posiadają system cichego domykania. Korpus szafek wykonany z płyty o grubości 180mm, plecy z płyty HDF 3mm. Front oraz widoczne boki zabudowy wykonany z płyty laminowanej o grubości 18mm w kolorze białym z połyskiem (dokładny wzornik koloru Wykonawca ustali z Zamawiającym w trakcie realizacji). Błat o grubości 38mm wykonany w sposób postformingowy w kolorze Dębu (dokładny wzornik koloru Wykonawca ustali z Zamawiającym w trakcie realizacji).</p> <p>W skład zestawu mebli wchodzi kran i zlew jednokomorowy z ociekaczem</p>	 <p>zlew jednokomorowy z ociekaczem</p> <p>kuchenka elektryczna</p>	1	

w kolorze metalicznym.

W skład zestawu nie wchodzi wyposażenie AGD takie jak mikrofalówka, kostkarka do lodu, lodówka, zmywarka, ekspres do kawy.

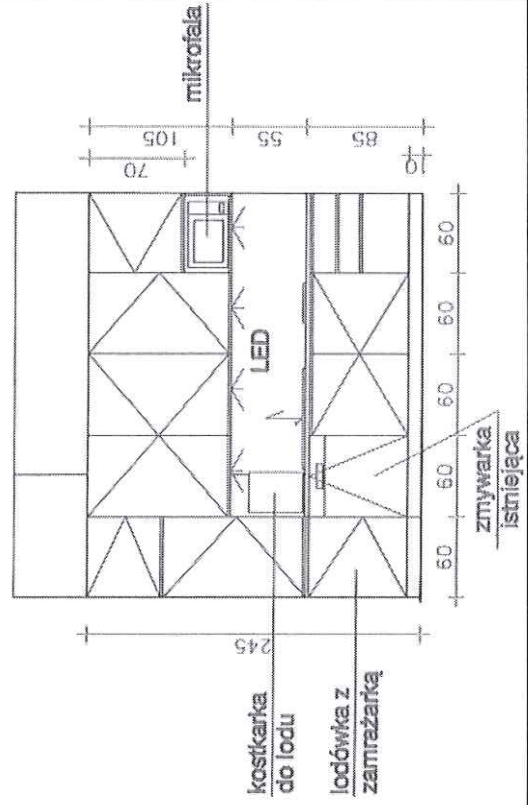
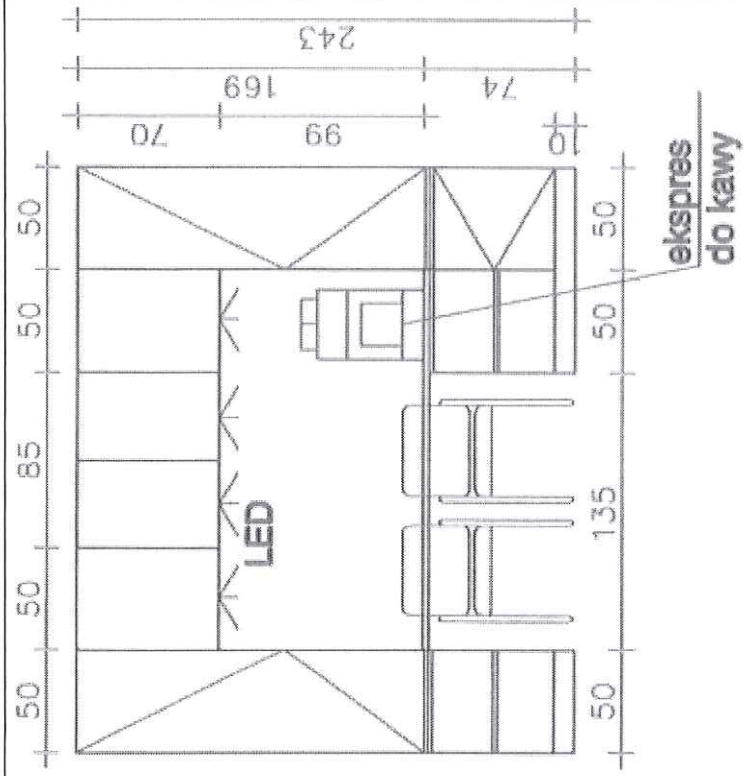

2

	RAZEM NETTO:	**
	VAT:	**
	BRUTTO:	**

* zaznaczone wartości należy wpisać w druk „streszczenie oferty” – załącznik nr 3 do SIWZ

.....

data, imię i nazwisko, podpis osoby uprawnionej

OPIS PRZEDMIOTU ZAMÓWIENIA – CZĘŚĆ III – FOTELE BIUROWE

Szczegółowy opis przedmiotu umowy:

1. Przedmiotem zamówienia jest zakup i dostawa fabrycznie nowych mebli wraz z montażem do pomieszczeń wskazanych przez ZAMAWIAJĄCEGO w budynku znajdującym się w Warszawie przy ul. Podchorążych 38.
2. ZAMAWIAJĄCY wymaga, aby oferowane meble spełniały wymagane parametry i standardy jakościowe wyszczególnione w szczegółowym opisie przedmiotu zamówienia.
3. Oferowane i dostarczone elementy meblowe wraz z wyposażeniem muszą spełniać minimalne wymagania bezpieczeństwa i higieny pracy oraz ergonomii zawarte w Rozporządzeniu Ministra Pracy i Polityki Socjalnej z dnia 1 grudnia 1998 roku w sprawie bezpieczeństwa i higieny pracy na stanowiskach wyposażonych w monitory ekranowe (Dz. U. z 1998r., nr 148, poz. 973).
4. Meble muszą być dopuszczone do obrotu na rynku krajowym.
5. Użyte do produkcji mebli komponenty muszą posiadać wymagane atesty lub inne równoważne dokumenty.
6. Meble muszą spełniać wymagania aktualnie obowiązujących norm odnoszące się do jakości produktów oraz bezpieczeństwa ich użytkowania.
7. WYKONAWCA zobowiązuje się do dostarczenia przed odbiorem końcowym niżej wymienionych dokumentów:
 - a) atestów, certyfikatów, aprobat i świadectw wymaganych przepisami prawa na materiały użyte do produkcji,
 - b) atestów, certyfikatów, aprobat i świadectw wymaganych przepisami prawa na wyprodukowane meble (gotowy produkt).
8. WYKONAWCA zobowiązany jest przed rozpoczęciem realizacji przedmiotu umowy do przedstawienia ZAMAWIAJĄCEMU próbek kolorystycznych i materiałowych do zaakceptowania przez ZAMAWIAJĄCEGO.
9. Zaproponowane w opisie przedmiotu zamówienia rozwiązania techniczne i materiałowe mogą zostać zastąpione, przy zachowaniu cech równoważności.
10. Zamieszczone rysunki są tylko przykładowym rozwiązaniem danego wyrobu. Należy się sugerować funkcjami i wymiarami podanymi w opisie.
11. Wykonawca zobowiązany jest do udzielenia minimum 24 miesięcznej gwarancji na dostarczone meble, licząc od dnia podpisania protokołu odbioru końcowego bez uwag i zastrzeżeń ze strony ZAMAWIAJĄCEGO.

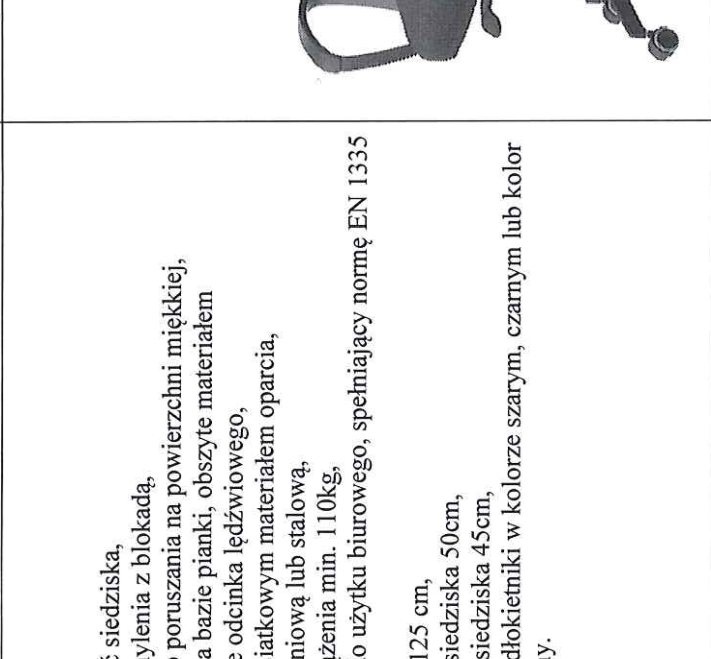
	Opis produktu	Widok poglądowy	ilość	Wartość netto
1	<p>Fotel biurowy</p> <p>Fotel powinien posiadać:</p> <ol style="list-style-type: none"> 1. Regulowaną wysokość siedziska, 2. Funkcję regulacji nachylenia z blokadą, 3. Kółka dostosowane do poruszania na powierzchni miękkiej, 4. Siedzisko wykonane do poruszania na podstawie pianki, obszyte materiałem 5. Wbudowane podparcie odcinka lędźwiowego, 6. Stalową ramę tylną z siatkowym materiałem oparcia, 7. Ramę (krzyżak) aluminiową lub stalową, 8. Dostosowany do obciążenia min. 110kg, 9. Fotel przystosowany do użytku biurowego, spełniający normę EN 1335 lub równoważną, 10. Minimalna wysokość 125 cm, 11. Minimalna szerokość siedziska 50cm, 12. Minimalna głębokość siedziska 45cm, 13. Siedzisko oparcie i podłokietniki w kolorze szarym, czarnym lub kolor mieszany szary i czarny. 		30	
<p>RAZEM NETTO: * VAT: * BRUTTO: *</p>			<p>.....*</p> <p>.....*</p> <p>.....*</p>	

* zaznaczone wartości należy wpisać w druk „streszczenie oferty” – załącznik nr 3 do SIWZ

.....
data, imię i nazwisko, podpis osoby uprawnionej

UMOWA NR PL/000173404/2020-.....
BF-IV-2370/6/20
(PROJEKT)

zawarta w dniu 2020 roku w Warszawie pomiędzy:

.....
z siedzibą w
wpisaną do Krajowego Rejestru Sądowego pod nr
posiadającą NIP:....., REGON:.....

reprezentowaną przez:

.....

zwaną dalej **WYKONAWCĄ,**

a

**SKARBEM PAŃSTWA-KOMENDANTEM GŁÓWNYM PAŃSTWOWEJ STRAŻY
POŻARNEJ**

00 - 463 Warszawa, ul. Podchorążych 38,

reprezentowanym przez:

.....

zwanym dalej **ZAMAWIAJĄCYM.**

Umowa została zawarta w wyniku rozstrzygnięcia postępowania o udzielenie zamówienia publicznego prowadzonego w trybie przetargu nieograniczonego przeprowadzonego na podstawie przepisów ustawy z dnia 29 stycznia 2004 r. – Prawo zamówień publicznych (Dz. U. z 2019 poz. 1843 z późn. zm.)

§ 1. PRZEDMIOT UMOWY

1. ZAMAWIAJĄCY zamawia, a WYKONAWCA przyjmuje do wykonania zadanie polegające na dostawie mebli dla Komendy Głównej Państwowej Straży Pożarnej zgodnie z załącznikiem do Umowy – opis przedmiotu zamówienia (OPZ) – zał. 1a, 1b i 1c.
2. WYKONAWCA dostarczy wszystkie elementy przedmiotu Umowy fabrycznie nowe, wolne od wszelkich wad, bez wcześniejszej eksploatacji i niebędące przedmiotem praw osób trzecich. WYKONAWCA gwarantuje, że materiały użyte do realizacji przedmiotu Umowy będą dobrej jakości, nowe oraz wolne od wad. WYKONAWCA odpowiada za ich jakość. Przedmiot Umowy wykonany będzie z materiałów na które wydano stosowne certyfikaty, aprobaty i atesty (decyzje) jednostek certyfikujących lub są wykonane z materiałów zgodnych z Polskimi Normami przenoszącymi europejskie normy zharmonizowane. Wykonane prace montażowe będą zgodne z odpowiednimi instrukcjami i normami techniczno – eksploatacyjnymi.
3. Przedmiot Umowy obejmuje montaż (złożenie) mebli, które zostaną dostarczone do ZAMAWIAJĄCEGO.

§ 2 . TERMIN REALIZACJI

1. WYKONAWCA zrealizuje przedmiot Umowy, o którym mowa w § 1 ust. 1, w terminie dodni od dnia podpisania Umowy.
2. Za dzień zakończenia realizacji przedmiotu Umowy, Strony ustalają dzień sporządzenia protokołu odbioru, o którym mowa w § 6 ust. 9.

§ 3 . WYNAGRODZENIE I SPOSÓB ZAPŁATY

1. WYKONAWCY z tytułu realizacji przedmiotu Umowy przysługuje wynagrodzenie w wysokości brutto: (słownie: w tym:
 - 1) wartość netto wynosi: zł,
 - 2) podatek VAT 23 %, w kwocie zł,
2. Wynagrodzenie, o którym mowa w ust. 1, obejmuje wszelkie koszty związane z realizacją przedmiotu Umowy, w tym koszty transportu, montażu, opłaty i wydatki związane z wykonaniem przedmiotu Umowy.
3. Płatność za wykonany przedmiot Umowy nastąpi przelewem, w terminie 14 dni od dnia otrzymania faktury, na konto w niej wskazane. Podstawę wystawienia faktury stanowić będzie protokół odbioru przedmiotu Umowy, o którym mowa w § 6 ust. 9, podpisany bez zastrzeżeń przez przedstawicieli każdej ze Stron.
4. WYKONAWCA wystawi ZAMAWIAJĄCEMU fakturę, wskazując jako nabywcę: Komendę Główną Państwowej Straży Pożarnej, 00 – 463 Warszawa, ul. Podchorążych 38, NIP: 521 – 04 – 13 – 024.
5. ZAMAWIAJĄCY posiada konto na Platformie Elektronicznego Fakturowania (PEF) umożliwiające WYKONAWCOM składanie ustrukturyzowanych faktur elektronicznych zgodnie z Ustawą z dnia 19 listopada 2018 r. o elektronicznym fakturowaniu w zamówieniach publicznych, koncesjach na roboty budowlane lub usługi oraz partnerstwie publiczno-prywatnym (Dz. U. z 2018 poz. 2191).

§ 4 . OBOWIĄZKI ZAMAWIAJĄCEGO

1. ZAMAWIAJĄCY zobowiązuje się względem WYKONAWCY do:
 - 1) udostępnienia obiektu Komendy Głównej Państwowej Straży Pożarnej w Warszawie, ul. Podchorążych 38 w budynku nr 3, w którym będzie odbywała się dostawa i montaż przedmiotu Umowy,
 - 2) odebrania przedmiotu Umowy.
2. Ze strony ZAMAWIAJĄCEGO osobami upoważnionymi do kontaktu są:
.....
.....

§ 5 . OBOWIĄZKI WYKONAWCY

1. Dostawa do siedziby ZAMAWIAJĄCEGO i rozładunek przedmiotu Umowy, o którym mowa w § 1 ust. 1.
2. WYKONAWCA zobowiązuje się do wykonania przedmiotu Umowy terminowo, zgodnie z obowiązującymi przepisami i normami dotyczącymi przedmiotu zamówienia, przepisami BHP i Ppoż., przepisami dotyczącymi ochrony środowiska oraz zagospodarowania odpadów powstałych podczas realizacji przedmiotu Umowy.

3. WYKONAWCA ponosi odpowiedzialność do wysokości szkody rzeczywistej za wszelkie szkody wyrządzone w związku z realizacją Umowy, w szczególności za uszkodzenia mienia ZAMAWIAJĄCEGO powstałe w czasie wykonywania przedmiotu Umowy oraz przy usuwaniu wad w okresie gwarancji i rękojmi.
4. Ze strony WYKONAWCY osobami upoważnionymi do kontaktu są:
.....
.....

§ 6 . ODBIORY

1. Odbiór przedmiotu Umowy zostanie przeprowadzony przez komisję powołaną przez ZAMAWIAJĄCEGO. Komisja dokona czynności odbioru przedmiotu Umowy, o którym mowa w § 1 ust. 1, w terminie do 3 dni od dnia zgłoszenia przez WYKONAWCĘ gotowości do odbioru przedmiotu Umowy.
2. WYKONAWCA zobowiązuje się zawiadomić ZAMAWIAJĄCEGO pisemnie o gotowości do odbioru.
3. Zawiadomienie, o którym mowa w ust. 2, należy skierować do Biura Logistyki Komendy Głównej Państwowej Straży Pożarnej na faks numer: 22 523 33 18.
4. Z czynności odbioru zostanie sporządzony przez WYKONAWCĘ i ZAMAWIAJĄCEGO, protokół odbioru w trzech egzemplarzach, jeden egzemplarz dla WYKONAWCY i dwa egzemplarze dla ZAMAWIAJĄCEGO.
5. ZAMAWIAJĄCY odmówi odbioru przedmiotu Umowy, w sytuacji stwierdzenia wady fizycznej przedmiotu umowy lub jego niezgodności z OPZ.
6. W przypadku stwierdzenia podczas odbioru wad i niezgodności określonych w ust. 5, WYKONAWCA zobowiązuje się do niezwłocznego ich usunięcia.
7. W takim przypadku zostanie sporządzony przez ZAMAWIAJĄCEGO protokół niezgodności w dwóch jednobrzmiących egzemplarzach, po jednym dla każdej ze Stron.
8. Strony uzgodnią nowy termin dostarczenia przedmiotu Umowy, wolnego od wad, przy czym zdarzenie to nie stanowi podstawy do przesunięcia terminu realizacji przedmiotu Umowy, o którym mowa w § 2 ust. 1. W tej sytuacji ZAMAWIAJĄCY rozpocznie naliczanie kar umownych za opóźnienie w realizacji przedmiotu Umowy w terminie określonym w § 2 ust. 1.
9. Za dzień wykonania przedmiotu Umowy przyjmuje się dzień podpisania przez ZAMAWIAJĄCEGO bez zastrzeżeń protokołu odbioru przedmiotu Umowy.

§ 7. GWARANCJA

1. WYKONAWCA udziela gwarancji i rękojmi na przedmiot Umowy, o którym mowa w § 1 ust. 1, na okres miesięcy począwszy od dnia podpisania protokołu odbioru przedmiotu Umowy bez zastrzeżeń.
2. WYKONAWCA w ramach gwarancji zobowiązuje się do usunięcia powstałych wad w terminie do 14 dni licząc od dnia otrzymania wezwania do ich usunięcia w formie pisemnej.
3. Obowiązki wynikające z gwarancji WYKONAWCA wykona w pierwszej kolejności w miejscu użytkowania przedmiotu Umowy.
4. W przypadku niemożności wykonania czynności gwarancyjnych w miejscu użytkowania przedmiotu Umowy, WYKONAWCA zabierze go ze sobą za pokwitowaniem

i po usunięciu wad dostarczy z powrotem do miejsca jego użytkowania. Koszty demontażu, ponownego montażu i transportu ponosi WYKONAWCA.

5. Jeżeli naprawa będzie trwała dłużej niż 14 dni lub będzie miała miejsce więcej niż 2 razy w okresie gwarancji, ZAMAWIAJĄCEMU przysługuje wymiana naprawianego przedmiotu Umowy na nowy taki sam lub równoważny (z zachowaniem w szczególności właściwości użytkowych, koloru i materiału).
6. Jeżeli WYKONAWCA nie usunie wad w terminie określonym w ust. 2, ZAMAWIAJĄCY może powierzyć ich usunięcie osobie trzeciej na koszt i ryzyko WYKONAWCY, bez utraty gwarancji udzielonej przez WYKONAWCĘ.

§ 8. KARY UMOWNE I ODSZKODOWANIE OD UMOWY

1. Strony ustalają następujące kary umowne:

- 1) w przypadku opóźnienia w realizacji przedmiotu Umowy w stosunku do terminu określonego w § 2 ust. 1, ZAMAWIAJĄCEMU przysługuje prawo do naliczenia kar umownych oraz odstąpienia od Umowy, o których mowa w pkt 2;
 - 2) w przypadku opóźnienia w zakończeniu realizacji przedmiotu Umowy w stosunku do terminu określonego w § 2 ust. 1, WYKONAWCA zapłaci ZAMAWIAJĄCEMU karę umowną w wysokości 0,5% wynagrodzenia brutto, o którym mowa w § 3 ust. 1, za każdy rozpoczęty dzień opóźnienia. W przypadku gdy opóźnienie przekroczy 20 dni ZAMAWIAJĄCEMU przysługuje prawo do odstąpienia od Umowy z winy WYKONAWCY. W przypadku odstąpienia od Umowy z przyczyn leżących po stronie WYKONAWCY, WYKONAWCA zapłaci ZAMAWIAJĄCEMU karę umowną w wysokości 20% wynagrodzenia brutto, o którym mowa w § 3 ust. 1;
 - 3) za każdy dzień opóźnienia w usunięciu wad gwarancyjnych, ponad termin określony w § 7 ust. 2, WYKONAWCA zapłaci ZAMAWIAJĄCEMU karę umowną w wysokości 0,05% wynagrodzenia brutto, o którym mowa w § 3 ust. 1.
2. W przypadku powstania szkody przewyższającej wartość kary umownej ZAMAWIAJĄCY ma prawo żądać odszkodowania uzupełniającego do pełnej wartości poniesionej szkody.
 3. WYKONAWCA wyraża zgodę na potrącenie nałożonych kar umownych z należnego WYKONAWCY wynagrodzenia.
 4. Łączna wysokość naliczonych WYKONAWCY kar umownych z jednego lub kilku tytułów nie może przekroczyć limitu 20 % wynagrodzenia brutto, o którym mowa w § 3 ust. 1.
 5. Odstąpienie od umowy wymaga pod rygorem nieważności formy pisemnej i dokonuje się je przez złożenie przez ZAMAWIAJĄCEGO oświadczenia w terminie do 5 dni od wystąpienia zdarzenia stanowiącego podstawę do odstąpienia od Umowy.

§ 9. INNE WARUNKI WYKONANIA PRZEDMIOTU UMOWY

1. ZAMAWIAJĄCY nie odpowiada za urządzenia i materiały pozostawione przez WYKONAWCĘ na terenie wykonania prac.
2. W sytuacji wystąpienia zagrożenia dla bezpieczeństwa funkcjonowania użytkowników lub mienia budynku, ZAMAWIAJĄCY zastrzega sobie prawo usunięcia powstałych zagrożeń na koszt WYKONAWCY.

§ 10. WARUNKI DOPUSZCZALNOŚCI ZMIANY UMOWY

Wszystkie zmiany Umowy wymagają formy pisemnej pod rygorem nieważności oraz sporządzenia stosownego aneksu.

§ 11. ROZSTRZYGANIE SPORÓW I OBOWIĄZUJĄCE PRAWO

1. W przypadku powstania sporu na tle realizacji Umowy, Strony zgodnie oświadczają, że poddadzą go rozstrzygnięciu przez Sąd właściwy dla siedziby ZAMAWIAJĄCEGO.
2. W sprawach nieobjętych Umową będą miały zastosowanie przepisy polskiego Kodeksu cywilnego i ustawy z dnia 29 stycznia 2004 r. – Prawo zamówień publicznych.

§ 12. POSTANOWIENIA KOŃCOWE

1. Strony ustalają następujący sposób porozumiewania się:
WYKONAWCA: osoby wskazane w § 5 ust. 4.
ZAMAWIAJĄCY: osoby wskazane w § 4 ust. 2.
2. Załącznik do Umowy stanowi jej integralną część.
3. Faktury i protokoły powstałe w wyniku realizacji Umowy sporządzane są w języku polskim.
4. ZAMAWIAJĄCY nie dopuszcza dokonania przez WYKONAWCĘ cesji wierzytelności wynikających z niniejszej Umowy na rzecz innego podmiotu bez jego pisemnej zgody.
5. Umowa wchodzi w życie z dniem jej podpisania przez obie Strony.
6. Umowę sporządzono w 2 jednobrzmiących egzemplarzach, po 1 egzemplarzu dla każdej ze Stron.

Załącznik do Umowy

Załącznik nr 1a do Umowy – Opis przedmiotu zamówienia część I

Załącznik nr 1b do Umowy – Opis przedmiotu zamówienia część II

Załącznik nr 1c do Umowy – Opis przedmiotu zamówienia część III

ZA WYKONAWCĘ

ZA ZAMAWIAJĄCEGO



Nazwa Wykonawcy:

Ulica : nr domu : nr lokalu :

Kod pocztowy : miejscowość :

Powiat : województwo :

NIP : REGON :

Internet : e-mail :

Bank :

nr konta do zwrotu wadium:

nr telefonu: nr faksu:

KRS/CEiDG:

* Wykonawca jest: mikroprzedsiębiorstwem małym średnim przedsiębiorstwem

STRESZCZENIE OFERTY

Jako Wykonawca w postępowaniu prowadzonym w trybie przetargu nieograniczonego na „Dostawę mebli dla Komendy Głównej Państwowej Straży Pożarnej”, nr sprawy: BF-IV-2370/6/20, oferujemy realizację zamówienia zgodnie z zasadami określonymi w specyfikacji istotnych warunków zamówienia (SIWZ) oraz oświadczamy, że:

Dla części I****:

1. **Cena przedmiotu umowy netto wynosi:zł**

(słownie.....zł)

2. **** Cena przedmiotu umowy brutto, wynosi:zł**

(słownie:.....),

w tym

podatek VAT w wysokości% wynosi: zł

**i została obliczona wg algorytmu: razem netto + VAT = razem brutto
zgodnie z załącznikiem nr 1a do SIWZ, który stanowić będzie załącznik do umowy.**

Oferujemy wykonanie zamówienia na następujących zasadach, które zostaną odczytane podczas otwarcia ofert:

**** Termin wykonania zamówienia: dni od dnia podpisania umowy (max. 90 dni)**

Warunki płatności: zgodnie z projektem umowy.

**** Okres gwarancji: m-cy (minimum 24 miesiące).**

Okres rękojmi biegnie równoległe z okresem gwarancji. Okres gwarancji należy zaoferować w pełnych miesiącach.

Dla części II**:**

1. **Cena przedmiotu umowy netto wynosi:zł**

(słownie.....zł)

2. **** Cena przedmiotu umowy brutto, wynosi:zł**

(słownie:.....),

w tym

podatek VAT w wysokości% wynosi: zł

**i została obliczona wg algorytmu: razem netto + VAT = razem brutto
zgodnie z załącznikiem nr 1b do SIWZ, który stanowić będzie załącznik do umowy.**

Oferujemy wykonanie zamówienia na następujących zasadach, które zostaną odczytane podczas otwarcia ofert:

****Termin wykonania zamówienia: dni od dnia podpisania umowy (max. 90 dni)**

Warunki płatności: zgodnie z projektem umowy.

**** Okres gwarancji: m-cy (minimum 24 miesiące).**

Okres rękojmi biegnie równoległe z okresem gwarancji. Okres gwarancji należy zaoferować w pełnych miesiącach.

Dla części III**:**

1. **Cena przedmiotu umowy netto wynosi:zł**

(słownie.....zł)

2. **** Cena przedmiotu umowy brutto, wynosi:zł**

(słownie:.....),

w tym

podatek VAT w wysokości% wynosi: zł

**i została obliczona wg algorytmu: razem netto + VAT = razem brutto
zgodnie z załącznikiem nr 1c do SIWZ, który stanowić będzie załącznik do umowy.**

Oferujemy wykonanie zamówienia na następujących zasadach, które zostaną odczytane podczas otwarcia ofert:

****Termin wykonania zamówienia: dni od dnia podpisania umowy (max. 90 dni)**

Warunki płatności: zgodnie z projektem umowy.

**** Okres gwarancji: m-cy (minimum 24 miesiące).**

Okres rękojmi biegnie równoległe z okresem gwarancji. Okres gwarancji należy zaoferować w pełnych miesiącach.

Ponadto oświadczamy, że :

- a) zapoznaliśmy się ze wszystkimi warunkami zamówienia, SIWZ wraz z wyjaśnieniami i modyfikacjami, projektem umowy oraz załącznikami do SIWZ, akceptujemy je bez jakichkolwiek zastrzeżeń oraz zdobyliśmy konieczne informacje do przygotowania oferty;
- b) uważamy się za związanych niniejszą ofertą na czas wskazany w SIWZ, tj. przez 30 dni licząc od terminu składania ofert, o którym mowa w Rozdziale VII pkt 1 SIWZ;
- c) w przypadku wyboru naszej oferty zobowiązujemy się do zawarcia umowy, zgodnie z zapisami projektu umowy, stanowiącego załącznik nr 2 do SIWZ, w terminie zaproponowanym przez Zamawiającego;
- d) ***
Informujemy, że wybór naszej oferty będzie prowadził do powstania u Zamawiającego obowiązku podatkowego:

.....
(należy podać nazwę (rodzaj) towaru lub usługi, których dostawa lub świadczenie będzie prowadzić do powstania obowiązku podatkowego wskazując ich wartość netto)

.....
data, imię, nazwisko, podpis osoby/osób uprawnionych

* Wypełnić poprzez zaznaczenie krzyżykiem właściwej kratki, zgodnie z definicją :

Mikroprzedsiębiorstwo: przedsiębiorstwo, które zatrudnia mniej niż 10 osób i którego roczny obrót lub roczna suma bilansowa nie przekracza 2 milionów EUR.

Małe przedsiębiorstwo: przedsiębiorstwo, które zatrudnia mniej niż 50 osób i którego roczny obrót lub roczna suma bilansowa nie przekracza 10 milionów EUR.

Średnie przedsiębiorstwa: przedsiębiorstwa, które nie są mikroprzedsiębiorstwami ani małymi przedsiębiorstwami i które zatrudniają mniej niż 250 osób i których roczny obrót nie przekracza 50 milionów EUR *lub* roczna suma bilansowa nie przekracza 43 milionów EUR.

** Wartości oceniane.

*** jeżeli na wykonawcy spoczywa obowiązek podatkowy związany z realizacją zamówienia, przed podpisaniem druku „Streszczenie oferty” należy wykreślić treść litery d).

**** Wykonawca może złożyć ofertę na całość zamówienia lub na wybraną część. W przypadku złożenia oferty na jedną część należy wypełnić druk „Streszczenie oferty” w części której dotyczy.

.....
/pieczęć Wykonawcy/

.....
/adres Wykonawcy/

O Ś W I A D C Z E N I E *
o spełnieniu warunków udziału w postępowaniu

Przystępując do postępowania prowadzonego w trybie przetargu nieograniczonego na „Dostawę mebli dla Komendy Głównej Państwowej Straży Pożarnej”, nr sprawy: BF-IV-2370/6/20,

Ja (imię i nazwisko) :

w imieniu reprezentowanej przeze mnie firmy oświadczam, że spełniamy warunki udziału w postępowaniu określone w Rozdziale II pkt 1 SIWZ.

- w zakresie zdolności technicznej

.....
data, imię, nazwisko, podpis osoby/osób uprawnionych

Informacja w związku z poleganiem na zasobach innych podmiotów.

Oświadczam, że w celu wykazania spełniania warunków udziału w postępowaniu, określonych w Rozdziale II pkt 1 SIWZ polegam na zasobach następującego/ych podmiotu/podmiotów:

.....,
w następującym zakresie

(wskazać podmiot i określić odpowiedni zakres dla wskazanego podmiotu)

.....
data, imię, nazwisko, podpis osoby/osób uprawnionych

Oświadczenie dotyczące podanych informacji.

Oświadczam, że wszystkie informacje podane w powyższych oświadczeniach są aktualne i zgodne z prawdą oraz zostały przedstawione z pełną świadomością konsekwencji wprowadzenia Zamawiającego w błąd przy przedstawianiu informacji.

.....
data, imię, nazwisko, podpis osoby/osób uprawnionych

* oświadczenie należy dołączyć do oferty

.....
/pieczęć Wykonawcy/

.....
/adres Wykonawcy/

O Ś W I A D C Z E N I E*
dotyczące przesłanek wykluczenia z postępowania

Przystępując do postępowania prowadzonego w trybie przetargu nieograniczonego na „Dostawę mebli dla Komendy Głównej Państwowej Straży Pożarnej”, nr sprawy: BF-IV-2370/6/20,

Ja (imię i nazwisko) :

.....
w imieniu reprezentowanej przeze mnie firmy oświadczam, że nie podlegam wykluczeniu z postępowania na podstawie art. 24 ust 1 pkt 12-23 oraz art. 24 ust. 5 ustawy z dnia 29 stycznia 2004 r. Prawo zamówień publicznych (Dz. U. z 2019 r. poz. 1843).

.....
data, imię, nazwisko, podpis osoby/osób uprawnionych

Oświadczam, że zachodzą w stosunku do mnie podstawy wykluczenia z postępowania na podstawie art. ustawy Pzp (podać mającą zastosowanie podstawę wykluczenia spośród wymienionych w art. 24 ust. 1 pkt 13-14, 16-20 lub art. 24 ust. 5 ustawy Pzp). Jednocześnie oświadczam, że w związku z ww. okolicznością, na podstawie art. 24 ust. 8 ustawy Pzp podjąłem następujące środki naprawcze:

.....
data, imię, nazwisko, podpis osoby/osób uprawnionych

Oświadczenie dotyczące podmiotu, na którego zasoby powołuje się Wykonawca.

Oświadczam, że w stosunku do następującego/ych podmiotu/tów, na którego/ych zasoby powołuję się w niniejszym postępowaniu, tj.:
(podać pełną nazwę/firmę, adres, a także w zależności od podmiotu: NIP/PESEL, KRS/CEiDG) nie zachodzą podstawy wykluczenia z postępowania o udzielenie zamówienia.

.....
data, imię, nazwisko, podpis osoby/osób uprawnionych

Oświadczenie dotyczące podwykonawcy niebędącego podmiotem, na którego zasoby powołuje się Wykonawca.

Oświadczam, że w stosunku do następującego/ych podmiotu/tów, będącego/ych podwykonawcą/ami:
(podać pełną nazwę/firmę, adres, a także w zależności od podmiotu: NIP/PESEL, KRS/CEiDG), nie zachodzą podstawy wykluczenia z postępowania o udzielenie zamówienia.

.....
data, imię, nazwisko, podpis osoby/osób uprawnionych

Oświadczenie dotyczące podanych informacji.

Oświadczam, że wszystkie informacje podane w powyższych oświadczeniach są aktualne i zgodne z prawdą oraz zostały przedstawione z pełną świadomością konsekwencji wprowadzenia Zamawiającego w błąd przy przedstawianiu informacji.

.....
data, imię, nazwisko, podpis osoby/osób uprawnionych

*

- wypełnić odpowiednio
- w przypadku podmiotów występujących wspólnie oświadczenie składa każdy z Wykonawców wspólnie ubiegających się o zamówienie
- oświadczenie należy dołączyć do oferty

.....
/pieczęć Wykonawcy/

.....

/adres Wykonawcy/

**Dotyczy: postępowania o udzielenie zamówienia publicznego na dostawę mebli dla komendy Głównej Państwowej Straży Pożarnej;
nr sprawy BF-IV-2370/6/20.**

WYKAZ DOSTAW dla części I

Wykaz co najmniej dwóch dostaw tego samego rodzaju co przedmiot zamówienia, tj.: mebli biurowych o wartości co najmniej 50 000,00 złotych brutto każda w ramach jednego kontraktu (umowy), wykonanej należycie w okresie ostatnich 3 lat przed upływem terminu składania ofert, a jeżeli okres prowadzenia działalności jest krótszy – w tym okresie.

zgodnie z Rozdziałem II pkt 1 SIWZ

Lp.	Nazwa przedmiotu zamówienia	Wartość brutto w PLN	Data wykonania /rrrr.mm.dd/	Podmiot na rzecz którego wykonano dostawę (firma, instytucja, adres)

UWAGA.

1. Do wykazu należy dołączyć dowody, np. referencje lub inne dokumenty wystawione przez podmiot, na rzecz którego zamówienia były realizowane potwierdzające, że zamówienia wyszczególnione w wykazie zostały wykonane należycie; jeżeli z uzasadnionej przyczyny o obiektywnym charakterze Wykonawca nie jest w stanie uzyskać takich dokumentów – oświadczenie Wykonawcy.
2. Wykonawca zostanie wezwany przez Zamawiającego do przedstawienia wykazu.

.....

data, imię, nazwisko, podpis osoby/osób uprawnionych

.....
/pieczęć Wykonawcy/

.....
/adres Wykonawcy/

OŚWIADCZENIE*
o przynależności lub braku przynależności do tej samej grupy kapitałowej

Przystępując do postępowania prowadzonego w trybie przetargu nieograniczonego na „Dostawę mebli dla Komendy Głównej Państwowej Straży Pożarnej”, nr sprawy: BF-IV-2370/6/20,

Ja (imię i nazwisko) :

jako osoba upoważniona, w imieniu reprezentowanej przeze mnie firmy informuję, pod odpowiedzialnością karną wynikającą z art. 297 Kodeksu karnego, że **NIE NALEŻĘ / NALEŻĘ**** do grupy kapitałowej w rozumieniu ustawy z dnia 16 lutego 2007 r. o ochronie konkurencji i konsumentów (Dz. U. z 2019 r., poz. 369 z późn. zm.).

UWAGA.

W przypadku Wykonawców, którzy należąc do tej samej grupy kapitałowej w rozumieniu ww. ustawy złożyli odrębne oferty w przetargu nieograniczonym wraz ze złożeniem oświadczenia mogą przedstawić dowody, że powiązania z innym Wykonawcą nie prowadzą do zakłócenia konkurencji w postępowaniu.

.....
data, imię, nazwisko, podpis osoby/osób uprawnionych

Uwaga.

Wykonawca zobowiązany jest samodzielnie przedstawić oświadczenie zgodnie z art. 24 ust. 11 ustawy.

* w przypadku podmiotów występujących wspólnie oświadczenie należy złożyć odrębnie dla każdego z Wykonawców

** skreślić odpowiednio

.....
/pieczęć Wykonawcy/

.....
/adres Wykonawcy/

O Ś W I A D C Z E N I E
dotyczące utajnienia informacji, które stanowią tajemnicę przedsiębiorstwa.

Dotyczy: postępowania prowadzonego w trybie przetargu nieograniczonego na „Dostawę mebli dla Komendy Głównej Państwowej Straży Pożarnej”, nr sprawy: BF-IV-2370/6/20.

Oświadczam, że informacje zawarte*
będące integralną częścią oferty stanowią tajemnicę przedsiębiorstwa w rozumieniu przepisów o zwalczaniu nieuczciwej konkurencji **zgodnie z art. 11 ust. 2 ustawy z dnia 16 kwietnia 1993 r. o zwalczaniu nieuczciwej konkurencji** (Dz. U. z 2019 r., poz. 1010).**
W związku z powyższym ich treść jest poufna.

UZASADNIENIE***

Informacje, o których mowa powyżej:

- 1) mają charakter techniczny, technologiczny, organizacyjny przedsiębiorstwa lub dotyczą innych informacji posiadających wartość gospodarczą:
.....
.....;
- 2) podjęto w stosunku do nich przy zachowaniu należytej staranności, działania w celu utrzymania ich poufności;
.....
.....

.....
data, imię, nazwisko, podpis osoby/osób uprawnionych

Uwaga

Oświadczenie należy dołączyć do oferty tylko w przypadku zastrzeżenia informacji jako stanowiących tajemnicę przedsiębiorstwa

* np.: na stronach lub w załączniku nr do oferty

** przez tajemnicę przedsiębiorstwa rozumie się informacje techniczne, technologiczne, organizacyjne przedsiębiorstwa lub inne informacje posiadające wartość gospodarczą, które jako całość lub w szczególnym zestawieniu i zbiorze ich elementów nie są powszechnie znane osobom zwykle zajmującym się tym rodzajem informacji albo nie są łatwo dostępne dla takich osób, o ile uprawniony do korzystania z informacji lub rozporządzania nimi podjął, przy zachowaniu należytej staranności, działania w celu utrzymania ich poufności.

*** prosi się o poparcie powyższego, poprzez wskazanie w uzasadnieniu okoliczności prawnych i faktycznych, odpowiednio w każdym z punktów.

.....
/pieczęć Wykonawcy/

.....

/adres Wykonawcy/

Dotyczy: postępowania o udzielenie zamówienia publicznego na „Dostawę mebli dla Komendy Głównej Państwowej Straży Pożarnej”, nr sprawy: BF-IV-2370/6/20.

Informacje dotyczące podwykonawstwa

Firmy proponowanych podwykonawców	Część zamówienia jaką wykona podwykonawca wskazany w kolumnie nr 1
1	2

W przypadku gdy Wykonawca zamierza powierzyć część zamówienia podwykonawcom, składa załącznik nr 9 do SIWZ, dla każdej części odrębnie.

.....

data, imię, nazwisko, podpis osoby/osób uprawnionych

