

Nazwa obiektu:

Budowa magistrali wodociągowej ϕ 400 od ulicy M. Zientary-Malewskiej do al. J. Piłsudskiego (odcinek do ZGOK-u) na działkach nr 28/2;19;17/4;17/5;5/1;3 w obrębie ewidencyjnym nr 149 oraz na działkach nr 18;3;19/1 w obrębie ewidencyjnym nr 134, oraz na działkach nr 1/1;3;6/1 w obrębie ewidencyjnym nr 94 oraz na działkach nr 25/1;21/9;(21/16 i 21/17 powstałych z podziału działki 21/10);11/5 w obrębie ewidencyjnym nr 89 oraz na działkach nr 12/14;14;12/6 w obrębie ewidencyjnym nr 88 i na działce 18/1 w obrębie nr136 w Olsztynie

Adres:

Miasto Olsztyn

Zamawiający:

**Przedsiębiorstwo Wodociągów i Kanalizacji Sp. z o.o.
10-218 Olsztyn ul. Oficerska 16a**

Stadium dokumentacji:

PROJEKT BUDOWLANO-WYKONAWCZY

Branża:

Sanitarna

Rodzaj opracowania:

Technologia budowy wodociągów

Projektował:

mgr inż. Eugeniusz Worobiej
upr. bud. nr 97/89 OL i 147/90/OL
§ 2 ust. 1 pkt 1, § 4 ust.2, § 7, § 13 ust. 1 pkt 4 lit. a i b

Sprawdził:

inż. Jerzy Lepszy
upr. bud. nr 249/87/OL i 99/91 OL
§ 2 ust. 1 pkt 1, § 4 ust.2, § 7, § 13 ust. 1 pkt 4 lit. a i b

Nr umowy:

PZP-372/TI-4/13

Data wykonania:

29 wrzesień 2014 r.

OŚWIADCZENIE

My niżej podpisani, posiadający uprawnienia budowlane w specjalności sieci sanitarnych będący członkami WMIIB, posiadamy ważne zaświadczenia na dzień sporządzenia projektu budowlanego (zaświadczenia w załączeniu) po zapoznaniu się z przepisami ustawy z dnia 7 lipca 1994 r – Prawo budowlane, tekst jednolity z 2003 r Dz. U. Nr207, poz 2016, z póź. Zm/zgodnie z art.20 ust.4 tej ustawy oświadczamy, że niniejszy projekt „Budowa magistrali wodociągowej \varnothing 400 od ulicy M. Zientary-Malewskiej do al. J.Piłsudskiego (odcinek do ZGOK-u) w Olsztynie” zlokalizowany na działkach nr 28/2;19;17/4;17/5;5/1;3 w obrębie ewidencyjnym nr 149 oraz na działkach nr 18;3;19/1 w obrębie ewidencyjnym nr 134, oraz na działkach nr 1/1;3;6/1 w obrębie ewidencyjnym nr 94 oraz na działkach nr 25/1;21/9;(21/16 i 21/17 powstałych z podziału działki 21/10);11/5 w obrębie ewidencyjnym nr 89 oraz na działkach nr 12/14;14;12/6 w obrębie ewidencyjnym nr 88 i na działce 18/1 w obrębie nr136 sporządzony został zgodnie z obowiązującymi przepisami oraz zasadami wiedzy technicznej.

PROJEKTANT:

mgr inż. Eugeniusz Worobiej w zakresie sieci sanitarnych
specjalność instalacyjna w zakresie sieci wodociągowych, kanalizacyjnych, gazowych i ciepłych
nr uprawnień budowlanych 147/90/OI

SPRAWDZAJĄCY :

inż. Jerzy Lepszy w zakresie sieci sanitarnych
specjalność instalacyjna w zakresie sieci wodociągowych, kanalizacyjnych, gazowych i ciepłych
nr uprawnień budowlanych 99/91/OI

ZAWARTOŚĆ OPRACOWANIA

I.Opis techniczny.

- 1.Podstawa opracowania.
2. Zakres opracowania .
3. Warunki gruntowe .
4. Opis projektowanych rozwiązań .
5. Wytyczne wykonawstwa .

II.Informacja do planu bezpieczeństwa i ochrony zdrowia .

III . Uprawnienia , warunki i uzgodnienia .

IV. Część graficzna.

- | | |
|--|------------|
| 1. Schemat ustawienia map. | rys. nr 0 |
| 2. Projekt zagospodarowania terenu w skali 1:500. | rys. nr 1 |
| 3. Projekt zagospodarowania terenu w skali 1:500 | rys. nr 2 |
| 4 Projekt zagospodarowania terenu w skali 1:500. | rys. nr 3 |
| 5. Projekt zagospodarowania terenu w skali 1:500 | rys. nr 4 |
| 6. Projekt zagospodarowania terenu w skali 1:500 | rys. nr 5 |
| 7. Projekt zagospodarowania terenu w skali 1:500. | rys. nr 6 |
| 8. Projekt zagospodarowania terenu w skali 1:500 | rys. nr 7 |
| 9. Profil magistrali wodociągowej w skali 1:100/500. | rys. nr 8 |
| 10. Profil magistrali wodociągowej w skali 1:100/500. | rys. nr 9 |
| 11. Profil magistrali wodociągowej w skali 1:100/500. | rys. nr 10 |
| 12. Odwodnienia magistrali wodociągowej w skali 1:50. | rys. nr 11 |
| 13. Odwodnienia magistrali wodociągowej w skali 1:50. | rys. nr 12 |
| 14. Odwodnienia magistrali wodociągowej w skali 1:50. | rys. nr 13 |
| 15. Odpowietrzenie magistrali wodociągowej w skali 1:50. | rys. nr 14 |
| 16. Schematy montażowe węzłów . | rys. nr 15 |

OPIS TECHNICZNY

Do projektu budowy magistrali wodociągowej $\varnothing 400$ od ulicy M. Zientary-Malewskiej do al. J. Piłsudskiego (odcinek do ZGOK-u) w Olsztynie.

1.0. PODSTAWA OPRACOWANIA.

- 1.1 Umowa nr PZP-372/TI-4/13
- 1.2 Wizja lokalna w terenie .
- 1.3 Zaktualizowane podkłady geodezyjne w skali 1:500.
- 1.4 Opinia geotechniczna wyk. Geoserwis 11.2013 r.
- 1.5 Warunki techniczne z PWiK wydane 18.11.2013 r i uzupełnienie z dnia 13.01.2014 r
- 1.6 Uzgodniona w PWiK Olsztyn koncepcja budowy magistrali wodociągowej w dniu 06.11 2013 r .
- 1.7 Projekt budowlany „Budowa wodociągu „ wyk. PANGAZ Sp. z o.o. w lutym 2014 r.

2.0. ZAKRES OPRACOWANIA .

Opracowanie zawiera projekt budowy magistrali wodociągowej $\varnothing 400$ od al. Piłsudskiego do ulicy M. Zientary-Malewskiej (odcinek do ZGOK-u) .

3.0. WARUNKI GRUNTOWE .

W podłożu badanego terenu występują proste warunki gruntowe. Udokumentowano utwory czwartorzędowe wieku: holocenińskiego i plejstocenińskiego. Woda gruntowa występuje na głębokości 0.2-3.5m ppt. Szczegółowe wyniki wierceń pokazano na profilach , na wykresach słupkowych .

4.0. OPIS PROJEKTOWANYCH ROZWIĄZAŃ.

4.1. PROJEKTOWANA TRASA .

Włączenie projektowanej magistrali $\varnothing 400$ do istniejącej magistrali wodociągowej $\varnothing 400$ nastąpi w węźle W1 przy ul. Piłsudskiego. Zgodnie z ustaleniami podjętymi na Komisji Przygotowania i Opiniowania Projektów Inwestycyjnych magistrala wodociągowa na odcinku W2-W10 prowadzona będzie wzdłuż istniejącego kolektora sanitarnego . W węźle W11 wracamy na gruntową drogę gminną. Między węzłami W13-W14 trzeba wykonać przejście pod torami kolejowymi . Dalej do Strugi Szczęsne wodociąg prowadzony będzie w pasie drogi gruntowej. Między węzłami W21-W22 trzeba przejść w rurze stalowej pod

dnem Strugi Szczęsne. Zgodnie z sugestią ze spotkania Komisji przeniesiono węzeł odgałęźny do ul. Sprzętowej D400 przeniesiono z węzła W23 . Dalej magistrala prowadzona będzie wzdłuż torów kolejowych do ulicy Lubelskiej . Miedzy węzłami W35- W36 projektowana jest nowa ulica Towarowa powiązana z węzłem Olsztyn Wschód . Projektowana magistrala będzie się krzyżować z ul. Towarową w rurze osłonowej. W węźle W31 przewiduje się węzeł odgałęźny D200 do ul. Towarowej . W węźle W37 przewiduje się odgałęzienie wodociągu DN200 w stronę miasta. W związku z projektowaną ulicą Lubelską przewidziano odejście magistrali wodociągowej od bocznic kolejowej do Michelin-u (w kierunku wschodnim) na odcinku W38-W42 .

Na odcinku W41-W50 projektowana magistrala wodociągowa prowadzona będzie wzdłuż istniejącego kolektora sanitarnego. W węźle W52 projektowana magistrala połączy się z magistralą wodociągową D400 projektowaną przez PANGAZ Kraków.

Uwaga: W miejscowych planach zagospodarowania przestrzennego nie przewidziano prowadzenia magistrali w ulicach. Inwestor sam ustanawia służebność na działce prywatnej .

4.2.PROJEKTOWANE ROZWIĄZANIA .

W węźle W1 po wycięciu niezbędnego odcinka istniejącego wodociągu $\varnothing 400$ przy ul. Piłsudskiego zamontowane zostaną przy pomocy jednego łącznika zwykłego rurowo-rurowego , drugiego o regulowanej długości , trzeciego umożliwiającego łączenie rurociągów o różnych średnicach i króćca jednokołnierzewego zasuw $\varnothing 400$, trójnik żeliwny $\varnothing 400/ \varnothing 400$. W węźle W1 przewidziano blok oporowy liniowy montowany na kołnierzu kotwiącym o wym. 2.0x1.6x 0.7 m (patrz rys. S15). Wykonać blok oporowy betonowy wylewany bezpośrednio na grunt z betonu B37 o wodoszczelności W8. Tak wykonanego bloku nie izoluje się .

W węzłach najniżej położonych przewiduje się montaż odwadniaków kołnierzowych $\varnothing 400/ \varnothing 150$ a za nimi montaż zasuw $\varnothing 150$. Za zasuwą należy zamontować króciec żeliwny $\varnothing 150$ i wprowadzić go do studni $\varnothing 1200$ z prefabrykowanym pełnym dnem i osadnikiem o wym. 400x400x600mm. Przed i za odwadniakiem zaprojektowano zasuw odcinające . Przyjęto zasadę iż stosuje się dwie zasuw przy odwadniaku jeśli w bliskiej odległości nie ma innych zasuw . Dotyczy to Odw1 ; Odw2 ; Odw7 i Odw 8. Jeśli w pobliżu znajdują się

zasuwy z dwóch stron to przy odwadniaku się ich nie stosuje (dotyczy to Odw3 i Odw 5). Jeśli w pobliżu jest zasowa z jednej strony to przy odwadniaku stosuje się jedną zasuwę (dotyczy Odw4 i Odw6).

W węzłach położonych najwyżej projektuje się zespoły odpowietrzająco-napowietrzające wkopywane do ziemi. Zawór chroniony jest przez kolumnę wykonaną ze stali nierdzewnej. Zawór montowany jest bezpośrednio na trójniku kołnierзовym Dn400/80 zgodnie z rysunkiem S14. Dzięki samoczynnemu odcięciu zawór można łatwo zdemontować i ponownie podczas prac konserwacyjnych. Przy zabudowie podziemnej zastosowano skrzynkę uliczną w celu zapewnienia swobodnego odpływu wód, obudowę należy osadzić w warstwie drenażowej do wysokości pokrywy. Przed i za zespołem odpowietrzająco-napowietrzającym przewiduje się zasuwę odcinającą. Komora robocza studzienek odwadniających i dno powinny być wykonane z kręgów żelbetowych klasy C35/45 o wodoszczelności W8, mrozoodporności F150 z uszczelkami. Studnie te nie wymagają izolacji antykorozyjnej.

Włazy do studzienek należy wykonywać jako włazy żeliwne ϕ 600 typu lekkiego, samozatraskowe z żeliwa sferoidalnego, odpowiadające wymaganiom PN-H-74051-02. Do regulacji wysokości posadowienia włazu żeliwnego, stosować betonowe pierścienie dystansowe ϕ 1000/600 o wys. 3, 5 i 10 cm w zależności od potrzeb. Stopnie żłazowe żeliwne odpowiadające wymaganiom PN-H-74086. Wodociągi wykonać z rur żeliwnych sferoidalnych klasy C40 wg. PN-EN 545/2010 z wykładziną cementową do przesyłu wody pitnej Dn400 z połączeniami blokowanymi na załamaniach. Odcinki wewnątrz rur ochronnych projektować z połączeniami blokowanymi – system blokowania złączy kielichowych z wykorzystaniem napawanego garbu. Stosować kształtki kielichowe i kołnierzowe z żeliwa sferoidalnego klasy C40.

Rury i kształtki żeliwne muszą posiadać zewnętrzną powłokę cynkowo-glinową. Zastosowanie materiału lub wyrobu używanego do uzdatniania i dystrybucji wody wymaga uzyskania oceny higienicznej właściwego Państwowego Powiatowego Inspektora Sanitarnego. Na profilach pokazano miejsca gdzie należy stosować połączenia blokowane. Pod ulicą Piłsudskiego i działką 149-17/4 należy wykonać przewiert sterowany rurami z żeliwa sferoidalnego ϕ 400 z połączeniami blokowanymi.

Jako armaturę odcinającą należy stosować zasuwę kołnierzową PN 10 bar z

miękkim uszczelnieniem klina z pełnym przelotem przez zasuwę i klin oraz z wkładką ślizgową na klinie(zgodnie ze standardami dla armatury zaporowej przyjętymi w PWiK Sp. z o.o. w Olsztynie). Zasuwy montować na bloczku betonowym C20/25 o wym. 50x50x30 cm.

4.3.PRZEJSCIE POD TORAMI KOLEJOWYMI .

Projektowana magistrala wodociągowa D400 krzyżuje się z linią kolejową Nr219 Olsztyn – Ełk w km. 3+630 .Przejście pod torami kolejowymi wykonane będzie przeciskiem w rurze stalowej $\phi 559 \times 12.5$ o długości $L= 22.0$ m .Przecisk wykonany będzie w wykopie umocnionym na końcu którego na czas wykonania przecisku zabita zostanie ścianka oporowa stanowiąca oparcie dla przecisku . Po wykonaniu przecisku ścianka zostanie zlikwidowana , W rurę przeciskową włożone będą rury przewodowe żeliwne sferoidalne $\phi 400$ klasy C40 z wykładzina cementową o połączeniach blokowanych , montowane na płozach prowadzących , montowanych co 1.5 m , o wysokości 35 mm. Płozy muszą charakteryzować się wysoką wytrzymałością na obciążenia i posiadać rolki jezdne . Końcówki rury przeciskowej uszczelnione będą pianką poliuretanową i manszetami wykonanymi z elastomeru. Prace związane z budową magistrali wodociągowej poza przeciskiem prowadzone będą w wykopach umocnionych . Ostatnim elementem prac będzie przywrócenie powierzchni terenu do stanu przed rozpoczęciem wykonywania wykopu. Po obydwu stronach torów kolejowych przewiduje się na magistrali wodociągowej montaż zasuw odcinających .

4.4.PRZEJŚCIE POD STRUGĄ SZCZESNE.

W miejscu skrzyżowania Struga zabudowana jest w dwa przepusty betonowe D1000. Projektowany wodociąg prowadzony będzie w rurze osłonowej- przeciskowej. . Góra rury osłonowej zagłębiona jest 1.20 m pod istniejącymi przepustami zgodnie z warunkami WZiR.

Przejście pod Strugą Szczesne wykonane będzie przeciskiem w rurze stalowej przeciskowej $\phi 559.0 \times 12.5$ o długości $L=10.0$ m (patrz rys. S8) . Do wykonania przecisku należy zabić dwie komory ze ścianki szczelnej . Startową i odbiorczą . Z komory startowej wykonany będzie przecisk $\phi 559.0 \times 12.5$ o długości $L=10.0$ m Po wykonaniu przecisku w rury osłonowe wprowadzone zostaną rury z żeliwa sferoidalnego $\phi 400$ o połączeniach blokowanych umocowane na podporach ślizgowych montowanych co 1.5 m o wysokości 35 mm. Płozy muszą charakteryzować się wysoką wytrzymałością na obciążenia i posiadać rolki

jezdne Końcówki rury przeciskowej uszczelnione będą pianką poliuretanową i manszetami wykonanymi z elastomeru. Po wybudowaniu wodociągu zdemontowane zostaną ścianki szczelne. Przy wykonywaniu prac należy pompować wodę gruntową z komór startowej i odbiorczej

4.5. PRZEJŚCIA POD DROGAMI I ULICAMI .

Pod ulicą Piłsudskiego i działką 149-17/4 należy wykonać przewiert sterowany (bez rury osłonowej) rurami z żeliwa sferoidalnego $\phi 400$ z połączeniami blokowanymi . Skrzyżowanie projektowanego wodociągu z nowoprojektowaną ulicą Towarową wykonane będzie w stalowej rurze osłonowej D610x11. Skrzyżowanie z ul. Lubelską wykonane będzie w rurze osłonowej stalowej D610x11. Skrzyżowanie z istniejącą asfaltową drogą na terenie Michelin wykonane będzie przeciskiem w rurze stalowej D610x11.

W rurę przeciskową wprowadzona zostanie rura przewodowa z żeliwa sferoidalnego D400 z połączeniami blokowanymi na której zamontowane będą co 1.5 m płozy charakteryzujące się wysoką wytrzymałością na obciążenia o wysokości 70mm i posiadające rolki jezdne . Końcówki rury przeciskowej uszczelnione zostaną pianką poliuretanową i manszetami wykonanymi z elastomeru. Nie znajduje się uzasadnienia do budowania komory do ewentualnego demontażu przy skrzyżowaniu z ulicą Towarową . Jeżeli kiedykolwiek nastąpi konieczność demontażu rury z rury osłonowej bardziej zasadne wydaje się wykonanie wykopu w terenie zielonym niż budowanie komory betonowej .

UWAGA:

Przeciski i przewiertu należy wykonywać z zachowaniem dużej ostrożności przy skrzyżowaniach z istniejącym uzbrojeniem . W miejscach budzących wątpliwości co do głębokości posadowienia poszczególnego uzbrojenia należy wykonać odkrywkę w celu ustalenia rzędnej rzeczywistości.

5.0. WYTYCZNE WYKONAWSTWA .

Nieznane są rzędne posadowienia istniejącego wodociągu $\text{Ø } 400$ przy ul. Piłsudskiego . Rzeczywiste posadowienie określone będzie po odkopaniu co należy uczynić na początku prac by zweryfikować zaprojektowane rozwiązania . Przewiduje się prowadzenie prac wykonawczych w taki sposób by ograniczyć do minimum ewentualne straty w istniejącym drzewostanie. Przewiduje się wykopy ręczne , umocnione w obrębie bryły korzeniowej tak by były jak

najmniej inwazyjne w stosunku do sąsiednich drzew . Należy używać lekkiego sprzętu mechanicznego do rozwieszenia rur i ewentualnej podsypki . Ruch lekkiego sprzętu budowlanego powinien odbywać się poza koronami drzew , tak aby nie zostały uszkodzone . Prace wykonywane będą krótkimi odcinkami i po ułożeniu rur wykop zostanie zasypany . Wykopy muszą być obudowane płótkami ochronnymi zabezpieczającymi płazy przed wpadnięciem do nich. Ziemia z wykopów i materiały budowlane nie będą magazynowane pod koronami drzew.

Po przystosowaniu dna wykopu do ułożenia rurociągu rurociąg będzie opuszczony do wykopu , zmontowany i ułożony. Następnie zostanie wykonana próba szczelności w celu sprawdzenia szczelności rurociągów. Po pomyślnej próbie zostaną one obsypane odpowiednim materiałem mineralnym, następnym etapem będzie zasypanie rurociągu masami ziemnymi wytworzonymi w trakcie robienia wykopu. Po zasypaniu masy ziemne będą podane procesowi zagęszczenia w celu uniknięcia zapadania się powierzchni terenu. Ostatnim elementem prac będzie przywrócenie powierzchni terenu do stanu przed rozpoczęciem wykonywania wykopu.

Na odcinku W15-W20 wykopy wykonywane będą ręcznie i będą umocnione . Prace na tym odcinku należy tak prowadzić by nie zamknąć dojazdu do posesji zlokalizowanych między torami linii kolejowej do Szczytna i Strugą Szczęsne. Na odcinkach W26-W31 i W15-W16 prace prowadzone będą wzdłuż istniejącego ogrodzenia . Wykopy wykonywać jako umocnione . Prace należy prowadzić tak by nie uszkodzić istniejącego ogrodzenia . W przypadku uszkodzenia należy je odtworzyć.

Na odcinku W43-W50 należy w trakcie budowy zdemontować istniejące płyty drogowe i odbudować je po zakończeniu budowy , układając je na zagęszczonej podsypce o grubości 20cm.

Pod ulicą Piłsudskiego i działką 149-17/4 należy wykonać przewiert sterowany rurami z żeliwa sferoidalnego $\phi 400$ z połączeniami blokowanymi .

Przy węźle W26 pod istniejącym wzniesieniem terenowym i przy węźle W27 pod istniejącą drogą asfaltową należy przejść stalowymi rurami przeciskowymi D559.0x12.5 . Po wykonaniu przecisku w rury przeciskowe wprowadzone zostaną rury z żeliwa sferoidalnego $\phi 400$ umocowane na podporach ślizgowych montowanych co 1.5 m o wysokości 35 mm. Płazy muszą charakteryzować się wysoką wytrzymałością na obciążenia i posiadać rolki jezdne Końcówki rury przeciskowej uszczelnione będą pianką poliuretanową i manszetami wykonanymi z elastomeru. Na odcinku między Odw4-W29 (patrz profil S9) wodociąg należy położyć na poduszce z pospółki o gr. 50 cm owiniętej

geowłókniną (zwiniętej od góry z zapasem 1.0m) na długości około 140 m. Na poduszce należy wykonać podsypkę o grubości 40cm i po zagęszczeniu ułożyć na niej wodociąg. Poduszkę należy ułożyć na podsypce o gr. 30 cm. Przekrój do montażu poduszki pokazano na rys. S9. Na odcinku o długości około 40 m w rejonie węzłów Odw.6 i W39 należy dokonać wymiany torfu na pospółkę w pasie o szerokości 4.0 m (patrz profil S9). Przy wymianie gruntu należy pompować wodę z wykopu równocześnie nie dopuszczając wody terenowej do wykopu. Po wykonaniu wymiany gruntu, zagęszczeniu go, zamontowaniu wodociągu należy teren ukształtować tak jak był ukształtowany przed rozpoczęciem prac.

Nad wodociągiem na wysokości 0.4 m ułożyć taśmę ostrzegawczą. Końce taśmy trwale przymocować do elementów dostępnych z terenu. Zasuw zaopatrzyć w typowe sztangi z obudową teleskopową i na powierzchni trenu przykryć żeliwnymi skrzynkami do zasuw. Armaturę należy oznakować tabliczkami informacyjnymi.

Uwaga: Stosować standard dla armatury zaporowej przyjęty przez PWiK Olsztyn Sp. z o.o. w Olsztynie.

Sieć wodociągową należy ułożyć na rodzimym gruncie. Do wysokości 30 cm powyżej wierzchu rury obsypkę wykonać z piasku zagęszczonego w dwóch etapach:

- wykonać warstwę ochronną z wyłączeniem odcinków połączeń rur
 - po próbie szczelności należy wykonać warstwę na pozostałych odcinkach
- Obsypkę wykonać piaskiem drobnym lub średnim z odpowiednim jej zagęszczeniem tj. w pasie drogowym do głębokości 1.2 m wskaźnik zagęszczenia ma wynosić 1.0 a poniżej 1.2 m - 0.97. Poza pasem drogowym wskaźnik zagęszczenia ma wynosić - 0.97. Piasek musi być wolny od grud i kamieni.

Wodociąg należy poddać próbie szczelności na ciśnienie 1.0 Mpa, następnie wypłukać i poddać dezynfekcji za pomocą roztworów wodnych wapna chlorowanego lub roztworu podchlorynu sodu. Czas dezynfekcji powinien wynosić 24 h. Wodę z rur wodociągowych po dezynfekcji (z chlorem) nie odprowadzać do cieków wodnych. Należy ją wywieźć beczkowitzem poza plac budowy lub poddać dechloracji.

Przed zasypaniem rurociągi należy zgłosić do odbioru do PWiK w Olsztynie.

Przy skrzyżowaniach z kablami energetycznymi i telekomunikacyjnymi należy na nich założyć dwudzielne rury osłonowe.

Może wystąpić konieczność pompowania wód gruntowych z wykopów.

Po wykonaniu prac należy przywrócić teren do stanu przed rozpoczęciem robót budowlanych.

5.1. Wykonywanie prac na terenie Michelin Polska S.A. .

Zgodnie z ustaleniami poczynionymi z Michelin w piśmie PBT-074-2/9/x/1/WG na terenie Michelin Polska wykonawca magistrali wodociągowej będzie musiał stosować się do obowiązujących wymagań zawartych w wewnętrznej instrukcji postępowania firm obcych na terenie Michelin Polska S.A. Wykonawca zostanie dopuszczony na teren zakładu na podstawie protokołu przekazania placu budowy po dopełnieniu wszystkich niezbędnych formalności. Prowadzone prace powinny być prowadzone w sposób jak najmniej uciążliwy tj. jak najmniej ingerujące w teren działek. Skrzyżowanie z istniejącą asfaltową drogą na terenie Michelin wykonane będzie przeciskiem w rurze stalowej D610x11 co umożliwi wykonanie wodociągu bez wpływu na istniejącą infrastrukturę, ogrodzenie, zabudowę i funkcjonowanie terenu. W przypadku zaistnienia szkód wykonawca zobowiązany jest do ich naprawienia. Po wykonaniu prac wykonawca doprowadzi teren do prac do stanu poprzedniego. Po zakończeniu prac teren powinien być protokolarnie przekazany Michelin Polska S.A. Po zakończeniu robót Inwestor zawiadomi pisemnie Michelin Polska BE/B- Dział Nadzoru Budowlanego – w celu odebrania terenu protokołem oraz dostarczy mapę powykonawczą.

5.2. Zagospodarowanie odpadów i substancji szkodliwych.

Wykonawca zobowiązany jest do spełnienia następujących wymagań dotyczących jakości ochrony środowiska i BHP tj:

- odpady powstałe w trakcie realizacji zlecenia są własnością Wykonawcy
- Wykonawca odpowiada za tymczasowe gromadzenie odpadów i ich transport
- przed przystąpieniem do realizacji zlecenia wskazanym jest by wykonawca posiadał pozwolenie na gospodarkę odpadami lub pozwolenie wydane przez Urząd Gminy na wytwarzanie odpadów w trakcie realizacji zlecenia
- w przypadku używania sprzętu mechanicznego lub innego z napędami hydraulicznymi wszelkie przecieki należy eliminować, zabezpieczać ich skutki oraz natychmiast informować odpowiednie służby Zamawiającego

-Wykonawca powinien posiadać :

Aktualne przeszkolenie w zakresie BHP

Aktualne badania profilaktyczne

Odpowiednią do danej pracy odzież ochronną , sprzęt ochronny i zabezpieczający

- Wykonawca powinien stosować zasadę stałej komunikacji i współpracy z odpowiednimi służbami Zamawiającego

- Wykonawca powinien informować Służbę BHP Spółki o wypadkach przy pracy i zdarzeniach potencjalnie wypadkowych , które wystąpiły podczas wykonywania prac na rzecz Zamawiającego

- Wykonawca powinien przestrzegać obowiązujących na terenie Spółki procedur i rozwiązań organizacyjnych w zakresie BHP

-Wykonawca zobowiązuje się do przestrzegania procedur , instrukcji i zapisów wdrożonego u Zamawiającego Zintegrowanego Systemu Zarządzania związanych z zakresem wykonywanej umowy

Uwaga:

Całość robót wykonywać zgodnie z Warunkami Technicznymi Wykonywania Robót Budowlano – Montażowych cz. Instalacje Sanitarne i Przemysłowe , oraz z poradnikami technicznymi producentów rur sferoidalnych

Nazwa obiektu: Budowa magistrali wodociągowej $\phi 400$ od ulicy M. Zientary-Malewskiej do al. J. Piłsudskiego (odcinek do ZGOK-u) w Olsztynie.

Adres: Miasto Olsztyn

Zamawiający: Przedsiębiorstwo Wodociągów i Kanalizacji Sp. z o.o.
10-218 Olsztyn ul. Oficerska 16a

Stadium dokumentacji: INFORMACJA DO PLANU BEZPIECZEŃSTWA I OCHRONY ZDROWIA

Branża: Sanitarna

Rodzaj opracowania: Technologia budowy wodociągów

Projektował: mgr inż. Eugeniusz Worobiej
upr. bud. nr 97/89 OL i 147/90/OL
§ 2 ust. 1 pkt 1, § 4 ust.2, § 7, § 13 ust. 1 pkt 4 lit. a i b

Sprawdził: inż. Jerzy Lepszy
upr. bud. nr 249/87/OL i 99/91 OL
§ 2 ust. 1 pkt 1, § 4 ust.2, § 7, § 13 ust. 1 pkt 4 lit. a i b

Nr umowy: PZP-372/TI-4/13

Data wykonania: 29 czerwiec 2014 r.

INFORMACJA DO PLANU BEZPIECZEŃSTWA I OCHRONY ZDROWIA

do projektu budowy magistrali wodociągowej $\varnothing 400$ od ulicy M. Zientary-Malewskiej do al. J. Piłsudskiego (odcinek do ZGOK-u) w Olsztynie

1. Zakres robót dla całego zamierzenia budowlanego oraz kolejność realizacji poszczególnych obiektów.

Projekt dotyczy budowy wodociągu z rur z żeliwa sferoidalnego $\varnothing 400$ i włączenia jej w istniejącą magistralę wodociągową $\varnothing 400$ w przy ul. Piłsudskiego
Budowa wodociągu będzie prowadzona odcinkami .

2. Wykaz istniejących obiektów budowlanych.

Teren objęty opracowaniem uzbrojony jest w sieć energetyczną średniego i niskiego napięcia , telekomunikację , kanalizację sanitarną , deszczową , wodociągi , gazociągi i tory kolejowe..

3. Wskazanie elementów zagospodarowania działki lub terenu, które mogą stwarzać zagrożenie bezpieczeństwa i zdrowia ludzi

Brak elementów stwarzających zagrożenie bezpieczeństwa i zdrowia ludzi.

4. Wskazanie dotyczące przewidywanych zagrożeń występujących podczas realizacji robót budowlanych, określając skalę i rodzaje zagrożeń oraz miejsce i czas ich wystąpienia.

Podczas realizacji robót budowlanych mogą wystąpić zagrożenia w czasie prac prowadzonych w pasie drogowym oraz wszelkie zbliżenia do istniejącego uzbrojenia podziemnego w czasie prac prowadzonych w wykopach.

Prowadzone prace należy zakwalifikować do prac „średniego ryzyka” W czasie prowadzenia robót istnieje groźba zawałów wykopów, porażen energią elektryczną, zalania wykopów z przerwanych sieci grawitacyjnych i ciśnieniowych .

5. Wskazanie sposobu prowadzenia instruktażu pracowników przed przystąpieniem do realizacji robót szczególnie niebezpiecznych.

Nie występują roboty szczególnie niebezpieczne.

Należy przestrzegać przepisy BHP ogólne i branżowe, a w szczególności:

Rozporządzenie Ministra Infrastruktury z dn. 7 lutego 2003r. w sprawie bezpieczeństwa i higieny pracy podczas wykonywania robót budowlanych Dz.U. Nr 47 poz. 401,

Rozporządzenie Ministra Gospodarki z dn. 20.09.2001r. w sprawie BHP podczas eksploatacji maszyn i innych urządzeń technicznych do robót ziemnych, budowlanych i drogowych Dz.U. z 2001r Nr 118 poz. 1263.

6. Wskazanie środków technicznych i organizacyjnych, zapobiegających niebezpieczeństwom wynikającym z wykonywania robót budowlanych w strefach szczególnego zagrożenia zdrowia lub w ich sąsiedztwie, w tym zapewniających bezpieczną i sprawną komunikacją, umożliwiającą szybką ewakuację na wypadek pożaru, awarii i innych zagrożeń.

Przed przystąpieniem do wykonania wykopów mechanicznych w miejscach występowania uzbrojenia podziemnego należy wykonać ręczne poprzeczne wykopy kontrolne w celu dokładnego zlokalizowania tego uzbrojenia.

Pracownicy wykonujący roboty powinni być przeszkoleni w zakresie BHP

Wykopy należy zabezpieczyć barierami i odpowiednio oznakować.

Wyjścia (zejścia) po drabinie z wykopu powinny być wykonane, z chwilą osiągnięcia głębokości większej niż 1 m od poziomu terenu, w odległościach nie przekraczających 20 m.

Wyjazd dla środków transportowych przy wykonywaniu wykopu metodą mechaniczną powinien być przewidziany z każdego stopnia (piętra) wykopu. Z poszczególnych stopni wykopu powinno być przewidziane odprowadzenie wody dla uniemożliwienia jej spływania na stopnie niżej położone.

Ponieważ prace będą wykonywane w terenie otwartym w wykopachw przypadku zagrożenia należy przeprowadzać ewakuację w kierunku – na zewnątrz obiektu poza obrys wykopu.

Olsztyn, czerwiec 2014 r.

Opracował:

Eugeniusz Worobiej

Olsztyn . 14.08.2014 r.

OŚWIADCZENIE.

Oświadczam iż projekt budowlano-wykonawczy „Budowa magistrali wodociągowej \varnothing 400 od ulicy M. Zientary-Malewskiej do al. J. Piłsudskiego (odcinek do ZGOK-u) w Olsztynie ” jest kompletny , wykonany zgodnie z umową i obowiązującymi przepisami i normami . Ponadto oświadczamy iż w.w. projekt spełnia wymagania systemu jakości obowiązującego u Zamawiającego .

mgr inż. Eugeniusz Worobiej
Sieci i instalacje sanitarne, gazowe/
Upr. bud. Nr 47/89/OL,
147/90/OL, 38/93/OL,
72 ust. 1, pkt 1, § 4 ust. 2, § 5 ust. 1,
§ 7, § 12 ust. 1, pkt 4, lit. a, b

inż. Jerzy Lepczyński
Sieci i instalacje sanitarne i gazowe/
Upr. bud. Nr : 99/91/OL, 249/87/OL.
§ 4 ust. 2, § 7, § 12 ust. 1 pkt 4, lit. a, b.

URZĄD WOJEWÓDZKI
w Olsztynie
Wydział Urbanistyki, Architektury
i Nadzoru Budowlanego
0514342.c6)

Olsztyn, dnia 1990-09-20.

Nr 147/90/OL

DECYZJA O STWIERDZENIU PRZYGOTOWANIA ZAWODOWEGO
do pełnienia samodzielnych funkcji technicznych w budownictwie

Na podstawie § 2 ust. 1 pkt 1, § 4 ust. 2, § 7 § 13 ust. 1 pkt 4 lit. a
rozporządzenia Ministra Gospodarki Terenowej i Ochrony Środowiska z dnia 20 lutego 1975 r. w spra-
wie samodzielnych funkcji technicznych w budownictwie (Dz. Ustaw Nr 8, poz. 46) stwierdza się, że

Obywatel(ka) Eugeniusz W O R O B I E J

(imię i nazwisko)

magister inżynier inżynierii środowiska

(tytuł naukowy — zawodowy)

urodzony(a) dnia 9 czerwca 1957 r. w Łęczycy

posiada przygotowanie zawodowe upoważniające do wykonywania samodzielnej funkcji

projektanta

(rodzaj funkcji)

w specjalności instalacyjno - inżynierskiej

(rodzaj specjalności techniczno-budowlanej)

w zakresie sieci sanitarnych

(specjalizacja zawodowa)

Obywatel Eugeniusz Worobiej jest upoważniony do:

1. Sporządzania projektów sieci wodociagowych, kanalizacyjnych, gazowych i cieplnych uzbrojenia terenu.
2. W budownictwie osób fizycznych - do kierowania, nadzorowania i kontrolowania budowy, kierowania i kontrolowania wytwarzania konstrukcyjnych elementów budowlanych oraz oceniania i badania stanu technicznego sieci wodociagowych, kanalizacyjnych, gazowych i cieplnych.

Od niniejszej decyzji służy odwołanie do Ministerstwa Gospodarki Przestrzennej i Budownictwa w terminie 14 dni od daty otrzymania, za pośrednictwem Wojewody Olsztyńskiego.



Z up. Wojewody
DYREKTOR WYDZIAŁU

mgr inż. Jerzy Niczyberowicz

Pobrano opłatę skarbową
w wys. 3000.- zł.

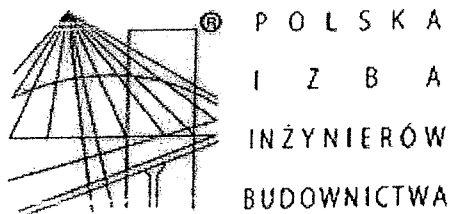

Zaświadczenie

o numerze weryfikacyjnym:

WAM-TCE-2IB-N9L *

Pan Eugeniusz Worobiej o numerze ewidencyjnym WAM/IS/2991/01

adres zamieszkania ul.Mroza 14/14, 10-692 Olsztyn

jest członkiem Warmińsko-Mazurskiej Okręgowej Izby Inżynierów Budownictwa i posiada wymagane ubezpieczenie od odpowiedzialności cywilnej.

Niniejsze zaświadczenie jest ważne do dnia 2014-12-31.

Zaświadczenie zostało wygenerowane elektronicznie i opatrzone bezpiecznym podpisem elektronicznym weryfikowanym przy pomocy ważnego kwalifikowanego certyfikatu w dniu 2013-11-28 roku przez:

Piotr Narloch, Przewodniczący Rady Warmińsko-Mazurskiej Okręgowej Izby Inżynierów Budownictwa.

(Zgodnie art. 5 ust 2 ustawy z dnia 18 września 2001 r. o podpisie elektronicznym (Dz. U. 2001 Nr 130 poz. 1450) dane w postaci elektronicznej opatrzone bezpiecznym podpisem elektronicznym weryfikowanym przy pomocy ważnego kwalifikowanego certyfikatu są równoważne pod względem skutków prawnych dokumentom opatrzonym podpisami własnoręcznymi.)

* Weryfikację poprawności danych w niniejszym zaświadczeniu można sprawdzić za pomocą numeru weryfikacyjnego zaświadczenia na stronie Polskiej Izby Inżynierów Budownictwa www.piib.org.pl lub kontaktując się z biurem właściwej Okręgowej Izby Inżynierów Budownictwa.

Olsztyn, dnia 13.09.1991 r.

Nr: 99/91/OL

DECYZJA O STWIERDZENIU PRZYGOTOWANIA ZAWODOWEGO

do pełnienia samodzielnych funkcji technicznych w budownictwie

Na podstawie § 4 ust. 2, § 7 i § 13 ust. 1 pkt. 4 na a

rozporządzenia Ministra Gospodarki Terenowej i Ochrony Środowiska z dnia 20 lutego 1975 r. w sprawie samodzielnych funkcji technicznych w budownictwie (Dz. Ustaw Nr 8, poz. 46) stwierdza się, że

Obywatelka: Jerzy Ryszard Lepczy

(imię i nazwisko)

inżynier budownictwa lądowego

(tytuł naukowy - zawodowy)

urodzony a, dnia 23 lipca 1955 r. w Olsztynie

posiada przygotowanie zawodowe upoważniające do wykonywania samodzielnej funkcji

projektanta

(rodzaj funkcji)

w specjalności

instalacyjno-inżynieryjnej

(rodzaj specjalności techniczno-budowlanej)

w zakresie

sieci sanitarnych

(specjalizacja zawodowa)

nr 1000.40.01

ogłoszenia

Obywatel Jerzy Ryszard Lepszy upoważniony jest do :

1. Sporządzania projektów sieci wodociągowych, kanalizacyjnych, gazowych i ciepłych uzbrojenia terenu.
2. W budownictwie jednorodzinym, zagrodowym oraz innych budynków o kubaturze do 1000 m³ - do kierowania, nadzorowania i kontrolowania budowy, kierowania i kontrolowania wytwarzania konstrukcyjnych elementów sieci oraz oceniania i badania stanu technicznego sieci wodociągowych, kanalizacyjnych, gazowych i ciepłych uzbrojenia terenu.

Od decyzji niniejszej służy odwołanie do Ministra Gospodarki Przestrzennej i Budownictwa w terminie 14 dni od daty otrzymania za pośrednictwem Wojewody Olsztyńskiego.

Pobrano opłatę skarbową
w wys. 3000 zł.



[Handwritten signature]
mgr inż. Jerzy Ryszard Lepszy

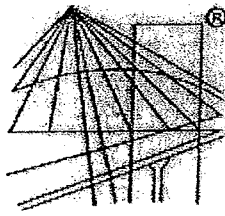

P O L S K A
I Z B A
I N Ż Y N I E R Ó W
B U D O W N I C T W A

Zaświadczenie

o numerze weryfikacyjnym:

WAM-ZPQ-ALE-26Y *

Pan Jerzy Lepszy o numerze ewidencyjnym WAM/IS/1437/01

adres zamieszkania Klebark Mały 3, 10-687 Olsztyn

jest członkiem Warmińsko-Mazurskiej Okręgowej Izby Inżynierów Budownictwa i posiada wymagane ubezpieczenie od odpowiedzialności cywilnej.

Niniejsze zaświadczenie jest ważne do dnia 2014-12-31.

Zaświadczenie zostało wygenerowane elektronicznie i opatrzone bezpiecznym podpisem elektronicznym weryfikowanym przy pomocy ważnego kwalifikowanego certyfikatu w dniu 2013-12-30 roku przez:

Piotr Narloch, Przewodniczący Rady Warmińsko-Mazurskiej Okręgowej Izby Inżynierów Budownictwa.

(Zgodnie art. 5 ust 2 ustawy z dnia 18 września 2001 r. o podpisie elektronicznym (Dz. U. 2001 Nr 130 poz. 1450) dane w postaci elektronicznej opatrzone bezpiecznym podpisem elektronicznym weryfikowanym przy pomocy ważnego kwalifikowanego certyfikatu są równoważne pod względem skutków prawnych dokumentom opatrzonym podpisami własnoręcznymi.)

* Weryfikację poprawności danych w niniejszym zaświadczeniu można sprawdzić za pomocą numeru weryfikacyjnego zaświadczenia na stronie Polskiej Izby Inżynierów Budownictwa www.piib.org.pl lub kontaktując się z biurem właściwej Okręgowej Izby Inżynierów Budownictwa.



**REGIONALNY DYREKTOR
OCHRONY ŚRODOWISKA
W OLSZTYNIE**

"NOW-EKO" Sp. z o.o.
Wpłynęło dnia: 14/04/2014 r.
podpis: G. d. nr. 591

WOOS.4210.16.2013.MG.23

Olsztyn, 16 kwietnia 2014 r.

**DECYZJA
O ŚRODOWISKOWYCH UWARUNKOWANIACH**

Na podstawie art. 71 ust. 2 pkt 2, art. 75 ust. 6 oraz art. 84 ustawy z dnia 3 października 2008 r. o udostępnianiu informacji o środowisku i jego ochronie, udziale społeczeństwa w ochronie środowiska oraz o ocenach oddziaływania na środowisko (Dz. U. z 2013 r., poz. 1235 ze zm.), a także § 3 ust. 1 pkt 68 rozporządzenia Rady Ministrów z dnia 9 listopada 2010 r. w sprawie przedsięwzięć mogących znacząco oddziaływać na środowisko (Dz. U. Nr 213, poz. 1397 ze zm.), w związku z art. 104 ustawy z dnia 14 czerwca 1960 r. Kodeks postępowania administracyjnego (Dz. U. z 2013 r., poz. 267), po rozpatrzeniu wniosku złożonego przez inwestora – Przedsiębiorstwo Wodociągów i Kanalizacji Sp. z o.o., ul. Oficerska 16a, 10-218 Olsztyn, reprezentowanego przez pełnomocnika – firmę „NOW-EKO” Sp. z o.o. w Olsztynie,

orzekam

1. brak potrzeby przeprowadzenia oceny oddziaływania na środowisko dla przedsięwzięcia polegającego na budowie magistrali wodociągowej Ø400 od ul. Zientary-Malewskiej do al. Piłsudskiego (odcinek od ul. Piłsudskiego do działki sąsiadującej z działką Zakładu Gospodarki Odpadów Komunalnych) w Olsztynie, pow. olsztyński, woj. warmińsko-mazurskie;
2. charakterystyka przedsięwzięcia stanowi załącznik do niniejszej decyzji.

UZASADNIENIE

Firma „NOW-EKO” Sp. z o.o. w Olsztynie, działająca w imieniu inwestora – Przedsiębiorstwa Wodociągów i Kanalizacji Sp. z o.o. w Olsztynie, wystąpiła do Regionalnego Dyrektora Ochrony Środowiska w Olsztynie z wnioskiem, z dnia 9 grudnia 2013 r., znak: N-E/1079/13, o wydanie decyzji o środowiskowych uwarunkowaniach dla planowanego przedsięwzięcia polegającego na *budowie magistrali wodociągowej Ø400 od ul. Zientary-Malewskiej do al. Piłsudskiego (odcinek od ul. Piłsudskiego do działki sąsiadującej z działką Zakładu Gospodarki Odpadów Komunalnych) w Olsztynie.*

Planowane przedsięwzięcie realizowane będzie m.in. na działce nr 1, obręb 149 m. Olsztyn, gmina Olsztyn M., powiat M. Olsztyn, woj. warmińsko-mazurskie, będącej we władaniu PKP S.A. z siedzibą w Warszawie. Działka wymieniona jest w Decyzji Nr 45 Ministra Infrastruktury z dnia 17 grudnia 2009 r. w sprawie ustalenia terenów, przez które przebiegają linie kolejowe, jako terenów zamkniętych (Dz. Urz. MI z 2009 r. Nr 14, poz. 51 ze zm.) jako teren zamknięty. Zgodnie z art. 75 ust. 1 pkt 1 lit. b ustawy z dnia 3 października 2008 r. o udostępnianiu informacji o środowisku i jego ochronie, udziale społeczeństwa w ochronie środowiska oraz o ocenach oddziaływania na środowisko

(Dz. U. z 2013 r., poz. 1235 ze zm.), w przypadku przedsięwzięć realizowanych na terenach zamkniętych, organem właściwym do wydania decyzji o środowiskowych uwarunkowaniach jest regionalny dyrektor ochrony środowiska.

Tutejszy organ, pismem z 16 grudnia 2013 r., znak: WOOŚ.4210.16.2013.MG wystąpił do pełnomocnika inwestora o uzupełnienie braków formalnych przedmiotowego wniosku o wydanie decyzji o środowiskowych uwarunkowaniach o wypis z rejestru gruntów, obejmujący obszar, na który będzie oddziaływać przedsięwzięcia oraz wypisy i wyrisy z miejscowych planów zagospodarowania przestrzennego. Brakującą dokumentację przedłożono 14 stycznia 2014 r., umożliwiając w ten sposób organowi przystąpienie do rozpatrzenia wniosku.

Zgodnie z art. 61 § 4 ustawy z dnia 14 czerwca 1960 roku *Kodeks postępowania administracyjnego*, Regionalny Dyrektor Ochrony Środowiska w Olsztynie pismem z 21 stycznia 2014 r., znak: WOOŚ.4210.16.2013.MG.1, zawiadomił strony o wszczęciu postępowania administracyjnego zmierzającego do wydania decyzji o środowiskowych uwarunkowaniach. Jednocześnie poinformowano, że strony postępowania, o każdym jego etapie, informowane będą poprzez obwieszczenia zgodnie z art. 49 Kodeksu postępowania administracyjnego, gdyż liczba stron w postępowaniu przekracza 20.

Następnie pismem z 21 stycznia 2014 r., znak: WOOŚ.4210.16.2013.MG.2, wezwano pełnomocnika inwestora do złożenia wyjaśnień i uzupełnienia informacji zawartych w karcie informacyjnej przedsięwzięcia. Uzupełnienie w przedmiotowej sprawie wpłynęło do tutejszego organu pismem z 23 stycznia 2014 r.

Planowane do realizacji przedsięwzięcie, zgodnie z § 3 ust. 1 pkt 68 rozporządzenia Rady Ministrów z dnia 9 listopada 2010 r. *w sprawie przedsięwzięć mogących znacząco oddziaływać na środowisko* (Dz. U. Nr 213, poz. 1397 ze zm.), kwalifikuje się do przedsięwzięć mogących potencjalnie znacząco oddziaływać na środowisko (*rurociągi wodociągowe magistralne do przesyłania wody oraz przewody wodociągowe magistralne doprowadzające wodę od stacji uzdatniania do przewodów wodociągowych rozdzielczych, z wyłączeniem ich przebudowy metoda bezwykopową*) i zgodnie z art. 71 ust. 2 pkt 2 ustawy z dnia 3 października 2008 r. *o udostępnianiu informacji o środowisku...*, wymaga uzyskania decyzji o środowiskowych uwarunkowaniach.

Zgodnie z zapisem art. 64 ust. 1 pkt 2 oraz art. 78 ust. 1 pkt 2 ustawy z dnia 3 października 2008 r. *o udostępnianiu informacji o środowisku...*, Regionalny Dyrektor Ochrony Środowiska w Olsztynie, przed wydaniem postanowienia w sprawie oceny oddziaływania na środowisko, wystąpił do Państwowego Powiatowego Inspektora Sanitarnego w Olsztynie pismem z 28 stycznia 2014 r., znak: WOOŚ.4210.16.2013.MG.5, o opinię w sprawie obowiązku przeprowadzenia oceny oddziaływania na środowisko, a w przypadku stwierdzenia takiej konieczności o określenie zakresu raportu o oddziaływaniu na środowisko dla planowanego przedsięwzięcia, informując jednocześnie wszystkie strony postępowania o powyższym wystąpieniu. Państwowy Powiatowy Inspektor Sanitarny w Olsztynie pismem z 11 lutego 2013 r., znak: ZNS.4083.6.2014.MA wyraził opinię, że dla przedmiotowego przedsięwzięcia nie ma potrzeby przeprowadzenia oceny oddziaływania na środowisko. W niniejszej opinii wskazano, że realizacja planowanej inwestycji będzie miało korzystny wpływ na środowisko poprzez uregulowanie gospodarki wodnej na danym terenie.

Regionalny Dyrektor Ochrony Środowiska w Olsztynie uwzględniając uwarunkowania, o których mowa w art. 63 ust. 1 ustawy z dnia 3 października 2008 r. *o udostępnianiu informacji o środowisku...*, postanowieniem z 14 lutego 2014 r., znak: WOOŚ.4210.16.2013.MG.8, stwierdził brak potrzeby przeprowadzenia oceny oddziaływania na środowisko przedmiotowego przedsięwzięcia.

Pismem z 5 marca 2014 r., znak: N-E/326/14/E.W., inwestor zwrócił się do tutejszego organu z prośbą o uwzględnienie w przedmiotowym postępowaniu nowego wariantu przeprowadzenia magistrali wodociągowej Ø400 pod ulicą Lubelską, który polegać będzie głównie na uwzględnieniu we wniosku nowej działki nr 88-17/1, na której wykonane zostanie obejście sieci wodociągowej.

W związku z powyższym, Regionalny Dyrektor Ochrony Środowiska w Olsztynie obwieszczeniem z dnia 7 marca 2014 r., znak: WOOŚ.4210.16.2013.MG.14, zawiadomił strony postępowania administracyjnego o zmianie wariantu realizacji inwestycji. Następnie pismem z 7 marca 2014 r., znak: WOOŚ.4210.16.2013.MG.15, wystąpił ponownie do Państwowego Powiatowego Inspektora Sanitarnego w Olsztynie, o opinię w sprawie obowiązku przeprowadzenia oceny oddziaływania na środowisko w świetle dokonanego przez inwestora uzupełnienia. Państwowy Powiatowy Inspektor Sanitarny w Olsztynie pismem z 17 marca 2014 r., znak: ZNS.4083.6.2014.MA1, wyraził opinię, że po uwzględnieniu zmian dotyczących nowego wariantu inwestycji, dla przedmiotowego przedsięwzięcia nie ma potrzeby przeprowadzenia oceny oddziaływania na środowisko.

Regionalny Dyrektor Ochrony Środowiska w Olsztynie uwzględniając uwarunkowania, o których mowa w art. 63 ust. 1 ustawy z dnia 3 października 2008 r. *o udostępnianiu informacji o środowisku...*, postanowieniem z 21 marca 2014 r., znak: WOOŚ.4210.16.2013.MG.17, stwierdził brak potrzeby przeprowadzenia oceny oddziaływania na środowisko przedmiotowego przedsięwzięcia.

Zgodnie z art. 84 ustawy z dnia 3 października 2008 r. *o udostępnianiu informacji o środowisku...*, w przypadku gdy nie została przeprowadzona ocena oddziaływania przedsięwzięcia na środowisko, w decyzji o środowiskowych uwarunkowaniach właściwy organ stwierdza brak potrzeby przeprowadzenia oceny oddziaływania przedsięwzięcia na środowisko.

Przed wydaniem decyzji o środowiskowych uwarunkowaniach zgodnie z art. 10 § 1 ustawy z dnia 14 czerwca 1960 r. *Kodeks postępowania administracyjnego*, pismem z 24 marca 2014 r., znak: WOOŚ.4210.16.2013.MG.20 zawiadomiono strony o zebraniu materiału dowodowego, a także o możliwości zapoznania się z aktami sprawy oraz wypowiedzenia się co do zebranych dowodów i materiałów oraz zgłoszonych żądań w terminie 5 dni od dnia doręczenia zawiadomienia. W wyznaczonym terminie strony nie wniosły uwag i wniosków do planowanego przedsięwzięcia.

Teren przewidziany pod inwestycję, z wyłączeniem działek nr 149-17/5, 134-18 i 88-14, objęty jest ustaleniami następujących miejscowych planów zagospodarowania przestrzennego:

- „Miejscowy plan zagospodarowania przestrzennego miasta Olsztyna otoczenia jeziora Skanda” zatwierdzony uchwałą Rady Miasta Olsztyna Nr XXVII/339/08 z dnia 25.06.2008 r. (Dz. Urz. Woj. Warm.-Maz. z 2008 r., Nr 122 poz. 2027);
- „Miejscowy plan zagospodarowania przestrzennego miasta Olsztyna dla terenu położonego między ulicą Towarową a bocznicą kolejową Stomilu-Olsztyn S.A.”, zatwierdzony uchwałą Rady Miasta Olsztyna Nr XLIII/561/05 z dnia 15.04.2005 r. (Dz. Urz. Woj. Warm.-Maz., z 2005 r., Nr 44 poz. 634);
- „Miejscowy plan zagospodarowania przestrzennego miasta Olsztyna dla terenu położonego między ulicą Lubelską, bocznicą kolejową a granicą miasta Olsztyn”, zatwierdzony uchwałą Rady Miasta Olsztyna Nr XXXVII/475/04 z dnia 1.12.2004 r. (Dz. Urz. Woj. Warm.-Maz. z 2004 r., Nr 191 poz. 2723);
- zmiana „Miejscowego planu zagospodarowania przestrzennego dla terenu położonego między ulicą Lubelską, bocznicą kolejową a granicą miasta Olsztyn” o nazwie „Dzielnica Przemysłowa – Wschód 2”, „Miejscowego planu zagospodarowania przestrzennego dla terenu położonego między ulicą Towarową a bocznicą kolejową Stomilu-Olsztyn S.A.” o nazwie „Dzielnica Przemysłowa – Wschód 1” i „Miejscowego planu zagospodarowania przestrzennego dla terenu położonego między ulicą Lubelską, linią kolejową a granicą m. Olsztyn” o nazwie „Track-Wschód”, zatwierdzonego uchwałą Rady Miasta Olsztyna Nr LVII/763/06 z dnia 22.02.2006 r. (Dz. Urz. Woj. Warm.-Maz. z 2006 r., Nr 44 poz. 908);
- „Miejscowy plan zagospodarowania przestrzennego miasta Olsztyna dla terenu położonego między ulicą Lubelską, linią kolejową a granicą miasta Olsztyn”, zatwierdzony uchwałą Rady

Miasta Olsztyna Nr XXXVIII/492/04 z dnia 29.12.2004 r. (Dz. Urz. Woj. Warm.-Maz. z 2005 r. Nr 11 poz. 228).

W miejscowym planie zagospodarowania przestrzennego przewidziano prowadzenie wodociągu przy ul. Piłsudskiego wzdłuż istniejącego rowu i dalej drogą gminną. Ze względu na to, że jest to teren prywatny, zrezygnowano z tej trasy i poprowadzono wodociąg po działkach gminnych, wzdłuż istniejącego kolektora sanitarnego. Również przy przekroczeniu planowanej ul. Towarowej zmieniono trasę wodociągu w stosunku do planu zagospodarowania przestrzennego, tak aby nie przechodził pod ulicą pod skosem, co jest niewykonalne technicznie (rura osłonowa o długości ok. 100 m). W tej sytuacji zaproponowano przejście pod kątem prostym, co spowoduje skrócenie rury osłonowej o połowę. Na terenach obecnego motocrossu przewidywana jest droga dojazdowa do ZGOK-u. Jej inwestor nie wyraził zgody na lokalizację magistrali wodociągowej w swojej drodze dojazdowej. W związku z tym zaproponowano poprowadzenie magistrali wzdłuż torów bocznic kolejowej oraz wzdłuż istniejącego kolektora sanitarnego.

Ze względu na budowę ulicy Lubelskiej, która będzie posiadać cztery pasy drogowe z oddzielającym pasem zieleni, chodnikami i ścieżkami rowerowymi, bardzo skomplikowane okazało się przejście projektowaną magistralą wodociągową równoległe do istniejących torów bocznic Michelin Polska S.A. Wiązałoby się to z dużą ingerencją w istniejące skarpy oraz wymagałoby wykonania mikrotunelingu rurą na długości 183 m, co jest rozwiązaniem trudnym technicznie i eksploatacyjnie, gdyż rurociąg znalazłaby się na głębokości ok. 8 m. W związku z tym, zaproponowano obejście istniejących skarp i poprowadzenie magistrali wodociągowej na standardowych głębokościach. Wybrano więc nowy wariant inwestycji, polegający na uwzględnieniu we wniosku nowej działki nr 88-17/1, na której wykonane zostanie obejście sieci wodociągowej.

W ramach inwestycji przewiduje się budowę magistrali wodociągowej Ø400 o długości ok. 2600 m, która włączona będzie w istniejącą magistralę Ø400 przy ul. Piłsudskiego i poprowadzona w kierunku torów relacji Olsztyn - Szczytno. Po przekroczeniu torów, magistrala poprowadzona zostanie wzdłuż torów kolejowych, obsługujących Michelin Polska S.A., do ul. Lubelskiej. Po przekroczeniu tej ulicy, magistrala prowadzona będzie dalej wzdłuż torów. Magistrala zakończona zostanie w węźle rozgałęzonym, skąd prowadzona będzie dalej do ul. Zientary Malewskiej i skąd doprowadzony będzie wodociąg Ø300 do Zakładu Gospodarki Odpadami Komunalnymi w Olsztynie i do terenów Track-Wschód. Celem przedsięwzięcia jest doprowadzenie wody użytkowej na potrzeby bytowe i p.poż. do terenów ZGOK-u i planowanej ciepłowni miejskiej. Ponadto zadaniem magistrali będzie spięcie pierścieniem wschodniej części miasta, w celu zabezpieczenia bezpieczeństwa dostaw wody w tej części miasta Olsztyna.

Planowane przedsięwzięcie zajmie powierzchnię ok. 1,04 ha. Będą to tereny zielone (łąki lub nieużytki), drogi gruntowe, drogi asfaltowe i tory kolejowe, pod którymi przechodził będzie projektowany wodociąg. Na odcinku ul. Piłsudskiego - tory kolejowe Olsztyn Szczytno wodociąg prowadzony będzie wzdłuż istniejącego kolektora sanitarnego. Na odcinku tory kolejowe - Struga Szczęsne wodociąg prowadzony będzie po skraju istniejącej drogi gruntowej. Na odcinku Struga Szczęsne - ul. Lubelska wodociąg prowadzony będzie wzdłuż bocznic kolejowej, w pasie technologicznym, w którym zlokalizowane są kable energetyczne, telekomunikacyjne i gaz. Na odcinku ul. Lubelska - tereny ZGOK-u wodociąg prowadzony będzie wzdłuż bocznic kolejowej przy istniejącym kolektorze sanitarnym.

Prace związane z budową magistrali wodociągowej prowadzone będą w wykopach umocnionych, wykonanych mechanicznie. Wodociąg z rur żeliwnych sferoidalnych ułożony zostanie na głębokości 1,8 m. W miejscach gdzie projektowany wodociąg krzyżować się będzie z istniejącym uzbrojeniem, wykopy wykonywane będą ręcznie. Przejście wodociągu pod Strugą Szczęsne wykonane zostanie przeciskiem w rurze stalowej. Również przejścia pod drogami

asfaltowymi i linią kolejową wykonywane będą w formie przecisków i przewiertów.

Budowa magistrali wodociągowej wiązać się będzie z usunięciem 15 szt. drzew (samosiewów). Będą to: 3 szt. dębów szypułkowych, 8 szt. brzoź brodawkowatych, lipa drobnolistna, grab pospolity, klon pospolity i topola osika. W obrębie powyższych drzew nie stwierdzono chronionych gatunków roślin, zwierząt i grzybów. Wycinkę drzew przewidziano poza sezonem lęgowym ptaków, tj. od listopada do lutego. W obrębie brył korzeniowych drzew nieprzeznaczonych do wycinki wykopy wykonywane będą ręcznie. Ziemia z wykopów i materiały budowlane nie będą magazynowane pod koronami drzew.

Na terenie budowy ograniczana będzie możliwość tworzenia się zagłębień i zastoisk wody, tak aby nie dopuścić do wykorzystywania ich przez płazy. Przewiduje się ogrodzenie terenu budowy płótkami o wysokości nie mniejszej niż 40 cm, wkopanych w ziemię lub szczelnie przysypanych ziemią, uniemożliwiając w ten sposób dostanie się płazów i drobnych zwierząt na plac budowy. Przy płótkach umieszczone będą pojemniki, w które chwytane będą płazy, a następnie systematycznie przenoszone poza teren prowadzenia robót.

Masy ziemne i humus będą wywożone z terenu realizacji inwestycji lub składowane w zaplanowanym miejscu, a po zakończeniu prac budowlanych zostaną wykorzystane do zasypania wykopów. Zaplecze budowy zostanie zlokalizowane w wyznaczonym, tymczasowo wygradzonym miejscu. Na jego teren będą sukcesywnie dowożone materiały niezbędne do realizacji przedsięwzięcia. Teren zaplecza zostanie zabezpieczony przed możliwością przenikania zanieczyszczeń do gruntu. Na wypadek wystąpienia wycieku substancji szkodliwych, wykonawca robót posiadać będzie odpowiednie sorbenty do strącania zanieczyszczeń, zwłaszcza ropopochodnych (np. paliw, smarów) i syntetycznych (np. olejów). Odpady powstałe w czasie robót budowlanych będą selektywnie gromadzone w wyznaczonych miejscach na terenie zaplecza budowy, a następnie przekazywane podmiotom posiadającym stosowne zezwolenia. Teren po wykonaniu robót zostanie przywrócony do stanu pierwotnego.

Hałas związany z inwestycją powstawać będzie jedynie w fazie robót budowlanych, w wyniku użycia maszyn oraz sprzętu budowlanego i transportowego, takiego jak sprężarki, koparki, ubijaki, samochody dostawcze. Dla zminimalizowania oddziaływania etapu budowy na środowisko przewiduje się prowadzić prace w porze dziennej, tj. w godz. od 6:00 do 22:00. W miarę możliwości, urządzenia emitujące hałas o dużym natężeniu nie powinny pracować równocześnie. Przewiduje się stosowanie sprawnego technicznie sprzętu.

W okresie realizacji przedsięwzięcia można spodziewać się emisji substancji zanieczyszczających z procesu spalania paliw przez sprzęt budowlany. Ponadto podczas prac ziemnych może wystąpić zjawisko pylenia. Jednakże zasięg tych uciążliwości ograniczy się do najbliższego otoczenia, a emisja substancji zanieczyszczających w okresie realizacji przedsięwzięcia będzie miała charakter krótkoterminowy i ustanie wraz z zakończeniem prac budowlanych.

Inwestycja zlokalizowana zostanie poza formami ochrony przyrody, o których mowa w art. 6 ustawy z dnia 16 kwietnia 2004 r. o *ochronie przyrody* (Dz. U. z 2013 r., poz. 627 ze zm.). Najbliższy obszar Natura 2000 to specjalny obszar ochrony ptaków Puszcza Napiwodzko-Ramucka PLB280007, znajdujący się w odległości ok. 6 km na południe od obszaru lokalizacji inwestycji. Przedsięwzięcie zlokalizowane zostanie poza obszarami wodno-błotnymi, o płytkim zaleganiu wód podziemnych, poza obszarami wybrzeży, górskimi, leśnymi, obszarami o krajobrazie mającym znaczenie historyczne, kulturowe, archeologiczne, a także poza obszarami przylegającymi do jezior oraz uzdrowisk.

Przedsięwzięcie znajdować się będzie w obszarze scalonej części wód powierzchniowych SW2019 w sąsiedztwie „dopływu z jeziora Trackiego”. Jest to region wodny Łyny i Węgorapy, obszar dorzecza Pregoty. Dopływ z jeziora Trackiego jest potokiem nizinnym, żwirowym o statusie „naturalna część wód” w stanie dobrym. Ponadto przedsięwzięcie znajdować się będzie w obszarze jednolitej części wód podziemnych JCWPd 20. Ocena stanu ilościowego i chemicznego jest dobra.

Ocena ryzyka nieosiągnięcia celów środowiskowych określona jest jako niezagrażona.

Po przeanalizowaniu załączonej karty informacyjnej przedsięwzięcia oraz uwzględnieniu łącznych uwarunkowań określonych w art. 63 ust. 1 ustawy z dnia 3 października 2008 r. o udostępnianiu informacji o środowisku i jego ochronie, udziale społeczeństwa w ochronie środowiska oraz o ocenach oddziaływania na środowisko, tj.: rodzaju, charakteru, usytuowania przedsięwzięcia, zakresu oddziaływania planowanego przedsięwzięcia, w ocenie tutejszego organu, realizacja przedsięwzięcia nie wymaga przeprowadzenia oceny oddziaływania na środowisko.

Przedsięwzięcie nie będzie zlokalizowane na: obszarach wybrzeży, obszarach górskich, leśnych, wodno-błotnych, obszarach ochrony uzdrowiskowej, w strefach ochronnych ujęć wód i obszarach ochronnych zbiorników wód śródlądowych. Biorąc pod uwagę rodzaj, charakter przedsięwzięcia, a także zasięg jego oddziaływania i oddalenie od granic państw sąsiednich planowane przedsięwzięcie nie będzie transgranicznie oddziaływać na środowisko. Ponadto z uwagi na zakres planowanej inwestycji nie wystąpi możliwość kumulowania się oddziaływań, a wystąpienie poważnej awarii przemysłowej będzie zerowe.

Mając powyższe na uwadze postanowiono jak w sentencji.

POUCZENIE

Od niniejszej decyzji służy stronom odwołanie do Generalnego Dyrektora Ochrony Środowiska w Warszawie za pośrednictwem Regionalnego Dyrektora Ochrony Środowiska w Olsztynie w terminie 14 dni od dnia doręczenia niniejszej decyzji.



REGIONALNY DYREKTOR
OCHRONY ŚRODOWISKA
w Olsztynie

Stanisław Dąbrowski

Załączniki:

1. Charakterystyka planowanego przedsięwzięcia zgodnie z art. 84 ust. 2 ustawy z dnia 3 października 2008 roku o udostępnianiu informacji o środowisku....

Otrzymują:

1. NOW – EKO” Biuro Projektów Sp. z o.o. z siedzibą w Olsztynie – pełnomocnik inwestora – Przedsiębiorstwa Wodociągów i Kanalizacji Sp. z o.o. z siedzibą w Olsztynie;;
2. Pozostałe strony postępowania – obwieszczenie zgodnie z art. 49 Kpa;
3. a/a.

Do wiadomości:

1. Prezydent Olsztyna, Plac Jana Pawła II 1, 10-101 Olsztyn.

Decyzja niniejsza stała się
ostateczna w dniu 19.05.2011

Olsztyn dnia 1.07.2011r.

REGIONALNA DYREKCJA
OCHRONY ŚRODOWISKA
w Olsztynie
10-437 Olsztyn
ul. Dworcowa 60

NACZELNIK WYDZIAŁU
OCENY I PLANOWANIA ŚRODOWISKA
Agata Moździerz



**REGIONALNY DYREKTOR
OCHRONY ŚRODOWISKA
W OLSZTYNIE**

Olsztyn, 16 kwietnia 2014 r.

WOOŚ.4210.16.2013.MG.23

Załącznik nr 1

do decyzji Regionalnego Dyrektora Ochrony Środowiska w Olsztynie z 16 kwietnia 2014 r., znak: WOOŚ.4210.16.2013.MG.23 o środowiskowych uwarunkowaniach, dla przedsięwzięcia polegającego na budowie magistrali wodociągowej Ø400 od ul. Zientary-Malewskiej do al. Piłsudskiego (odcinek od ul. Piłsudskiego do działki sąsiadującej z działką Zakładu Gospodarki Odpadów Komunalnych) w Olsztynie, pow. olsztyński, woj. warmińsko-mazurskie.

Charakterystyka planowanego przedsięwzięcia

W ramach inwestycji przewiduje się budowę magistrali wodociągowej Ø400 o długości ok. 2600 m, która włączona będzie w istniejącą magistralę Ø400 przy ul. Piłsudskiego i poprowadzona w kierunku torów relacji Olsztyn - Szczytno. Po przekroczeniu torów, magistrala poprowadzona zostanie wzdłuż torów kolejowych, obsługujących Michelin Polska S.A., do ul. Lubelskiej. Po przekroczeniu tej ulicy, magistrala prowadzona będzie dalej wzdłuż torów. Magistrala zakończona zostanie w węźle rozgałęźnym, skąd prowadzona będzie dalej do ul. Zientary Malewskiej i skąd doprowadzony będzie wodociąg Ø300 do Zakładu Gospodarki Odpadami Komunalnymi w Olsztynie i do terenów Track-Wschód. Celem przedsięwzięcia jest doprowadzenie wody użytkowej na potrzeby bytowe i p.poż. do terenów ZGOK-u i planowanej ciepłowni miejskiej. Ponadto zadaniem magistrali będzie spięcie pierścieniem wschodniej części miasta, w celu zabezpieczenia bezpieczeństwa dostaw wody w tej części miasta Olsztyna.

Planowane przedsięwzięcie zajmie powierzchnię ok. 1,04 ha. Będą to tereny zielone (łąki lub nieużytki), drogi gruntowe, drogi asfaltowe i tory kolejowe, pod którymi przechodzić będzie projektowany wodociąg. Na odcinku ul. Piłsudskiego - tory kolejowe Olsztyn Szczytno wodociąg prowadzony będzie wzdłuż istniejącego kolektora sanitarnego. Na odcinku tory kolejowe – Struga Szczęsne wodociąg prowadzony będzie po skraju istniejącej drogi gruntowej. Na odcinku Struga Szczęsne - ul. Lubelska wodociąg prowadzony będzie wzdłuż bocznic kolejowej, w pasie technologicznym, w którym zlokalizowane są kable energetyczne, telekomunikacyjne i gaz. Na odcinku ul. Lubelska - tereny ZGOK-u wodociąg prowadzony będzie wzdłuż bocznic kolejowej przy istniejącym kolektorze sanitarnym.

Prace związane z budową magistrali wodociągowej prowadzone będą w wykopach umocnionych, wykonanych mechanicznie. Wodociąg z rur żeliwnych sferoidalnych ułożony zostanie na głębokości 1,8 m. W miejscach gdzie projektowany wodociąg krzyżować się będzie z istniejącym uzbrojeniem, wykopy wykonywane będą ręcznie. Przejście wodociągu pod Strugą Szczęsne wykonane zostanie przeciskiem w rurze stalowej. Również przejścia pod drogami asfaltowymi i linią kolejową wykonywane będą w formie przecisków i przewiertów.

Budowa magistrali wodociągowej wiązać się będzie z usunięciem 15 szt. drzew (samosiewów). Będą to: 3 szt. dębów szypułkowych, 8 szt. brzoź brodawkowatych, lipa

drobnolistna, grab pospolity, klon pospolity i topola osika.

Na terenie budowy ograniczana będzie możliwość tworzenia się zagłębień i zastoisk wody, tak aby nie dopuścić do wykorzystywania ich przez płazy. Przewiduje się ogrodzenie terenu budowy płotkami o wysokości nie mniejszej niż 40 cm, wkopanych w ziemię lub szczelnie przysypanych ziemią, uniemożliwiając w ten sposób dostanie się płazów i drobnych zwierząt na plac budowy. Przy płotkach umieszczone będą pojemniki, w które chwywane będą płazy, a następnie systematycznie przenoszone poza teren prowadzenia robót.

Masy ziemne i humus będą wywożone z terenu realizacji inwestycji lub składowane w zaplanowanym miejscu, a po zakończeniu prac budowlanych zostaną wykorzystane do zasypania wykopów. Zaplecze budowy zostanie zlokalizowane w wyznaczonym, tymczasowo wygrodzonym miejscu. Na jego teren będą sukcesywnie dowożone materiały niezbędne do realizacji przedsięwzięcia. Teren zaplecza zostanie zabezpieczony przed możliwością przenikania zanieczyszczeń do gruntu. Na wypadek wystąpienia wycieku substancji szkodliwych, wykonawca robót posiadać będzie odpowiednie sorbenty do strącania zanieczyszczeń, zwłaszcza ropopochodnych (np. paliw, smarów) i syntetycznych (np. olejów). Odpady powstałe w czasie robót budowlanych będą selektywnie gromadzone w wyznaczonych miejscach na terenie zaplecza budowy, a następnie przekazywane podmiotom posiadającym stosowne zezwolenia. Teren po wykonaniu robót zostanie przywrócony do stanu pierwotnego.

Hałas związany z inwestycją powstawać będzie jedynie w fazie robót budowlanych, w wyniku użycia maszyn oraz sprzętu budowlanego i transportowego, takiego jak sprężarki, koparki, ubijaki, samochody dostawcze. Dla zminimalizowania oddziaływania etapu budowy na środowisko przewiduje się prowadzić prace w porze dziennej, tj. w godz. od 6:00 do 22:00. W miarę możliwości, urządzenia emitujące hałas o dużym natężeniu nie powinny pracować równocześnie. Przewiduje się stosowanie sprawnego technicznie sprzętu.

W okresie realizacji przedsięwzięcia można spodziewać się emisji substancji zanieczyszczających z procesu spalania paliw przez sprzęt budowlany. Ponadto podczas prac ziemnych może wystąpić zjawisko pylenia. Jednakże zasięg tych uciążliwości ograniczy się do najbliższego otoczenia, a emisja substancji zanieczyszczających w okresie realizacji przedsięwzięcia będzie miała charakter krótkoterminowy i ustanie wraz z zakończeniem prac budowlanych.

Inwestycja zlokalizowana zostanie poza formami ochrony przyrody, o których mowa w art. 6 ustawy z dnia 16 kwietnia 2004 r. o *ochronie przyrody* (Dz. U. z 2013 r., poz. 627 ze zm.). Najbliższy obszar Natura 2000 to specjalny obszar ochrony ptaków Puszcza Napiwodzko-Ramucka PLB280007, znajdujący się w odległości ok. 6 km na południe od obszaru lokalizacji inwestycji. Przedsięwzięcie zlokalizowane zostanie poza obszarami wodno-błotnymi, o płytkim zaleganiu wód podziemnych, poza obszarami wybrzeży, górskimi, leśnymi, obszarami o krajobrazie mającym znaczenie historyczne, kulturowe, archeologiczne, a także poza obszarami przylegającymi do jezior oraz uzdrowisk.

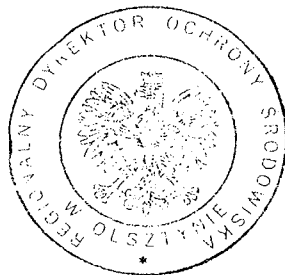

REGIONALNY DYREKTOR
OCHRONY ŚRODOWISKA
w Olsztynie

Stanisław Dąbrowski

D E C Y Z J A Nr I cp – 41 / 2014
o ustaleniu lokalizacji inwestycji celu publicznego

Na podstawie art. 50 ust.1, art. 52 ust.1,2 art. 53 ust. 1,3, art. 54, art. 63 ust. 2 ustawy z dnia 27 marca 2003 r. - o planowaniu i zagospodarowaniu przestrzennym (Dz. U. 2012.647 – tekst jednolity) oraz na podstawie art. 104 ustawy z dnia 14 czerwca 1960 r. - Kodeks postępowania administracyjnego (Dz. U.2013.267- tekst jednolity), po rozpatrzeniu wniosku : Prezesa Zarządu – Sebastiana Kuźniewskiego - „NOW-EKO” Biuro Projektów Sp. z o.o. 10-542 Olsztyn, ul. Dąbrowszczaków z upoważnienia Inwestora:

Przedsiębiorstwo Wodociągów i Kanalizacji w Olsztynie Sp. z o.o.
10 - 218 Olsztyn, ul. Oficerska 16a

z dnia 18. 04. 2014 r. , l.dz. 1076/2014 w sprawie ustalenia lokalizacji inwestycji celu publicznego w przypadku braku miejscowego planu zagospodarowania przestrzennego

u s t a l a m

na rzecz: Przedsiębiorstwo Wodociągów i Kanalizacji w Olsztynie Sp. z o.o.
10 - 218 Olsztyn, ul. Oficerska 16a

lokalizację inwestycji celu publicznego

polegającą na budowie magistrali wodociągowej D400
w Olsztynie od ul. Piłsudskiego do ul. M. Zientary Malewskiej
- na działkach: nr (149 – 17/5); nr (134 – 18); nr (88 – 14).

1. Warunki ogólne – zgodnie z art. 54 ustawy o planowaniu i zagospodarowaniu przestrzennym j.w.

1.1. Rodzaj inwestycji.

Inwestycja celu publicznego – obiekty infrastruktury technicznej.

1.2. Funkcja zabudowy i zagospodarowania terenu.

- budowie magistrali wodociągowej D400 w Olsztynie od ul. Piłsudskiego do ul. M. Zientary Malewskiej
- na działkach: nr (149 – 17/5); nr (134 – 18); nr (88 – 14).

2. Warunki obsługi w zakresie infrastruktury technicznej:

Należy zachować normatywne odległości od istniejących sieci uzbrojenia i obiektów.

W przypadku kolizji z istniejącymi urządzeniami technicznymi i sieciami instalacyjnymi projektowane rozwiązanie należy uzgodnić z dysponentami sieci i właścicielami urządzeń.

3. Warunki ochrony środowiska i zdrowia ludzi oraz dziedzictwa kulturowego i zabytków oraz dóbr kultury współczesnej wynikające z:

- potrzeb ochrony środowiska , o których mowa w ustawie prawo ochrony - *verte* –

środowiska (Dz.U. Nr 62 poz. 627 z 2001r. z późniejszymi zmianami): - decyzja Regionalnego Dyrektora Ochrony Środowiska w Olsztynie z dnia 16 kwietnia 2014 r., o środowiskowych uwarunkowaniach zgody na realizację przedsięwzięcia, znak: WOOS.4210.16.2013.MG.23.

- obowiązujących ustaleń planów ochrony parków krajobrazowych, rezerwatów i innych form ochrony przyrody: - *nie dotyczy*
- ustalenia dotyczące ochrony dziedzictwa kulturowego i zabytków oraz dóbr kultury współczesnej: - *nie dotyczy.*

4. Wymagania wynikające z przepisów odrębnych i innych:

- Wykonywanie robót ziemnych w odległości od 4 do 20 m od granicy obszaru kolejowego uzgodnić z zarządem kolei / rozporządzenie Ministra Transportu i Gospodarki Morskiej z dnia 20 maja 2000 r. – Dz. U. Nr 52 z 2000 r. poz. 627 /.
- Projekt zagospodarowania terenu należy opracować na aktualnej mapie zasadniczej w skali 1:500 i uzgodnić z :
 - Zespołem Uzgadniania Dokumentacji Projektowej w Olsztynie
 - Zarządem Dróg, Zieleni i Transportu w Olsztynie, ul. Knosały 3/5B
- Istniejącą zielenią wysoką zachować w maksymalnym stopniu.
- W przypadku konieczności wycinki drzew wykonać inwentaryzację istniejącej zieleni i uzgodnić z Wydziałem Środowiska tut. Urzędu.
- Cztery egzemplarze projektu budowlanego wraz z wymaganymi przepisami uzgodnieniami, ostateczną decyzję o ustaleniu warunków zabudowy dla planowanej inwestycji oraz oświadczenie stwierdzające prawo dysponowania nieruchomością na planowane cele budowlane przedłożyć w Wydziale Architektury i Budownictwa tut. Urzędu, celem uzyskania pozwolenia na budowę.
- Szczegółowy zakres i forma projektu budowlanego powinna odpowiadać warunkom Rozporządzenia Ministra Transportu, Budownictwa i Gospodarki Morskiej z dnia 25 kwietnia 2012 r. w sprawie szczegółowego zakresu i formy projektu budowlanego - (Dz. U. 2012.462 – tekst jednolity)
- Projekt budowlany musi spełniać wymogi określone w art. 5, 5a , 6, 20 oraz art. 34 ustawy Prawo Budowlane z dnia 7 lipca 1994r. (Dz.U.2013.1409 - tekst jednolity).
- Projekt budowlany winien być zgodny z obowiązującymi normami i warunkami technicznymi określonymi w rozporządzeniu Ministra Infrastruktury z dnia 12 kwietnia 2002 r. w sprawie warunków technicznych, jakim powinny odpowiadać budynki i ich usytuowanie (Dz. U. Nr 75, poz.690 z 2002 r. z późniejszymi zmianami).
- Do projektu dołączyć oświadczenie projektantów i sprawdzających o sporządzeniu projektu zgodnie z obowiązującymi przepisami i zasadami wiedzy technicznej oraz zaświadczenie projektantów o przynależności do właściwej Izby Samorządu Zawodowego wraz z decyzją stwierdzającą posiadanie przygotowania technicznego projektantów do pełnienia samodzielnych funkcji w budownictwie.

5. Wymagania dotyczące ochrony interesów osób trzecich:

Projekt budowlany pod względem ochrony interesów osób trzecich musi spełniać wymogi określone w art. 5 ust. 1 pkt. 9 ustawy Prawo Budowlane z dnia 7 lipca 1994r.

(Dz.U.2010.243.1623 - tekst jednolity.).

Należy uzgodnić przebieg podziemnej infrastruktury technicznej z właścicielami (użytkownikami) gruntów, po których przebiega sieć.

5. Linie rozgraniczające teren inwestycji .

Linie rozgraniczające teren inwestycji oraz oznaczenia graficzne pokazane są na mapie stanowiącej załączniki: Nr 1/A, Nr 1/B, Nr 1/C, Nr 1/D do niniejszej decyzji, której jeden egzemplarz otrzymuje wnioskodawca, a drugi dołączono do egz. archiwalnego.

Projekt decyzji został sporządzony przez mgr inż. arch. Katarzynę Struczewską, wpisaną na listą członków Warmińsko-Mazurskiej Okręgowej Izby Architektów pod nr WM 0118.

U z a s a d n i e n i e :

Postępowanie w sprawie wydania decyzji o lokalizacji inwestycji celu publicznego przeprowadzono zgodnie z art. 53 ustawy z dnia 27 marca 2003r. o planowaniu i zagospodarowaniu przestrzennym (Dz. U. 2012.647 – tekst jednolity) - obwieszczając w dniach : od 24. 04. 2014 r. do 08. 05. 2014 r. o prowadzonym postępowaniu w tej sprawie. Dnia 25. 04. 2014 r. wysłano stronom zawiadomienie o wszczęciu postępowania. W terminie określonym w zawiadomieniu, strony wniosły uwagi, że prowadzone są szczegółowe ustalenia dotyczące planowanej inwestycji. Fakt wydania niniejszej decyzji przez 14 dni również zostanie upubliczniony na stronie internetowej Urzędu oraz tablicy ogłoszeń Wydziału Rozwoju Miasta Urzędu Miasta Olsztyna.

Obecnie teren lokalizacji projektowanej inwestycji nie jest objęty żadnym planem miejscowym oraz nie leży na obszarze, w odniesieniu do którego istnieje obowiązek jego sporządzenia na podstawie przepisów odrębnych. Wykorzystując dane uzyskane drogą elektroniczną z zasobu tut. urzędu, rozpoznano stosunki własnościowe dotyczące otoczenia terenu planowanej inwestycji w sposób umożliwiający ustalenie stron postępowania administracyjnego (wydruki w aktach sprawy).

W ramach analizy, o której mowa w art. 53 ust. 3 pkt. 1 i 2 wspomnianej ustawy, tut. organ sprawdził wszystkie uwarunkowania dotyczące terenu objętego planowaną inwestycją. Oceniając spełnienie warunków i zasad zagospodarowania terenu oraz jego zabudowy, wynikających z przepisów odrębnych, pozwalają na ustalenie, że realizacja planowanej budowy magistrali wodociągowej D400 w Olsztynie od ul. Piłsudskiego do ul. M. Zientary Malewskiej - na działkach: nr (149 – 17/5); nr (134 – 18); nr (88 – 14), w sposób określony w niniejszej decyzji, nie spowoduje naruszenia ładu przestrzennego, walorów architektonicznych i krajobrazowych, wymagań ochrony środowiska, ochrony dziedzictwa kulturowego i dóbr kultury, ochrony zdrowia, walorów ekonomicznych przestrzeni, prawa własności, potrzeb obronności i bezpieczeństwa państwa oraz potrzeb interesu publicznego.

Dla w/w inwestycji nie wyznaczono obszaru analizowanego, o którym mowa w Rozporządzeniu Ministra Infrastruktury z dnia 26 sierpnia 2003 r. w sprawie sposobu ustalania wymagań dotyczących nowej zabudowy i zagospodarowania terenu w przypadku braku miejscowego planu zagospodarowania przestrzennego/Dz.U.2003. 164.1588/.

Wobec wypełnienia dyspozycji art. 53 ustawy z dnia 27.03.2003r. o planowaniu i zagospodarowaniu przestrzennym (Dz.U.2012.647 – t.j.), orzeczono jak w sentencji decyzji.

Niniejsza decyzja nie rodzi praw do terenu oraz nie narusza prawa własności i uprawnień osób trzecich.

Wnioskodawcy, który nie uzyskał prawa do terenu, nie przysługują roszczenia o zwrot nakładów poniesionych w związku z otrzymaną decyzją o warunkach zabudowy.

P o u r c z e n i e

Od niniejszej decyzji służy stronom odwołanie do Samorządowego Kolegium Odwoławczego w Olsztynie za moim pośrednictwem w terminie 14 dni od dnia jej doręczenia.

Decyzję otrzymują:

1. Przedsiębiorstwo Wodociągów i Kanalizacji w Olsztynie Sp. z o.o.
10 - 218 Olsztyn, ul. Oficerska 16a

Repr. Prezes Zarządu – Sebastian Kuźniewski - „NOW-EKO” Biuro Projektów Sp. z o.o.
10 - 542 Olsztyn, ul. Dąbrowszczaków 39

2. ZARZĄD DRÓG, ZIELENI I TRANSPORTU 10-015 OLSZTYN, ul. KNOSAŁY 3/5 B,
3. Gmina Olsztyn - GGN w/m
4. A/a - l.dz. 1076/2014; 1317/2014

Do wiadomości:

1. Zarząd Melioracji i Urządzeń Wodnych w Olsztynie
Rejonowy Oddział w Olsztynie 10 - 503 Olsztyn, ul. Kościuszki 37A

Sprawę prowadzi: Łucja Kusznierek
tel. 89 5273111 wew.393, pok. nr 210

Na podstawie ustawy z dnia 16 listopada 2006r.
o opłacie skarbowej /Dz. U. Nr 225, poz. 1635/

załącznik do ustawy: tabela-poz.
cz. I, pkt. 8

pobrano opłatę skarbową w wysokości 104,- zł.

Nr pokwitowania 101020 z dn. 19.05.2014r.

Data 19.05.2014r. Podpis

z up. PREZYDENTA OLSZTYNIA

Katarzyna Stupczewska
Kierownik Referatu Kanalizacji inwestycyjnej
publicznego przedsiębiorstwa warunków zabudowy
w Wydziale Rozwoju Miasta

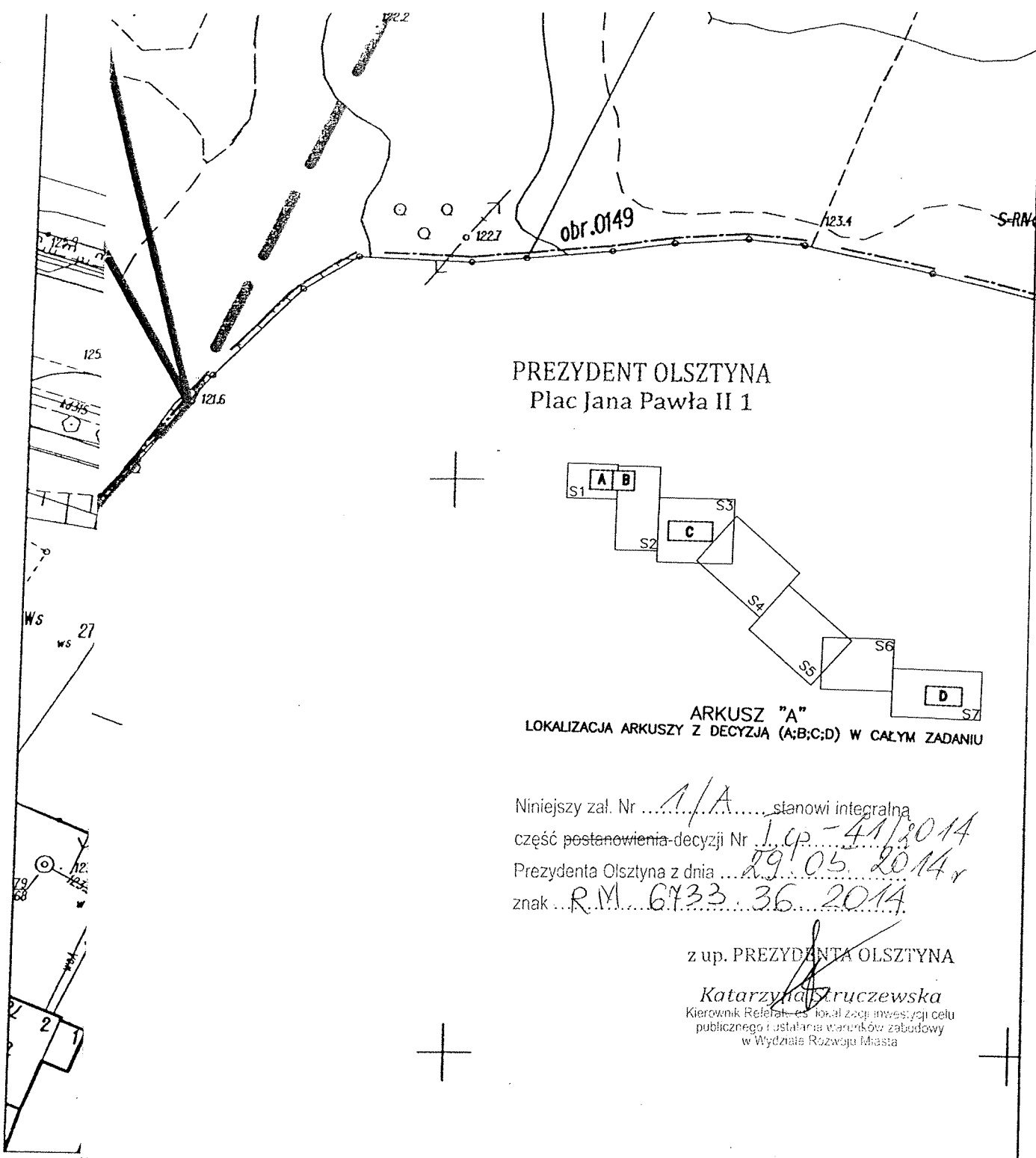

PREZYDENT OLSZTYNA
Plac Jana Pawła II 1

ARKUSZ "A"
LOKALIZACJA ARKUSZY Z DECYZJA (A;B;C;D) W CAŁYM ZADANIU

Niniejszy zał. Nr 1/A stanowi integralną część postanowienia-decyzji Nr 1.0p-41/2014 Prezydenta Olsztyna z dnia 29.05.2014 r znak R.M. 6433.36.2014

z up. PREZYDENTA OLSZTYNA

Katarzyna Bruczevska
Kierownik Referatu ds. lokalnej inwestycji celu publicznego i ustalania warunków zabudowy w Wydziale Rozwoju Miasta

M. OLSZ
Obręb: 2
ul. Piłsu

2013-12-05
38524
zieloną

PREZYDENT OLSZTYNA
M. OLSZTYN, PLAC JANA PAWŁA II 1
OLSKIE ZWIĄZKI KASOWO-PRAKTYCZNE
Kierownik Referatu ds. lokalnej inwestycji celu publicznego i ustalania warunków zabudowy w Wydziale Rozwoju Miasta
2013-12-10
OLSZTYN

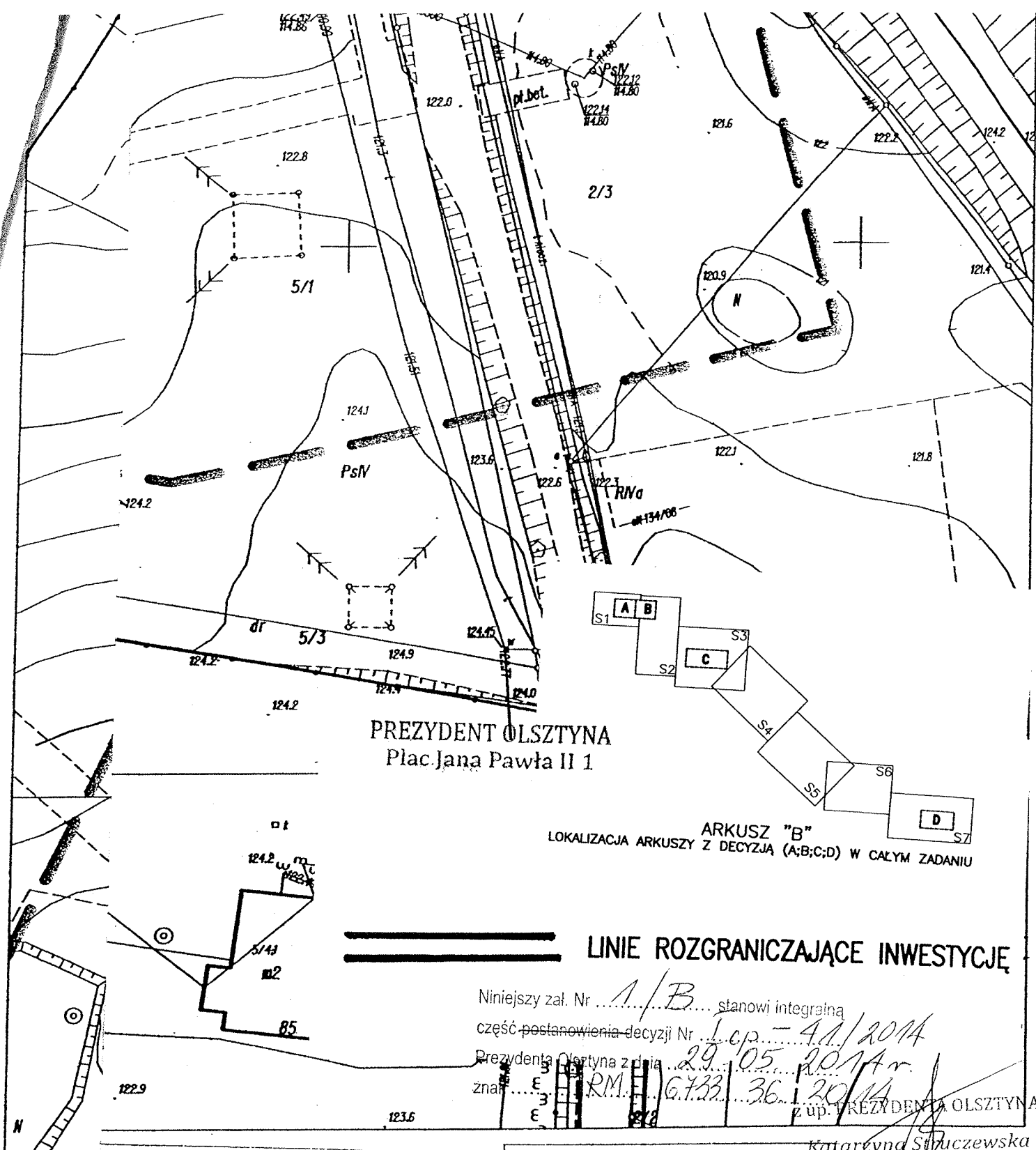

PREZYDENT OLSZTYNA
Plac Jana Pawła II 1

ARKUSZ "B"
LOKALIZACJA ARKUSZY Z DECYZJĄ (A;B;C;D) W CAŁYM ZADANIU

LINE ROZGRANICZAJĄCE INWESTYCJĘ

Niniejszy zał. Nr 1/B stanowi integralną część postanowienia decyzji Nr 1.0p. - 411/2014 Prezydenta Olsztyna z dnia 29.05.2014 r. znak RM.6.733.36.2014 z up. PREZYDENTA OLSZTYNA

M. OLSZTYN
Obręb: 281
ul. Piłsudzi

12-05
58524

PREZYDENT OLSZTYNA
MIĘSKIE OSIEDLE DO DOKUMENTACJI
GEODEZYJNEJ I KARTOGRAFICZNEJ

Reprodukcja, rozpowszechnianie i rozprowadzanie niniejszej plakatu jest zabronione, z wyjątkiem tego, w którym mowa w art. 18 ustawy z dnia 17 maja 1989r. - Prawo geodezyjne i kartograficzne (Dz. U. Nr 30, poz. 163, z późn. zm.)

Olsztyn,
(data) (imię i nazwisko, pełne stanowisko)

Katarzyna Słupczewska
Kierownik Referatu Geodezji i Inżynierii Celu
publicznego i ustalania warunków zabudowy
w Wydziale Rozwoju Miasta

PREZYDENT OLSZTYNA
Plac Jana Pawła II 1

LEGENDA:

== LINIE ROZGRANICZAJĄCE INWESTYCJE

Niniejszy plan Nr 1/D stanowi integralną część postanowienia decyzji Nr 160 - 41/2014 Prezydenta Olsztyna z dnia 29.10.2014 r. znak R.M. 6133.36.2014

z up. PREZYDENTA OLSZTYNY

Katarzyna Szczerwka
Kierownik Referatu ds. organizacji inwestycji celu publicznego i usług terenów zabudowy

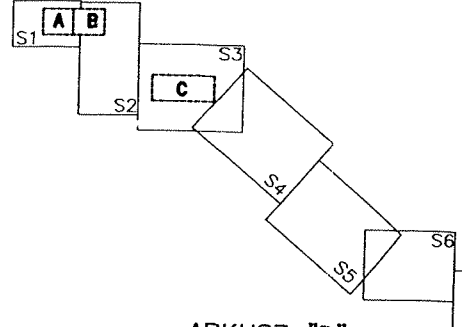

ARKUSZ "D"
LOKALIZACJA ARKUSZY Z DECYZJĄ (A;B;C;D) W CAŁY

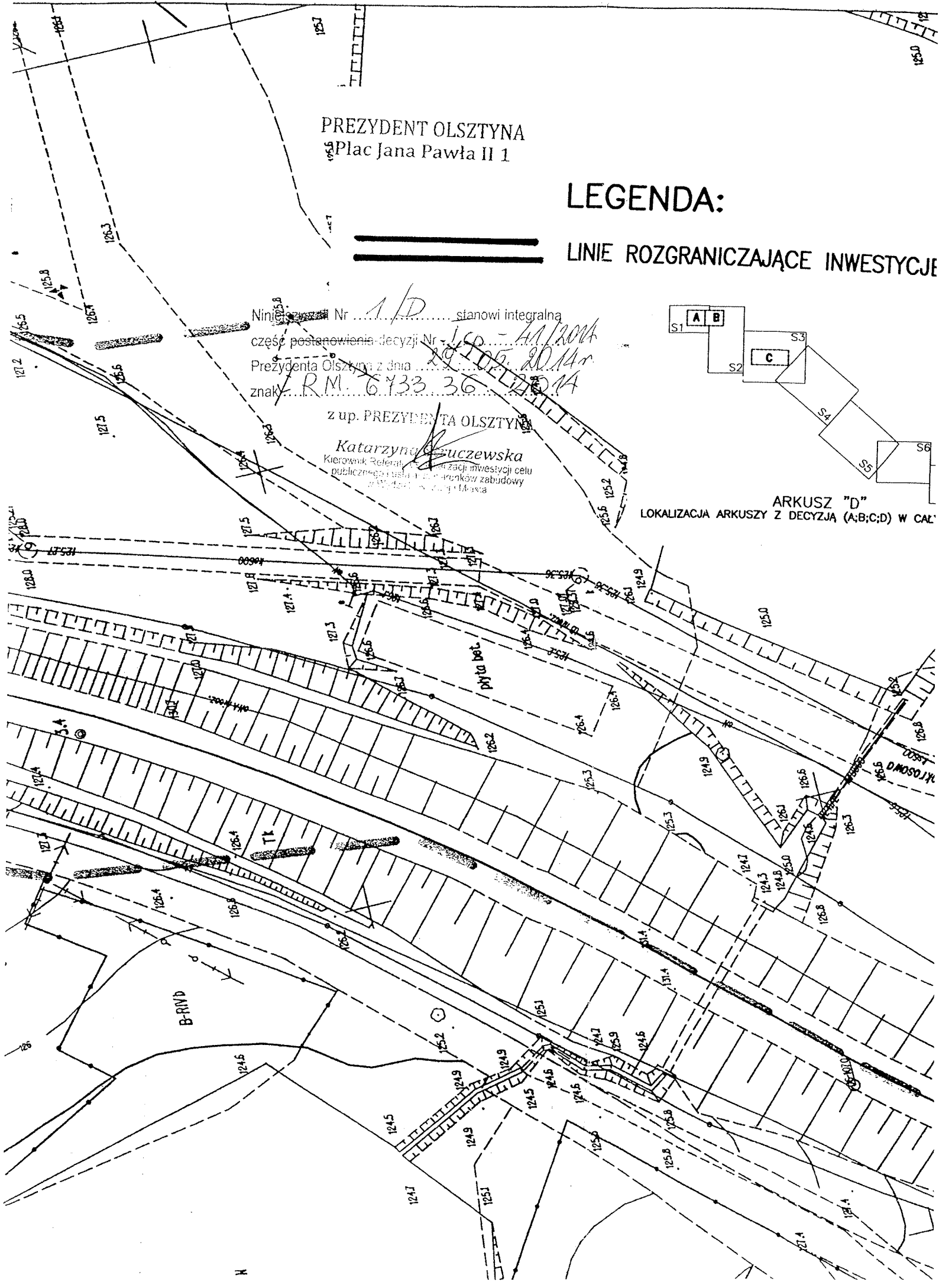

GGN.6630.299.2014

OPINIA nr 299.2014

Na podstawie art. 28 ust.1 ustawy z dnia 17 maja 1989 r. - Prawo geodezyjne i kartograficzne (Dz. U. z 2000 r. Nr 100, poz. 1086 i Nr 120, poz. 1268), § 11 ust 1 rozporządzenia Ministra Rozwoju Regionalnego i Budownictwa z dnia 2 kwietnia 2001 r. w sprawie geodezyjnej ewidencji sieci uzbrojenia terenu oraz zespołów uzgadniania dokumentacji projektowej (Dz. U. z 2001 r. Nr 38, poz. 455) Zespół Uzgadniania Dokumentacji Projektowej na posiedzeniu w dniu 09.06.2014r.

uzgodnił przedłożony projekt pod warunkiem uwzględnienia uwag zawartych na następnych stronach.

Przedmiot **MAGISTRALA WODOCIĄGOWA**
uzgodnienia:
Lokalizacja: **UL. PIŁSUDSKIEGO - UL. LUBELSKA - TEREN MOTOCROSU**

Inwestor: **PRZEDSIĘBIORSTWO WODOCIĄGÓW I KANALIZACJI SP. Z O.O.**
10-218 OLSZTYN UL. OFICERSKA 16A

Projektant: **EUGENIUSZ WOROBIJ**
10-822 OLSZTYN UL. ŻYTANIA 65

Pouczenie

Znaki geodezyjne i urządzenia zabezpieczające te znaki podlegają ochronie. W celu zachowania niezmiennego położenia punktów osnowy geodezyjnej roboty ziemne należy wykonywać pod nadzorem przedstawiciela jednostki geodezyjnej obsługującej budowę. W przypadku zniszczenia punktów osnowy geodezyjnej inwestor ma obowiązek na własny koszt zlecić uprawnionej jednostce wykonawstwa geodezyjnego wznowienie tych punktów.

~~Zwolniona z opłaty skarbowej/~~
nie podlega opłacie skarbowej
na podstawie art. 3 ustawy z dnia
16 listopada 2006 r. o opłacie skarbowej
(Dz. U. Nr 225, poz. 1635)

Załącznik:
- Projekt zagospodarowania terenu

Uwagi do opinii nr 299.2014

1. W trakcie prowadzenia robót ziemnych zachować ostrożność oraz zabezpieczyć istniejące urządzenia podziemne przed uszkodzeniem.
2. Zachować normatywne odległości, przewidziane przepisami, od istniejących sieci i urządzeń podziemnych.
3. Termin i warunki wykonania robót ziemnych w pasie drogowym ulicy uzgodnić z Komisją ds. Koordynacji Robót i Bezpieczeństwa Ruchu Drogowego.
4. Termin rozpoczęcia robót zgłosić pisemnie do Energa-Operator S.A. Rejon Dystrybucji w Olsztynie, ul. Cicha 7. Do zawiadomienia dołączyć mapę z projektu realizowanego zadania oraz określić: termin wykonania prac, nazwę firmy prowadzącej prace, osoby odpowiedzialne za prowadzenie robót.
5. Prace przy skrzyżowaniach i zbliżeniach z liniami energetycznymi kablowymi wykonywać ręcznie, bez użycia sprzętu mechanicznego, z zachowaniem szczególnej ostrożności, a miejsca skrzyżowań zgłosić do sprawdzenia przed zasypaniem do Rejonu Dystrybucji w Olsztynie, ul. Cicha 7.
6. Napotkane w czasie robót kolizje, zbliżenia, skrzyżowania z czynnymi urządzeniami elektroenergetyki zgłosić do Rejonu Dystrybucji w Olsztynie, ul. Cicha 7.
7. Wykonawca prac ziemnych ponosi pełną odpowiedzialność za skutki ewentualnych awarii urządzeń energetycznych oraz spowodowanie zagrożeń dla pracowników i osób postronnych, na skutek nieprawidłowo prowadzonych prac, braku zabezpieczenia urządzeń itp.
8. Odległości projektowanych sieci uzbrojenia terenu od istniejącej infrastruktury Orange Polska S.A. oraz jej zabezpieczenie na skrzyżowaniach i zbliżeniach wykonać zgodnie z Rozporządzeniem Ministra Infrastruktury z dnia 26.10.2005 r. w sprawie warunków technicznych jakim powinny odpowiadać telekomunikacyjne obiekty budowlane i ich usytuowanie. (Dz. U. z 2005 r. Nr 219, poz. 1864 ze zm.).
9. Na 14 dni przed rozpoczęciem budowy powiadomić bezwzględnie pisemnie Orange Polska S.A. Dostarczanie i Serwis Usług Dział Ewidencji i Zarządzania Danymi o Infrastrukturze 6 - Olsztyn, ul. Pińskiego 21A (adres do korespondencji: 10-449 Olsztyn, al. Piłsudskiego 63A).
10. Prace prowadzić pod ścisłym nadzorem pracownika Orange Polska S.A.
11. Termin rozpoczęcia robót z 14-dniowym wyprzedzeniem zgłosić do Punktu Dystrybucji Gazu Olsztyn, ul. Lubelska 42 a.
12. Prace ziemne w miejscach zbliżeń i skrzyżowań z istniejącą siecią gazową wykonywać ręcznie ze szczególną ostrożnością.
13. Inwentaryzację dendrologiczną i projekt gospodarki drzewostanem uzgodnić w Wydziale Środowiska Urzędu Miasta Olsztyna.

PREZYDENT OLSZTYNA PsIV
ZESPÓŁ UZGADNIANIA DOKUMENTACJI PROJEKTOWEJ

Na podstawie art. 28 ust. 1 ustawy z dnia 12 maja 2004 r. o geodezji i kartografii (Dz. U. z 2000r., Nr 109, z późn. zm.) uzgodniono usytuowanie projektowanych sieci uzbrojenia terenu.

Magistrala W1/W2 do ul. Piłsudskiego

Uzgodnione usytuowanie sieci uzbrojenia terenu jest zgodne z geodezyjną inwentaryzacją powykonawczą przyznawaną do wykonywania prac geodezyjnych. W razie potrzeby sieci uzbrojenia terenu uzgodnionym projektem jest przedłożyć mapę z wynikami pomiarów geodezyjnych właściwemu organowi administracji architektoniczno-geodezyjnej uzgodnienie usytuowania projektowanych sieci uzbrojenia terenu ma ważność przez okres 3 lat od dnia wydania uzgodnienia usytuowania projektowanych sieci uzbrojenia terenu. Uzgodnienie traci ważność w przypadku zmiany § 13 rozporządzenia Ministra Rozwoju Regionalnego z dnia 2 kwietnia 2011 r. w sprawie geodezyjnej inwentaryzacji uzbrojenia terenu oraz zespołów uzgadniania dokumentacji projektowej (Dz. U. Nr 38, poz. 465).

GGN, 6630, 299, 2014
 PRZEDYDENT OLSZTYNY
 (sygn. objin)

Rozkazy
Iwona Wiśniewska
 Przewodnicząca Zespołu Uzgadniania Dokumentacji Projektowej

09.06.2014

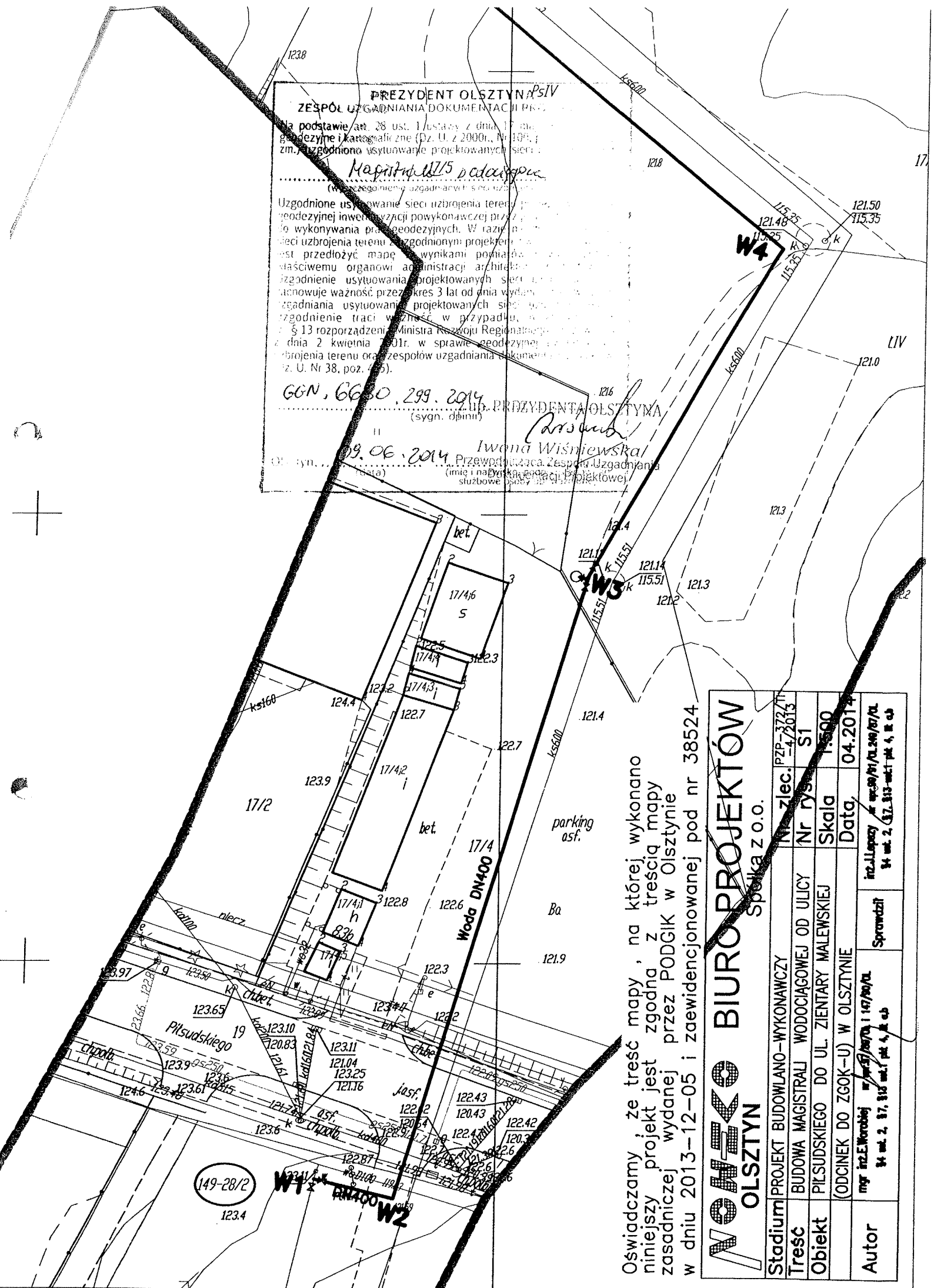

Oświadczamy, że treść mapy, na której wykonano niniejszy projekt jest zgodna z treścią mapy zasadniczej wydanej przez PODGIG w Olsztynie w dniu 2013-12-05 i zaewidencjonowanej pod nr 38524

NOVEX BIURO PROJEKTÓW Olsztyn Spółka z o.o.	Stadium	PROJEKT BUDOWLANO-WYKONAWCZY	Nr zlec.	PZP-3737/T
	Treść	BUDOWA MAGISTRALI WODOCIĄGOWEJ OD ULICY PIŁSUDSKIEGO DO UL. ZIENTARY MALEWSKIEJ (ODCINEK DO ZGOK-U) W OLSZTYNIE	Nr rys.	S1
	Objekt		Skala	1:500
	Autor	mgr inż. E. Worobiej	Data	04.2014
			inż. J. Lepiej	inż. J. Lepiej / inż. E. Worobiej
			14 maj 2014	14 maj 2014

Stadium	PROJEKT BUDOWLANO-WYKONAWCZY	Nr zlec.	PZP-372/II -4/2013
Treść	BUDOWA MAGISTRALI WODOCIAGOWEJ OD ULICY	Nr rys.	S3
Obiekt	PIŁSUDSKIEGO DO UL. ZIENTARY MALEWSKIEJ	Skala	1:500
	(ODCINEK DO ZGOK-U) W OLSZTYNIE	Data	04.2014
Autor	mgr inż. E. Worobiej nr upr. 97/99/OL i 147/90/OL 84 ul. 2, 87, 813 tel. 1 pkt 4, II et.	Sprawdził	inż. J. Lapszy nr upr. 99/91/OL 249/87/OL 84 ul. 2, 87, 813 tel. 1 pkt 4, II et.

Oświadczamy, że treść mapy, na której wykonano niniejszy projekt jest zgodna z treścią mapy zasadniczej wydanej przez PODGIK w Olsztynie w dniu 2013-12-05 i zaewidencjonowanej pod nr 38524

PREZYDENT OLSZTYNA
ZESPÓŁ UZGADNIANIA DOKUMENTACJI PROJEKTOWEJ

Na podstawie art. 28 ust. 1 ustawy z dnia 17 maja 1984 r. o geodezji i kartografii (Dz. U. z 2000r., Nr 100, poz. 1095, z późn. zmianami), uzgodniono usytuowanie projektowanych sieci uzbrojenia terenu:

Magistrale wodociągowej

(wyszczególnienie uzgadnianych sieci uzbrojenia terenu: ...)

Uzgodnione usytuowanie sieci uzbrojenia terenu podlega geodezyjnej inwentaryzacji powykonawczej przez jednostkę wykonawczą, w tym wykonywaniu prac geodezyjnych. W razie niezgodności usytuowania sieci uzbrojenia terenu z uzgodnionym projektem inwestycji jest przedłożyć mapę z wynikami pomiarów powłok i powierzchni do właściwemu organowi administracji architektoniczno-urbanistycznej.

Uzgodnienie usytuowania projektowanych sieci uzbrojenia terenu zachowuje ważność przez okres 3 lat od dnia wydania opinii uzgadniania usytuowania projektowanych sieci uzbrojenia terenu.

Uzgodnienie traci ważność w przypadku, o którym mowa w § 13 rozporządzenia Ministra Rozwoju Regionalnego i Budownictwa z dnia 2 kwietnia 2001r. w sprawie geodezyjnej ewidencji i usytuowania sieci uzbrojenia terenu oraz zespołów uzgadniania dokumentacji projektowej (Dz. U. Nr 38, poz. 455).

GGN. 6630. 289. 2014.

(sygn. opinii)

z up. PREZYDENTA OLSZTYNA

Arus

Olsztyn, 09.06.2014. (data)

(imię i nazwisko, podpis, stanowisko)
Przewodnicząca zespołu uzgadniania Dokumentacji Projektowej

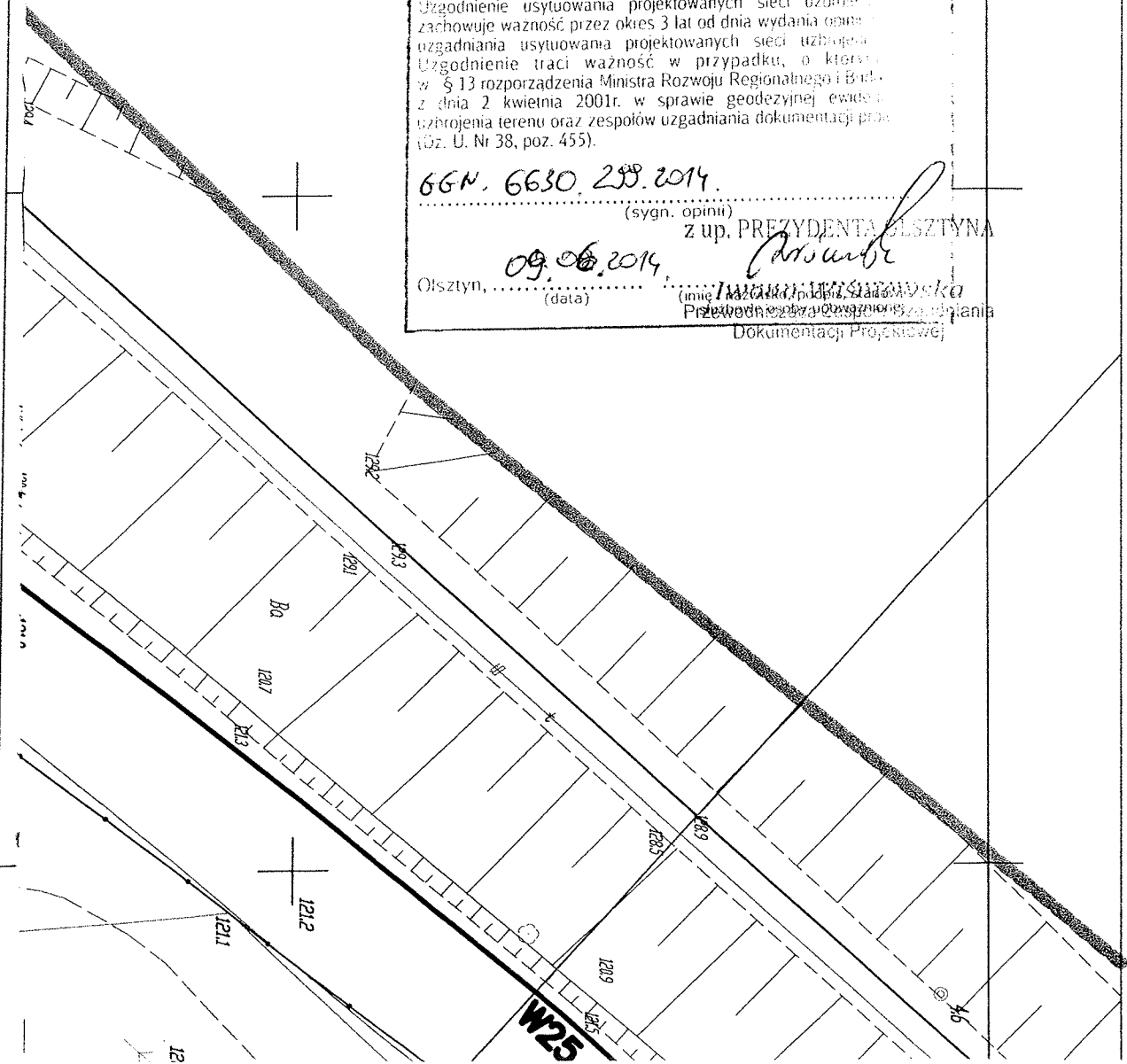

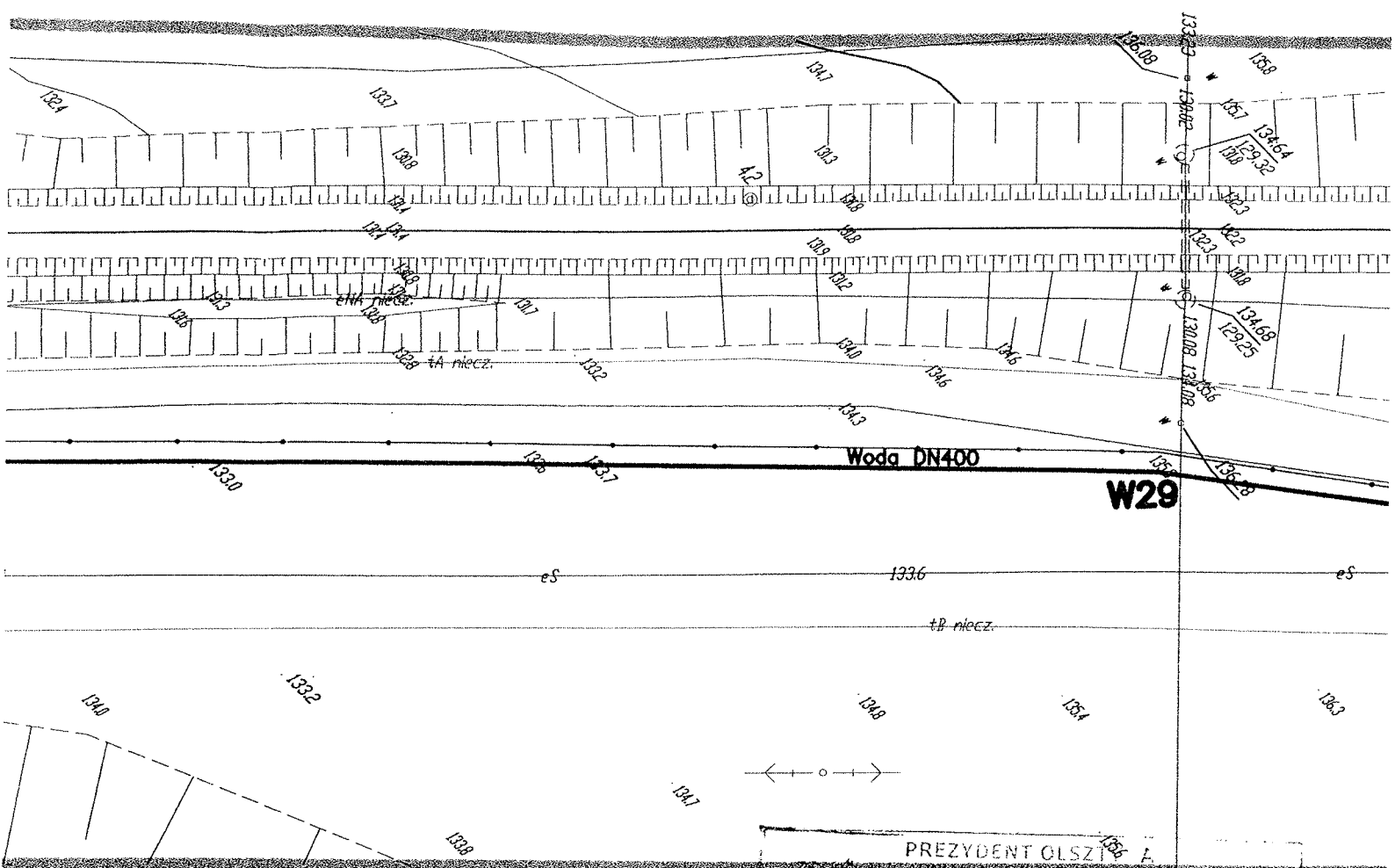

PREZYDENT OLSZTYNA

Na podstawie art. 28 ust. 1 ustawy z dnia 15 grudnia 2000 r. o geodezji i kartografii (Dz. U. z 2000 r. Nr 26, poz. 2283, z późn. zm.) uzgodniono, usytuowanie projektowanego...

Mapistka podległa

W szczególności uzgodniono, usytuowanie...

W celu usytuowania sieci uzbrojenia technicznego (syt.) w terenie, geodezyjnej inwentaryzacji powstania i przebiegu linii technicznych, do wykonania prac geodezyjnych. W tym celu należało wykonać wyznaczenie terenu z uzgodnionymi projektowanymi liniami technicznymi, przedłożyć mapę z wyznaczeniem pomiarową, a także wnieść do właściwego organu administracji archiwalnej, w celu usytuowania projektowanych sieci uzbrojenia technicznego, ważność przez okres 3 lat od dnia wydania pozwolenia na usytuowanie projektowanych sieci uzbrojenia technicznego. W przypadku utraty ważności w przypadku, o którym mowa w § 13 rozporządzenia Ministra Rozwoju Regionów z dnia 20 kwietnia 2001 r. w sprawie geodezyjnej inwentaryzacji terenu oraz zespołów uzgadniania dokumentacji geodezyjnej (Dz. U. z 2001 r. Nr 38, poz. 455).

GGN. 6630. 299. 2014, up. PREZYDENTA OLSZTYNA
(5/2014, 2014)

Iwona Wiśniewska
Przewodnicząca Zespołu Uzgadniania
(inż. inż. Dokumentacji Projektowej)

09.06.2014
(data)

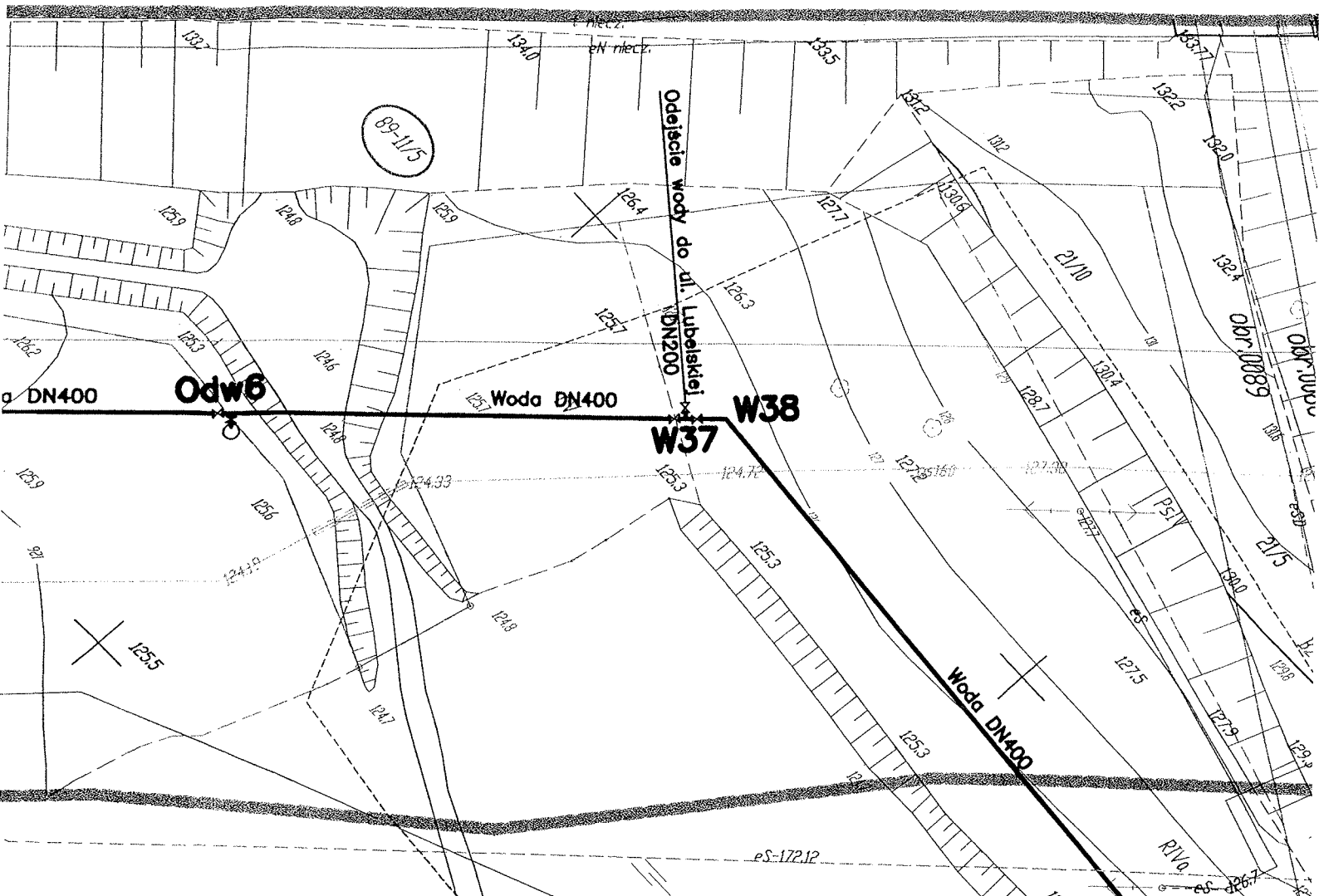

PREZYDENT OLSZTYNA
ZESPÓŁ UZGADNIANIA DOKUMENTACJI PROJEKTOWEJ

Na podstawie art. 28 ust. 1 ustawy z dnia 17 maja 1984 r. o geodezji i kartografii (Dz. U. z 2000r., Nr 19, poz. 1896 z późn. zmianami) uzgodnienie usytuowania projektowanych sieci uzbrojenia terenu oraz

Mapistka Wodociągowa

(wyszczególnienie uzgadnianych sieci uzbrojenia terenu)

Uzgodnienie usytuowania sieci uzbrojenia terenu podlega wdrożeniu geodezyjnej weryfikacji powykonawczej przez jednostki terenowe do wykonywania prac geodezyjnych. W razie niezgodności z planem sieci uzbrojenia terenu z uzgodnionym projektem Inwestor lub Wykonawca jest zobowiązany przedłożyć mapę z wynikami pomiarów powykonawczych właściwemu organowi administracji architektoniczno-urbanistycznej.

Uzgodnienie usytuowania projektowanych sieci uzbrojenia terenu zachowuje ważność przez okres 3 lat od dnia wydania opinii w sprawie uzgodnienia usytuowania projektowanych sieci uzbrojenia terenu. Uzgodnienie traci ważność w przypadku, o którym mowa w § 17 rozporządzenia Ministra Rozwoju Regionalnego i Budownictwa z dnia 2 kwietnia 2001r. w sprawie geodezyjnej ewidencji sieci uzbrojenia terenu oraz zespołów uzgadniania dokumentacji projektowej (Dz. U. Nr 38, poz. 455).

GGN. 6630.299.2014, up. PREZYDENTA OLSZTYNA
 (sygn. opinii)

Iwona Wiśniewska
 Przewodnicząca Zespołu Nadziania Dokumentacji Projektowej

09.06.2014
 (data)

(imię i nazwisko, o ile jest to możliwe, i funkcja służbowa osoby osuwającej)

Stadium	PROJEKT BUDOWLANO-WYKONAWCZY	Nr zlec.	PZP-372/T -4/2013
Treść	BUDOWA MAGISTRALI WODOCIĄGOWEJ OD ULICY	Nr rys.	S6
Obiekt	PIŁSUDSKIEGO DO UL. ZIENTARY MALEWSKIEJ	Skala	1:500
	(ODCINEK DO ZGOK-U) W OLSZTYNIE	Data	04.2014
Autor	mgr inż. E. Worobie nr upr. 97/91/OL 147/90/OL 84 ust. 2, § 7, § 13 ust. 1 pkt 4, R. eb	Sprawdził	inż. J. Lepczy nr upr. 99/91/OL 240/87/OL 84 ust. 2, § 7, § 13 ust. 1 pkt 4, R. eb

Oświadczamy, że treść mapy, na której wykonano niniejszy projekt jest zgodna z treścią mapy zasadniczej wydanej przez PODGIK w Olsztynie w dniu 2013-12-05 i zaewidencjonowanej pod nr 38524

PREZYDENT OLSZTYNA
ZESPÓŁ UZGADNIANIA DOKUMENTACJI PROJEKTOWEJ

Na podstawie art. 28 ust. 1 ustawy z dnia 17 maja 2002 r. o geodezji i kartografii (Dz. U. z 2000r., Nr 100, poz. 974 z późn. zmianami) oraz art. 17 ust. 1 pkt 4 ustawy z dnia 27 kwietnia 2001 r. w sprawie geodezji ewidencyjnej (Dz. U. z 2001r., Nr 38, poz. 455).

Mapiszkala wodociągowa

Wyszeżegodnienie uzgadnianych sieci uzbrojenia terenu podlegających usytuowaniu sieci uzbrojenia terenu podlegających inwentaryzacji powykonawczej przez jednostki geodezyjne i prac geodezyjnych. W razie niezgodności terenu z uzgodnionym projektem inżynierskim należy przedłożyć mapę z wynikami pomiarów pomiarowych do organu administracji architektoniczno-budowlanej do usytuowania projektowanych sieci uzbrojenia terenu ważność przez okres 3 lat od dnia wydania opinii. W przypadku braku ważności w przypadku, o którym mowa w art. 17 ust. 1 pkt 4 ustawy z dnia 27 kwietnia 2001 r. w sprawie geodezji ewidencyjnej, w sprawie terenu oraz zespołów uzgadniania dokumentacji projektowej (Dz. U. z 2001r., Nr 38, poz. 455).

66N 6630.299.2014
09.06.2014
PREZYDENTA OLSZTYNA
z up. *[Podpis]*
inż. J. Lepczy
Biuro Projektów Nowako Olsztyn

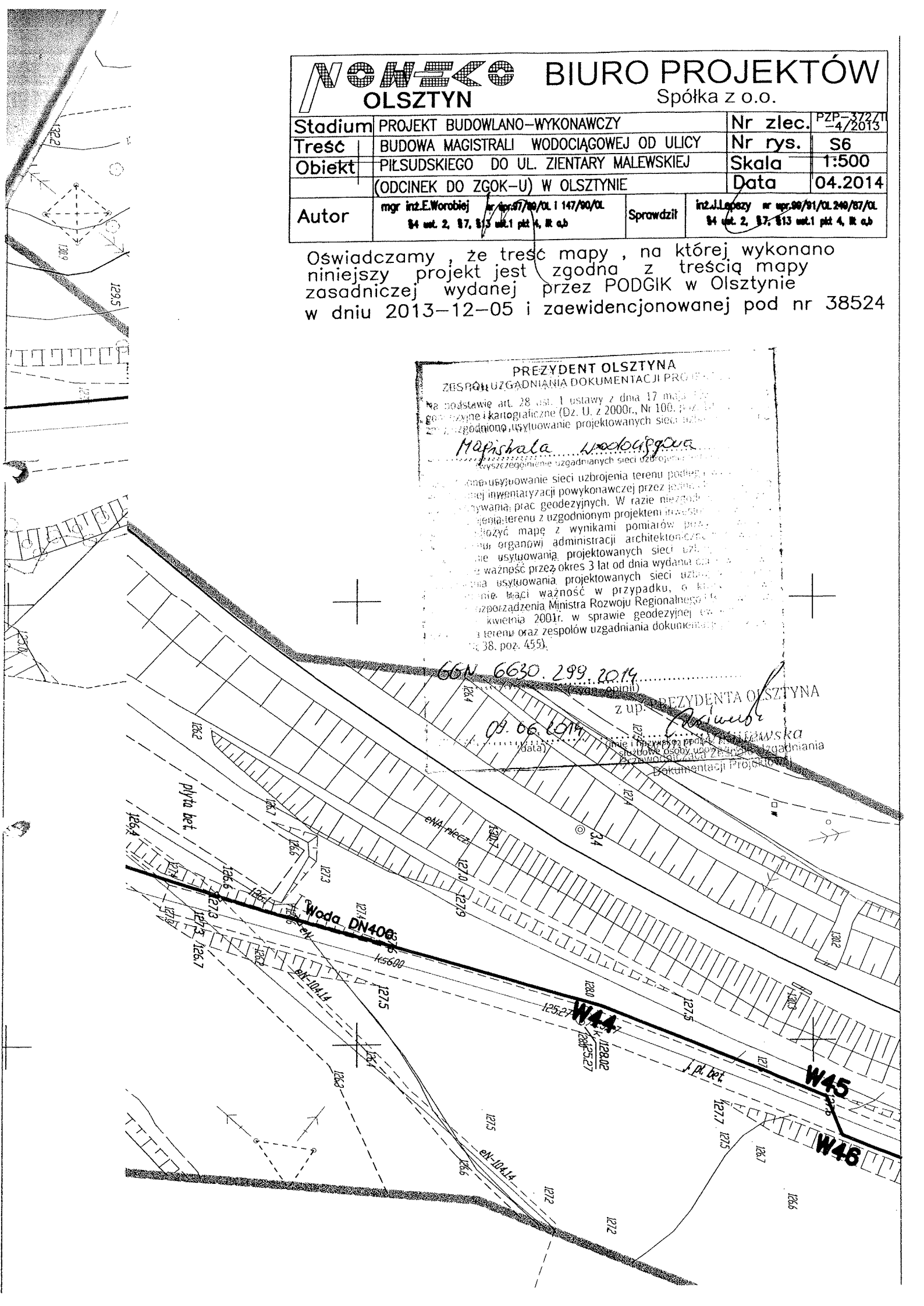

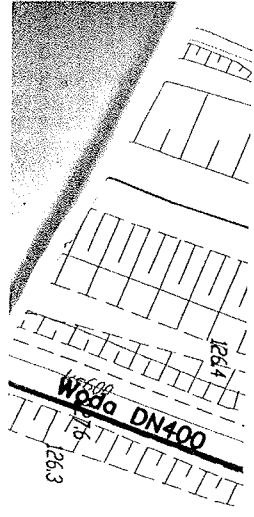

PREZYDENT OLSZTYNA
ZESPÓŁ UZGADNIANIA DOKUMENTACJI

Na podstawie art. 29 ust. 1 ustawy z dnia 27.07.2002r. (Dz. U. z 2002r. nr 150, z późn. zm.) uzgadnianie usytuowanie projektowanych sieci (w szczególności uzgadnianie w oparciu o...)

Magistrala wodociągowa

Uzgodnienie usytuowanie sieci uzbrojenia terenu projektowanych sieci wodociągowej i inwentaryzacji powyższych sieci, w tym wykonanie prac geodezyjnych. Wrazie nie...
 sieci uzbrojenia terenu z uzgodnionym projektem...
 jest przedłożyć mapę z wynikami pomiarów...
 właściwego organowi administracji architektoniczno...
 uzgodnienie usytuowania projektowanych sieci...
 ważność przez okres 3 lat od dnia wydania...
 usytuowania projektowanych sieci...
 traci ważność w przypadku, gdy...
 2. rozporządzenia Ministra Rozwoju Regionalnego z dnia 2 kwietnia 2001r. w sprawie geodezyjnych...
 usytuowania terenu oraz zespołów uzgadniania dokumentacji...
 33, poz. 455).

GGN.6630.299.2014 up. PREZYDENTA OLSZTYNA
 (sygn. opinii)

Carina
Iwona Wisniewska
 Przewodnicząca Zespołu Uzgadniania Dokumentacji Projektowej

09.06.2014 (data)

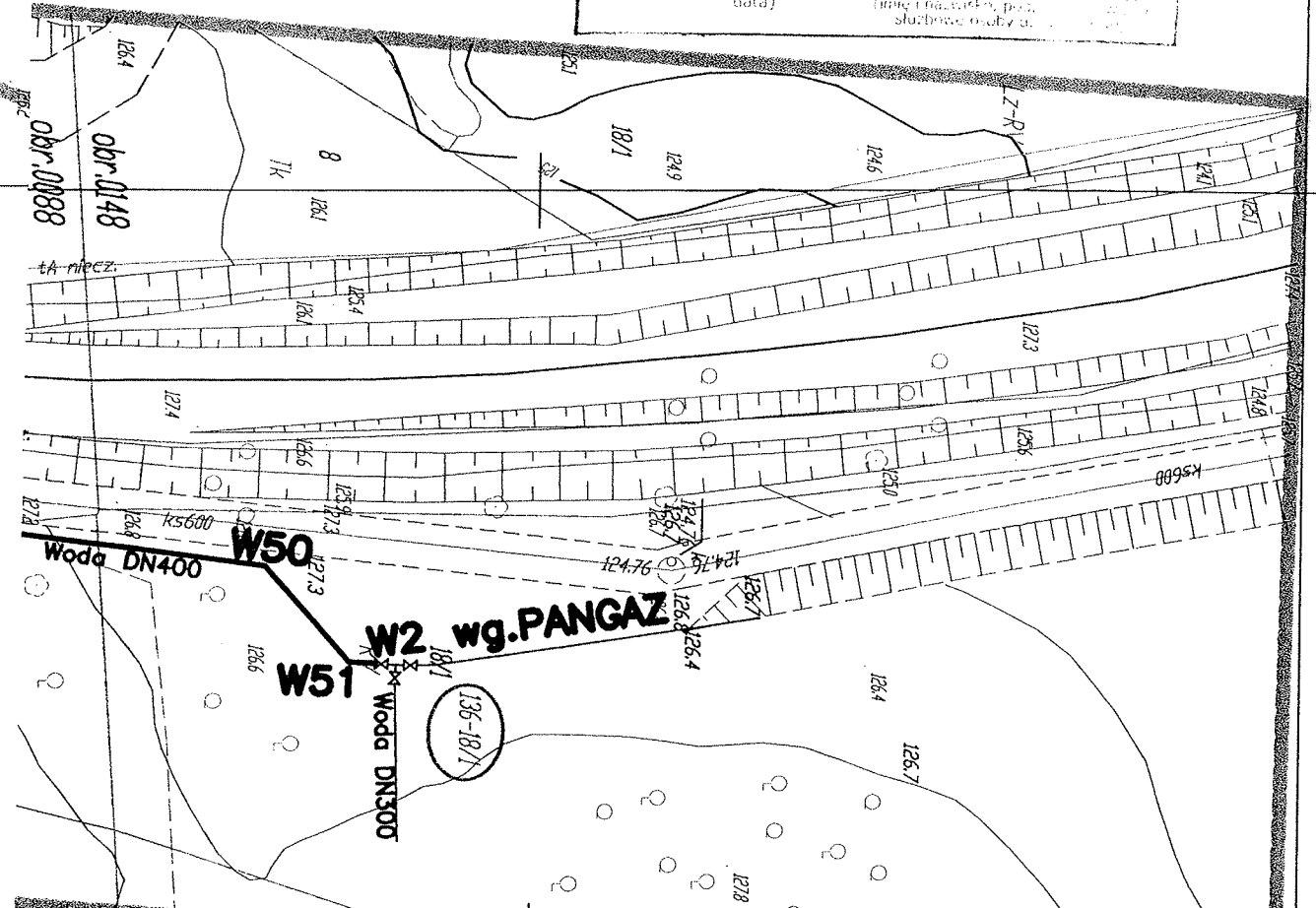

Oświadczamy, że treść mapy, na której wykonano niniejszy projekt jest zgodna z treścią mapy zasadniczej wydanej przez PODGIK w Olsztynie w dniu 2013-12-05 i zaewidencjonowanej pod nr 38524

NOWAKO OLSZTYN				BIURO PROJEKTÓW Spółka z o.o.	
Stadium	PROJEKT BUDOWLANO-WYKONAWCZY	Nr zlec.	PZP-372/11-4/2013		
Treść	BUDOWA MAGISTRALI WODOCIĄGOWEJ OD ULICY PIŁSUDSKIEGO DO UL. ZIENTARY MALEWSKIEJ (ODCINEK DO ZGOK-U) W OLSZTYNIE	Nr rys.	S7		
		Skala	1:500		
		Data	04.2014		
Autor	mgr inż. E. Worobiej nr upr. 97/90/OŁ.1 147/90/OŁ. 84 ust. 2, 87, 813 ust.1 pkt 4, II. eb	Sprawdził	inż. J. Lepoty nr upr. 99/91/OŁ.240/97/OŁ. 84 ust. 2, 87, 813 ust.1 pkt 4, II. eb		

SD.6341.36.2014.AR

Decyzja

Na podstawie art.122 ust.1 pkt 3 oraz art.140 ust.1 ustawy z dnia 18 lipca 2001 r. *Prawo wodne* (tekst jednolity Dz. U. z 2012 r., poz. 145) oraz art.104 ustawy z dnia 14 czerwca 1960r. *Kodeks postępowania administracyjnego* (tekst jednolity Dz. U. z 2013 r., poz. 267) po rozpatrzeniu wniosku Pana Sebastiana Kuźniewskiego, działającego w imieniu Przedsiębiorstwa Wodociągów i Kanalizacji Sp. z o.o. z siedzibą w Olsztynie przy ul. Oficerskiej 16a w sprawie udzielenia pozwolenia wodnoprawnego wykonanie urządzenia wodnego w zakresie przejścia magistralą wodociągową pod dnem Strugi Szczęsne w km 7+246 na dz. nr 3 obręb 134 w Olsztynie

orzekam

- I. Udzielić Przedsiębiorstwu Wodociągów i Kanalizacji Sp. z o.o. w Olsztynie przy ul. Oficerskiej 16a pozwolenia wodnoprawnego na wykonanie urządzenia wodnego w zakresie przejścia magistralą wodociągową D400 pod dnem Strugi Szczęsne w km 7+246 na dz. nr 3 obręb 134 Olsztyn, w rurze osłonowej \varnothing 559,0x12,5 o długości L=10,0 m na głębokości min. 1,20 m metodą przecisku sterowanego o współrzędnych geograficznych:
53° 46' 25.69" N, 20° 32' 11.85" E.
- II. Zastrzec, że:
 1. nieprzestrzeganie warunków niniejszego pozwolenia może spowodować jego cofnięcie lub ograniczenie bez prawa do odszkodowania,
 2. niniejsze pozwolenie nie rodzi praw do nieruchomości i urządzeń wodnych koniecznych do jego realizacji oraz nie narusza prawa własności i uprawnień osób trzecich przysługujących wobec tych nieruchomości i urządzeń,
 3. pozwolenie wodnoprawne wygasa, jeżeli zakład nie rozpoczął wykonywania urządzeń wodnych w terminie 3 lat od dnia, w którym pozwolenie wodnoprawne stało się ostateczne,
 4. wnioskodawcy, który nie uzyskał praw do nieruchomości lub urządzeń koniecznych do realizacji pozwolenia wodnoprawnego, nie przysługuje roszczenie o zwrot nakładów poniesionych w związku z otrzymaniem pozwolenia.
- III. Podstawę do wydania niniejszej decyzji stanowi „Operat wodnoprawny na przejście wodociągiem \varnothing 400 pod Strugą Szczęsne w km 7+246 na działce nr 3 obręb 134 w Olsztynie” opracowany przez Pana Eugeniusza Worobiej w maju 2014 r.

Uzasadnienie

Postępowanie wszczęto na wniosek Pana Sebastiana Kuźniewskiego, działającego w imieniu Przedsiębiorstwa Wodociągów i Kanalizacji Sp. z o.o. z siedzibą w Olsztynie przy ul. Oficerskiej 16a w sprawie udzielenia pozwolenia wodnoprawnego wykonanie urządzenia wodnego w zakresie przejścia magistralą wodociągową pod dnem Strugi Szczęsne w km 7+246 na dz. nr 3 obręb 134 w Olsztynie.

Do przedmiotowego wniosku dołączony został operat wodnoprawny oraz opis prowadzenia zamierzonej działalności sporządzony w języku nietechnicznym.

W miejscu lokalizacji przedmiotowego przedsięwzięcia obowiązuje Miejscowy plan zagospodarowania przestrzennego miasta Olsztyna dla terenu położonego między ulicą Lubelską, bocznicą kolejową a granicą miasta Olsztyn, zatwierdzony uchwałą Rady Miasta Olsztyna Nr XXXVII/475/04 z dnia 1.12.2004 r. (Dz. Urz. Woj. Warm.-Maz., z 2005 r., Nr 191 poz. 634).

Informację o wszczęciu postępowania w przedmiotowej sprawie podano do publicznej wiadomości poprzez umieszczenie na stronie Biuletynu Informacji Publicznej Urzędu Miasta Olsztyna i wywieszenie na tablicy ogłoszeń w siedzibie tut. organu.

W oparciu o posiadane akta sprawy oraz zgromadzony materiał dowodowy wynika, że przedmiotowe przedsięwzięcie wykonane zostanie metodą przecisku sterowanego i nie przewiduje się oddziaływania na wody powierzchniowe, podziemne i tereny przyległe. Ze względu na przyjętą technologię nie dojdzie do zakłócenia przepływu wody w korycie rzeki oraz naruszenia dna i brzegów ciek. Metoda przewiertu sterowanego umożliwia bezkolizyjne, szybkie i najkorzystniejsze dla środowiska pokonanie przeszkody.

Przedłożony wniosek oraz dokumentacja wodnoprawna spełniają wymogi określone w art. 131 i art. 132 ustawy Prawo wodne i pozwalają na wydanie decyzji w podanym zakresie i na ustalonych warunkach. W związku z powyższym orzeczono jak w sentencji.

Pouczenie

Od decyzji służy prawo wniesienia odwołania do Dyrektora Regionalnego Zarządu Gospodarki Wodnej w Warszawie za pośrednictwem Prezydenta Olsztyna w terminie 14 dni od daty otrzymania.

Za wydanie decyzji wniesiono na konto Urzędu Miasta Olsztyna opłatę skarbową w wysokości 217,00 zł (słownie: dwieście siedemnaście złotych)

Otrzymują:

1. NOW-EKO Biuro Projektów Sp. z o.o.
ul. Dąbrowszczaków 39, 10-542 Olsztyn
2. Marszałek Województwa Warmińsko-Mazurskiego
ul. Emilii Plater 1, 10-562 Olsztyn
3. Zarząd Melioracji i Urządzeń Wodnych w Olsztynie Rejonowy Oddział w Olsztynie
ul. Kościuszki 37A, 10-503 Olsztyn
4. Skarb Państwa, w/m
5. a/a

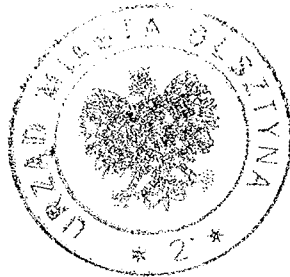

z up. PREZYDENTA OLSZTYNA

Małgorzata Jasicka
Małgorzata Jasicka
Kierownik Referatu
w Wydziale Środowiska

DECYZJA niniejsza stała się
ostateczna w dniu 25.06.2014 r.
wobec nie zaskarżenia jej przez z up. PREZYDENTA OLSZTYNA
strony w ustalonym terminie.

Małgorzata Jasicka
Małgorzata Jasicka
Kierownik Referatu
w Wydziale Środowiska

URZĄD MIASTA OLSZTYN
 Wydział Środowiska
 ul. Wyzwolenia 39, 10-106 Olsztyn

SD.6131.439.2014.AG

NOW – EKO
 Biuro Projektów Sp. z o.o.

ul. Dąbrowszczaków 39
 10-542 Olsztyn

03.07.2014r.

Wydział Środowiska Urzędu Miasta Olsztyna **uzgadnia projekt gospodarki istniejącą szatą roślinną dla inwestycji polegającej na budowie magistrali wodociągowej D400 w Olsztynie od ul. Piłsudskiego do ul. M. Zientary Malewskiej w granicy działek geod.: 88-14, 88-12/6, 89-11/5, 134-17, 134-18 z następującymi uwagami:**

- przed przystąpieniem do usunięcia drzew objętych ochroną prawną kolidujących z inwestycją oraz w ramach zabiegów sanitarno - pielęgnacyjnych **posiadacz nieruchomości za zgodą właściciela/właściciel nieruchomości zobowiązany jest uzyskać decyzję zezwalającą Prezydenta Olsztyna;**
- wniosek o wydanie zezwolenia powinien zawierać dane zgodnie z art.83 ust.4 ustawy o ochronie przyrody – jednolity tekst Dz. U. 2013.627;
- opłata za usunięcie drzew zostanie ustalona w wydanym zezwoleniu – zgodnie z art.84 ust.3 w/w ustawy;
- na wycinkę drzew/krzewów w wieku poniżej 10-ciu lat zgodnie z obowiązującymi przepisami decyzja administracyjna nie jest wymagana;
- nie dopuszcza się jakichkolwiek robót sprzętem ciężkim w obrębie koron drzew i krzewów istniejących, a zwłaszcza drzew uznanych za zagrożone (nr inw.: 2 i 17); wszelkie roboty w ich zasięgu należy wykonywać ręcznie; nie dopuszcza się zmiany poziomu gruntu, odsłaniania korzeni, składowania nakładu ziemnego, bądź innych materiałów budowlanych w ich zasięgu itp.; przestrzeń objęta robotami w sąsiedztwie drzew powinna być ograniczona do minimum, a zasięg prac jak najmniejszy; czas trwania robót w pobliżu drzew powinien być jak najkrótszy;
- w trakcie robót w sąsiedztwie zieleni istniejącej należy bezwzględnie przestrzegać uwag zawartych w dokumentacji inwentaryzacyjnej (pkt.4.4);
- **z treścią powyższego uzgodnienia należy zapoznać inwestora oraz wykonawcę robót.**

Integralną częścią niniejszego uzgodnienia jest dokumentacja: „*Inwentaryzacja dendrologiczna i projekt gospodarki istniejącą szatą roślinną*” sporządzona dla inwestycji jw. w m-cu maju 2014r. - zał.1.

A/a

DYREKTOR WYDZIAŁU

 Zdzisław Zdanowski

Sprawę prowadzi:
 Aleksandra Gosiewska
 tel. (89) 527 31 11 wewn. 206



PKP POLSKIE LINIE KOLEJOWE S.A.

ZAKŁAD LINII KOLEJOWYCH W OLSZTYNIE

Samodzielne Wieloosobowe Stanowisko Pracy ds. Inwestycji

10-404 Olsztyn, ul. Lubelska 5, tel.: +4889 6775573, tel/ fax: +4889 6771678, e-mail: Lukasz.Kramer@plk-sa.pl

Nr IZIWb-505-158a/2014

Olsztyn, dnia 28-04-2014r.

Dotyczy: Uzgodnienia projektu budowlanego magistrali wodociągowej wzdłuż i po obszarze linii kolejowej Nr 219 Olsztyn – Elk ze skrzyżowaniem pod torem w km 3,630.

"NOW-EKO" Sp. z o.o.

Wpłynęło dnia 29/04/2014

podpis: J. L. ok. 658

Przedsiębiorstwo Wodociągów i Kanalizacji Sp. z o.o.
10-218 Olsztyn, ul. Oficerska 16a

Na podstawie Ustawy o Transporcie Kolejowym z dnia 28 marca 2003r. (Dz. U. z 2013r. poz. 1594) PKP Polskie Linie Kolejowe S.A. Zakład Linii Kolejowych w Olsztynie w nawiązaniu do pisma NOW-EKO Biuro Projektów Spółka z o.o. nr: 621/14/E.W. z dnia 23.04.2014r. uzgadnia projekt budowlany (postanowienie – zgoda na odstępstwo IGR-II.7840.5.36.2014 z dnia 17.04.2014r.) budowy magistrali wodociągowej D400 wzdłuż i po obszarze linii kolejowej Nr 219 Olsztyn – Elk w km 3,630 - 3,640 ze skrzyżowaniem w km 3,630 (obręb Olsztyn 149, dz. nr 1) zgodnie z przedłożonym projektem budowlanym z zachowaniem następujących warunków:

1. Prace wykonać zgodnie z obowiązującymi normami branżowymi, uzgodnieniami oraz przepisami PKP S.A.
2. Projekt należy uzgodnić z nw. Spółkami Grupy PKP S.A.
 - PKP S.A. Oddział Gospodarowania Nieruchomościami;
 - TK Telekom Sp. z o.o. Region Robót Telekomunikacyjnych w Gdańsku;
 - PKP Energetyka S.A. Zakład Północny w Sopocie.
3. Teren po wykonaniu prac doprowadzić do stanu pierwotnego.
4. Prace na terenie kolejowym należy wykonywać pod nadzorem Spółek Grupy PKP S.A. w zakresie odpowiednich uzgodnień i wydanych warunków.
5. Termin prac i harmonogram uzgodnić z PKP Polskie Linie Kolejowe S.A. Zakładem Linii Kolejowych w Olsztynie.
6. Bieżące utrzymanie oraz kapitalne remonty urządzenia należą do obowiązków Przedsiębiorstwo Wodociągów i Kanalizacji Sp. z o.o., 10-218 Olsztyn, ul. Oficerska 16a zwanego dalej użytkownikiem we własnym zakresie i na własny koszt.
7. Na przeprowadzenie istotnych zmian w obrębie toru kolejowego niezgodnych z rysunkami, rozszerzenie lub uzupełnienie projektowanych urządzeń wymagana jest zgoda PKP Polskie Linie Kolejowe S.A. Zakładu Linii Kolejowych w Olsztynie.
8. W razie uzasadnionej konieczności usunięcia, względnie przebudowy urządzenia w związku z rozszerzeniem urządzeń kolejowych lub w związku z zachowaniem bezpieczeństwa ruchu kolejowego użytkownik obowiązany jest usunąć lub przebudować ww. urządzenie we własnym zakresie i na własny koszt.
9. Roboty powinny być wykonywane bez przerwy w ruchu kolejowym. Przy konieczności wprowadzenia ograniczeń prędkości biegu pociągów lub przerwy w ruchu kolejowym Inwestor zostanie obciążony kosztami eksploatacyjnymi poniesionymi przez Spółki Grupy PKP S.A. z tego tytułu.
10. Inwestor zostanie obciążony kosztami za zajęcie terenu PKP Polskie Linie Kolejowe S.A. na czas robót, komisje przekazania, odbioru terenu budowy, nadzoru.
11. Uruchomienie urządzenia może nastąpić po komisyjnym (przy udziale przedstawicieli Spółek Grupy PKP S.A.) i protokolarnym odbiorze na terenie PKP S.A. oraz po usunięciu ewentualnych usterek stwierdzonych przy ostatecznym odbiorze robót.
12. Użytkownikowi urządzenia nie przysługuje żadne prawo do odszkodowania, jeżeli urządzenie to przy normalnym ruchu kolejowym będzie uszkodzone lub stanie się niezdatne do użytku.
13. Wykonawca robót podczas budowy, a użytkownik po przejściu urządzenia odpowiada za wypadki i szkody jakie z budową oraz eksploatacją mogłyby powstać dla Spółek Grupy PKP S.A. bądź osób trzecich korzystających z usług PKP S.A.

14. Termin rozpoczęcia robót na terenie PKP S.A. należy zgłosić: PKP Polskie Linie Kolejowe S.A. Zakład Linii Kolejowych w Olsztynie co najmniej na 7 dni przed rozpoczęciem robót celem przekazania terenu budowy oraz wyznaczenia płatnego nadzoru z ramienia PKP Polskie Linie Kolejowe S.A.
15. Po zakończeniu prac i przed odbiorem ostatecznym Inwestor zobowiązany jest do sporządzenia w jednym egzemplarzu dokumentacji geodezyjnej zgodnie z Rozporządzeniem Ministra Gospodarki Przestrzennej i Budownictwa z dnia 21 lutego 1995r. (Dziennik Ustaw Nr 25 z 1995r. poz.133) § 17-21, który to egzemplarz przekazuje PKP S.A. Oddział Gospodarowania Nieruchomościami, Wydział Geodezji i Regulowania Stanów Prawnych Nieruchomościami, Wydział Geodezji i Regulowania Stanów Prawnych Nieruchomościami w Gdańsku, ul. Dyrekcyjna 2-4, 80-852 Gdańsk oraz informacji opisowej i graficznej (na nośniku informatycznym) do Biura Nieruchomości i Geodezji Kolejowej 03-734 Warszawa, ul. Targowa 74 i tut. Zakładu.
16. Jeden egzemplarz niniejszej zgody po podpisaniu przez Inwestora urządzenia tj. Przedsiębiorstwo Wodociągów i Kanalizacji Sp. z o.o., 10-218 Olsztyn, ul. Oficerska 16a, należy zwrócić PKP Polskie Linie Kolejowe S.A. Zakładowi Linii Kolejowych w Olsztynie w ciągu 14 dni od daty otrzymania. Podpisany egzemplarz jest potwierdzeniem przyjęcia postawionych warunków i stanowi podstawę do wyznaczenia nadzoru z ramienia PKP Polskie Linie Kolejowe S.A.
17. Przedmiotowa zgoda PKP Polskie Linie Kolejowe S.A. Zakładu Linii Kolejowych w Olsztynie podpisana przez strony stanowi jednocześnie podstawę do dokonania konserwacji i remontów kapitalnych urządzeń przez użytkownika znajdujących się na terenach kolejowych, po uprzednim zgłoszeniu o przystąpieniu do ww. robót PKP Polskie Linie Kolejowe S.A. Zakładowi Linii Kolejowych w Olsztynie.
18. Do robót należy przystąpić w ciągu 2 lat od daty wydania niniejszej zgody, w przeciwnym wypadku zgoda traci swą ważność.

~~Potwierdzam
przyjęcie powyższych warunków
.....
(pieczętka imienna i data)~~

ZASTĘPCA DYREKTORA

Andrzej Puzewicz

Załącznik:

Projekt budowlany – 1 egz.

Do wiadomości:

- Sekcja Eksploatacji Olsztyn
- TK Telekom Sp. z o.o.
Region Robót Telekomunikacyjnych w Gdańsku
- PKP Energetyka S.A. Zakład Północny
- PKP S.A. Oddział Gospodarowania
Nieruchomościami w Gdańsku
- Biuro Nieruchomości i Geodezji Kolejowej
- Biuro Projektów Sp. z o.o. NOW-EKO
10-542 Olsztyn, ul. Dąbrowszczaków 39
- a/a

Opracował: Łukasz Kramer
tel. 089 677 55 73

Oddział Gospodarowania
Nieruchomościami w Gdańsku



POLSKIE KOLEJE PAŃSTWOWE
Spółka Akcyjna

ul. Dyrekcyjna 2-4
80 - 852 Gdańsk
Tel.: +48 58 721 49 05
Fax: +48 58 721 49 06
www.pkp.pl
e-mail: ngd.sekretariat@pkp.pl

Biuro Projektów Spółka z o.o.
„Now-Eko”
ul. Dąbrowszczaków 39
10-542 Olsztyn

Olsztyn, 08.05.2014 r.
NGd13.2221.76.2014.MP/2
UNP 2014-0245602
Sprawę prowadzi:
Marek Pniewski
tel. 697 910 502
email: marek.pniewski@pkp.pl

„NOW-EKO” Sp. z o.o.

Wpłynęło dnia: 06/06/2016

podpis: [signature] L.O. 886

Dotyczy: Skrzyżowania magistrali wodociągowej z torem czynnej linii kolejowej nr 219 relacji Olsztyn-Ełk w km 3.630 (dz. 1 obr. Olsztyn 149).

W odpowiedzi na pisemną prośbę, PKP S.A. Oddział Gospodarowania Nieruchomościami w Gdańsku uzgadnia projekt skrzyżowania magistrali wodociągowej z torem czynnej linii kolejowej nr 219 relacji Olsztyn-Ełk w km 3.630 (dz. 1 obr. Olsztyn 149), ustalając następujące warunki realizacji przedmiotowej inwestycji:

1. Zakres i sposób wykonania robót winien być zgodny z planem zagospodarowania terenu dołączonym do pisma nr Now-Eko/669/14/E.W. z dnia 29.04.2014 r.
2. Przed przystąpieniem do robót Inwestor tj. Przedsiębiorstwo Wodociągów i Kanalizacji Sp. z o.o., 10-218 Olsztyn, ul. Oficerska 16a wystąpi do tut. Oddziału, z powołaniem się na numer niniejszego pisma, z 30 dniowym wyprzedzeniem w celu zawarcia umowy cywilnoprawnej regulującej zasady oraz opłaty za udostępnianie i korzystanie z terenu PKP S.A.
(Wydział Zarządzania Mieniem, tel. 691 500 689).
3. Za przejście przez nieruchomość gruntową PKP S.A. Inwestor zobowiązany będzie do dokonania następujących opłat (opłata jednorazowa):
 - a) za przejście przez nieruchomość gruntową siecią wodociągową – 48 mb
 - do 10 mb instalacji wodno-kanalizacyjnej – opłata stała 1600 zł + VAT
 - od 10 mb – opłata stała + 80 zł za każdy rozpoczęty metr instalacji + VAT

Polskie Koleje Państwowe Spółka Akcyjna
z siedzibą w Warszawie
ul. Szczęśliwicka 62, 00-973 Warszawa
KRS 000019193
Sąd Rejonowy dla m.st. Warszawy
XII Wydział Gospodarczy
REGON 000 126 801-03733
NIP 525-00-00-251
Kapitał zakładowy Spółki: 10 150 715 600 zł
w całości wpłacony

4. Po zakończeniu robót, przed odbiorem ostatecznym Inwestor zobowiązany jest do wykonania inwentaryzacji powykonawczej, naniesienia jej na mapy geodezyjne PKP S.A. Oddziału Gospodarowania Nieruchomościami w Gdańsku, Wydział Geodezji i Regulacji Stanów Prawnych Nieruchomości, 80- 852 Gdańsk, ul. Dyrekcyjna 2-4, tel. 58 721 49 94.
5. W celu zabezpieczenia interesów PKP S.A. przed rozpoczęciem robót, Inwestor wpłaci na rzecz tut. Oddziału kaucję w wysokości 2000 zł, stanowiącą gwarancję sporządzenia inwentaryzacji powykonawczej sieci. Z chwilą dostarczenia inwentaryzacji, kaucja zostanie przez Oddział zwrócona na konto wskazane przez Inwestora (*Wydział Zarządzania Mieniem, tel. 691 500 689*).
6. W przypadku rozpoczęcia robót na terenie PKP S.A. bez uprzedniego zgłoszenia i zawarcia stosownej umowy zostanie powiadomiony właściwy organ nadzoru budowlanego.
7. Inwestor zobowiązany jest zabezpieczyć miejsce występowania ewentualnych kolizji oraz powiadomienia właściciela sieci o napotkanej kolizji, usunięcia wszelkich ujawnionych kolizji ze zinwentaryzowanym i nie zinwentaryzowanym mieniem należącym do PKP S.A. OGN w Gdańsku we własnym zakresie, na własny koszt, bez możliwości zwrotu poniesionych kosztów i pod nadzorem PKP S.A. OGN w Gdańsku.
8. Ważność uzgodnienia wygasa z upływem 2 lat od chwili jego wydania, jeżeli w tym okresie nie zostanie rozpoczęta budowa odcinka sieci wodociągowej na terenie PKP S.A.
9. Niniejsze uzgodnienie upoważnia Inwestora do dysponowania gruntem na cele budowlane i złożenia wniosku o wydanie pozwolenia na budowę pod warunkiem uzyskania pozytywnej opinii Spółek Grupy PKP oraz po spełnieniu warunku pkt. 2 niniejszego pisma.
10. Przed rozpoczęciem robót dokumentację należy uzgodnić z:
 - PKP Polskie Linie Kolejowe S.A. - Zakład Linii Kolejowych w Olsztynie
10-404 Olsztyn, ul. Lubelska 5
 - PKP Energetyka S.A. Zakład Północny w Sopocie
81-859 Sopot, ul. Jana z Kolna 29
 - TK Telekom Sp. z o.o.
Rejon Operatorski Północny
80-959 Gdańsk, ul. Dyrekcyjna 2-4
11. Z tyt. ww.uzgodnienia pobiera się opłatę w wys. **101 zł + 23% VAT**

W/w opłatę należy uregulować na podstawie faktury, która zostanie wystawiona przez tut. Oddział.

DYREKTOR REGIONALNY
ds. Ewidencji Nieruchomości

Andrzej Szuliko

DYREKTOR REGIONALNY
ds. Współpracy z Samorządami

Andrzej Włodarski

Otrzymuje:

1. Przedsiębiorstwo Wodociągów i Kanalizacji Sp. z o.o.
ul. Oficerska 16a, 10-218 Olsztyn
2. N-1 w m. – w zał. mapa
3. N-7 w m. – w zał. mapa
4. N-9 w m. (*w przedmiocie realizacji pkt.2*) – w zał. mapa
5. NR Olsztyn – w zał. mapa



„NOW-EKO” Biuro Projektów Spółka z o.o.
10-542 Olsztyn ul. Dąbrowszczaków 39

Dotyczy: Uzgodnienia PB budowy magistrali wodociągowej po obszarze PKP w km 3,630 – 3,640 linii nr 219, szlaku Olsztyn – Klewki, na działce nr 1 obręb 149 Olsztyn.

W odpowiedzi na wystąpienie Spółki Północny Rejon Dystrybucji informuje, że uzgadniamy ww. projekt w zakresie trasy przebiegu projektowanej magistrali wodociągu na ww. działce geodezyjnej i skrzyżowania z infrastrukturą energetyczną PKP Energetyka pod następującymi warunkami:

- 1- Projekt budowy magistrali wodociągowej w obrębie działki nr 149-1 w rejonie przejazdu nie koliduje z naszymi energetycznymi liniami kablowymi, będącymi w ewidencji dokumentacji technicznych tut. Rejonu Dystrybucji, ani z innymi liniami kablowym przez nas utrzymywanymi.
- 2- Skrzyżowanie należy wykonać metodą przewiertu, zgodnie z obowiązującymi normami skrzyżowań.
- 3- W przypadku kolizji podczas robót z linią kablową energetyczną nie naniesioną na załączonej mapie z powodu jej braku w zasobach dokumentacji naszego Rejonu, należy ją zabezpieczyć w rurach osłonowych i odpowiednio oznaczyć, a o kolizji powiadomić właściciela terenu. W przypadku uszkodzenia linii energetycznej PKP wykonawca robót ponosi wszelkie koszty jej naprawy i przywrócenia do eksploatacji.
- 4- Wykonawca robót podczas budowy, a Właściciel wybudowanej magistrali wodociągowej po przejęciu urządzeń, ponosi odpowiedzialność prawną i finansową za ewentualne wypadki i szkody jakie z realizacji inwestycji na terenie PKP, a następnie z eksploatacji mogłyby powstać dla PKP Energetyka S.A. oraz osób trzecich.
- 5- Dokumentację powykonawczą budowy skrzyżowania przez teren PKP należy dostarczyć do tut. Rejonu Dystrybucji, Wydziału Regulacji Gruntami PKP S.A. N w Gdańsku (80-852 Gdańsk ul. Dyrekcyjna 2-4).
- 6- Projekt **należy uzgodnić** także z PKP S.A. N w Gdańsku (adres jw.), PKP PLK S.A. Zakładem Linii Kolejowych w Olsztynie i TK Telekom Sp. z o.o. O/Gdańsk.
- 7- Ustala się ważność uzgodnienia na okres **2 lat** od daty wydania. Po tym okresie w przypadku nie rozpoczęcia inwestycji w projektowanym rejonie należy wystąpić o ponowne uzgodnienie.
- 8- Z tytułu wykonania uzgodnienia pobiera się opłatę na podstawie wystawionej faktury Pro Forma.
- 9- Uzgodnioną dokumentację, podpisane uzgodnienie i fakturę VAT prześlemy po opłaceniu należności.

Sprawę prowadzi Stanisław Kopaczyński – nr telefonu jak w stopce pisma

Kierownik Rejonu

Ryszard Kwiatkowski



TK TELEKOM

Andrzej Łopatniuk
Pion Operatorski
e-mail: a.lopadniuk@tktelekom.pl
tel.: + 48 58 7215428

Warszawa, 12/05/2014

"NOW-EKO" Sp. z o.o.

Wpłynęło dnia 02/06/2014

podpis: Jacek Kowalezyk 815

NOW-EKO Biuro Projektów Sp. z o.o.
ul. Dąbrowszczaków 39
10-542 Olsztyn

Nr ref.: LOTS3I-508-0154/14

Dotyczy: **uzgodnienie projektu przejścia magistrali wodociągowej pod linią 219 km.3,630 w Olsztynie**

„TK Telekom” Sp. z o.o. uzgadnia przedstawiony projekt.

Na przedstawionej mapce naniesiono orientacyjną trasę istniejącej telekomunikacyjnej ziemnej sieci kablowej naszej Spółki w strefie planowanych robót.

Przed rozpoczęciem robót ziemnych w rejonie kolizyjnym należy metodą przekopów ręcznych dokonać dokładnej lokalizacji położenia uzbrojenia telekomunikacyjnego w gruncie. W bezpośrednim sąsiedztwie istniejących tras kabli telekomunikacyjnych spółki TK Telekom prace ziemne należy wykonywać wyłącznie ręcznie, z zachowaniem maksymalnej ostrożności, pod nadzorem i ściśle według wskazówek pracowników Spółki TK Telekom.

Odkryte podczas robót kable należy zabezpieczyć dwudzielnymi rurami ochronnymi typu AROT 110 PS przed uszkodzeniem oraz dostępem osób postronnych. Nowobudowane urządzenia należy ułożyć poniżej istniejącego uzbrojenia TK Telekom. Prace muszą być zaplanowane i zorganizowane w taki sposób, by zapewnić bezprzerwową pracę urządzeń telekomunikacyjnych w trakcie prowadzonych robót.

Przed przystąpieniem do robót ziemnych należy z wyprzedzeniem 14 dni (**termin dotyczy potwierdzonej daty wpływu!**) wystąpić na piśmie do TK Telekom Region Gdańsk (fax 058 7213560) w celu wyznaczenia **odpłatnego nadzoru** ze strony właściciela urządzeń telekomunikacyjnych.

Wszelkie niezidentyfikowane kable bądź inne urządzenia telekomunikacyjne odkryte podczas robót zgłosić niezwłocznie do Organu wydającego uzgodnienie.

Za wszelkie ewentualne straty Spółki „TK Telekom” wynikłe ze spowodowania awarii linii telekomunikacyjnych podczas robót (zerwanie, uszkodzenie lub kradzież) obciążony finansowo będzie wykonawca robót; dotyczy to zarówno kosztów usunięcia awarii kabla, jak też i kosztów odszkodowań na rzecz klientów Spółki „TK Telekom” za przerwy w łączności i w świadczeniu innych usług telekomunikacyjnych.

W przypadku zmiany wysokości przykrycia gruntowego na trasie przebiegu naszych kabli należy w razie potrzeby pogłębić ich posadowienie do wartości normatywnej.

Powyższe uzgodnienie dotyczy **wyłącznie** urządzeń branży telekomunikacji z grupy PKP S.A. Ważność uzgodnienia wygasa z upływem dwóch lat od chwili jego wydania, jeśli w tym okresie nie zostanie rozpoczęta realizacja zadania.

Z poważaniem

Stanowisko ds. dokumentacji
technicznej

Jacek Kowalezyk
Specjalista



Jarosław Bera
Zastępca Dyrektora Oddziału

Olsztyn, dnia 28 października 2014r.

GDDKiA-O.OL.Z-3s-435-342.2/14

Pan
Sebastian Kuźniewski
NOW-EKO Biuro Projektów Sp. z o.o.
ul. Dąbrowszczaków 39
10-542 Olsztyn

W odpowiedzi na pismo z dnia 22 października 2014r. znak: NOW-EKO/1836/2014-EW, w sprawie potwierdzenia zgodności projektu budowlanego budowy magistrali wodociągowej D400 na działkach nr: 89-21/5, 88-15/2, 88-12/9 i 88-17/1 oraz skrzyżowania projektowanej magistrali z ul. Lubelską w ciągu drogi krajowej Nr 16 w Olsztynie z warunkami technicznymi podanymi w decyzji z dnia 22 października 2014r. znak: GDDKiA-O.OL.Z-3s-435-342.1/14, Generalna Dyrekcja Dróg Krajowych i Autostrad Oddział w Olsztynie uzgadnia przedłożony projekt budowlany i potwierdza jego zgodność z warunkami technicznymi określonymi w ww. decyzji.

W załączeniu:

– 1 egz. PB

Z-CIA DYREKTORA ODDZIAŁU
mgr inż. Jarosław Bera

Do wiadomości:

1. GDDKiA Oddział w Olsztynie
Rejon w Olsztynie
ul. Sokola 4
10-041 Olsztyn
(w załączeniu 1 egz. PB)

Sprawę prowadzi: Jadwiga Sadzewicz, tel.: 89 521 28 67
jadwiga.sadzewicz@gdki.gov.pl

Generalna Dyrekcja
Dróg Krajowych i Autostrad
Oddział w Olsztynie

Adres e-mail: olsz@gdki.gov.pl
tel. 89 521 28 67

Strona internetowa: www.gdki.gov.pl

Stadium	PROJEKT BUDOWLANO-WYKONAWCZY	Nr zlec.	PZP-372/TT -4/2013
Treść	BUDOWA MAGISTRALI WODOCIĄGOWEJ OD ULICY PIŁSUDSKIEGO DO UL. ZIENTARY MALEWSKIEJ (ODCINEK DO ZGOK-U) W OLSZTYNIE	Nr rys.	S5
		Skala	1:500
		Data	10.2014
Autor	mgr inż. E. Worobiej nr upr. 97/06/OL.1147/90/OL 84 ul. 2, 87, 813 tel. 1 pkt 4, II et.	Sprawdził	inż. J. Lepczy nr upr. 99/01/OL.240/07/OL 84 ul. 2, 87, 813 tel. 1 pkt 4, II et.

Oświadczamy, że treść mapy, na której wykonano niniejszy projekt jest zgodna z treścią mapy zasadniczej wydanej przez PODGIK w Olsztynie w dniu 2013-12-05 i zaewidencjonowanej pod nr 38524 oraz mapy wydanej w dniu 2014-03-24 i zaewidencjonowanej pod nr P.2862.2014.335 oraz mapy wydanej w dniu 2014-09-26 i zaewidencjonowanej pod nr P.2862.2014.1198

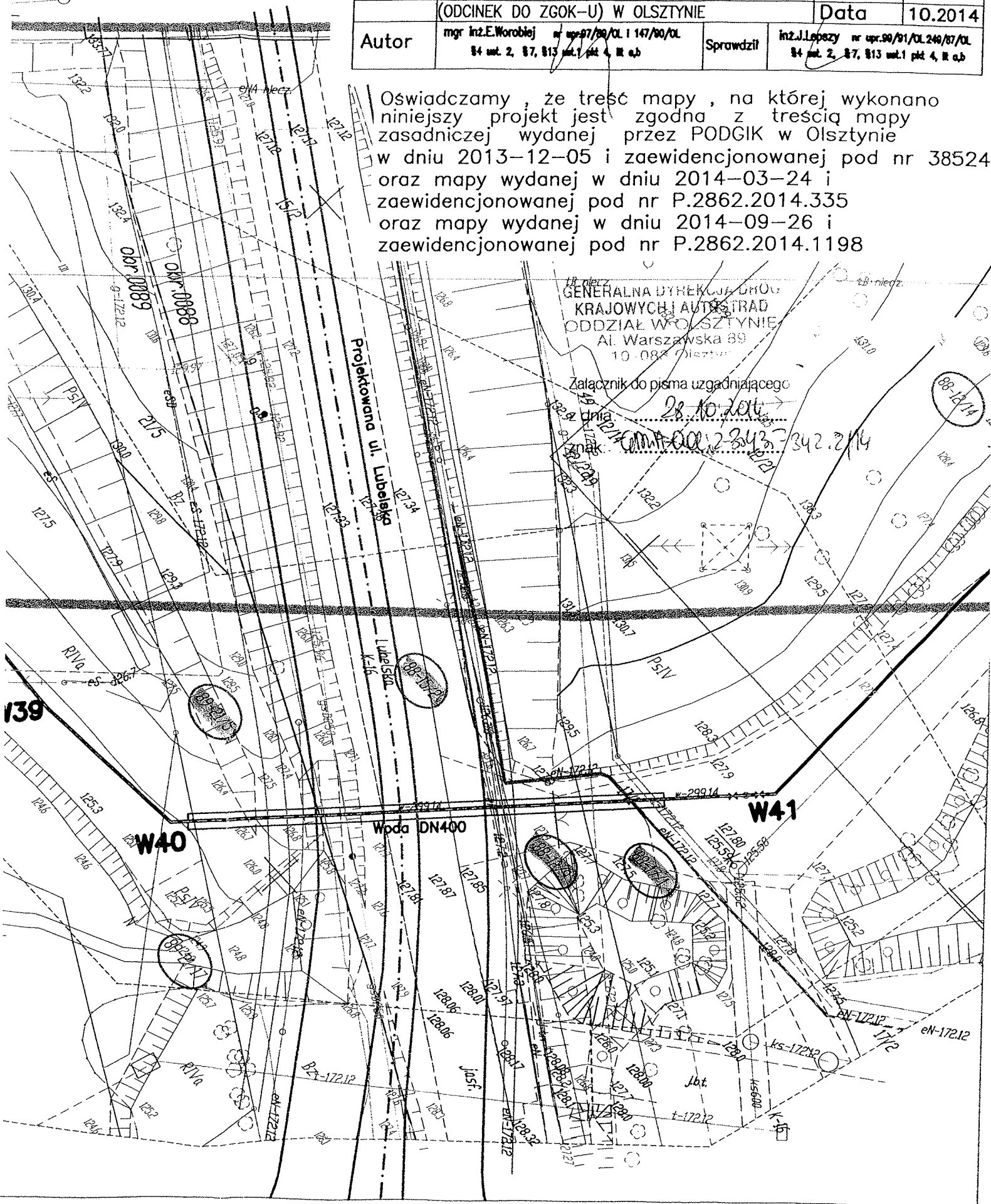

Stadium	PROJEKT BUDOWLANO-WYKONAWCZY	Nr zlec.	PZP-372/11 -4/2013
Treść	PROFIL MAGISTRALI WODOCIĄGOWEJ OD ULICY	Nr rys.	S2
Obiekt	PIŁSUDSKIEGO DO UL. ZIENTARY MALEWSKIEJ (ODCINEK DO ZGQK-U) W OLSZTYNIE	Skala	1:100/500
		Data	10.2014
Autor	mgr inż. E. Worobiej nr upr. 87/89/OL i 147/90/OL §4 ust. 2, §7, §13 ust. 1 pkt 4, lit a,b	Sprawdził	inż. J. Lepczy nr upr. 99/91/OL 249/87/OL §4 ust. 2, §7, §13 ust. 1 pkt 4, lit a,b

GENERALNA DZIAŁALNOŚĆ
KRAJOWYCH AUTOSTRAD
ODDZIAŁ W OLSZTYNIE
Al. Warszawska 89
15-007 Olsztyn

Załącznik do pisma uzgadniającego

z dnia 28.10.2014
znak: GMW-OL-2-32-135-342-2/14

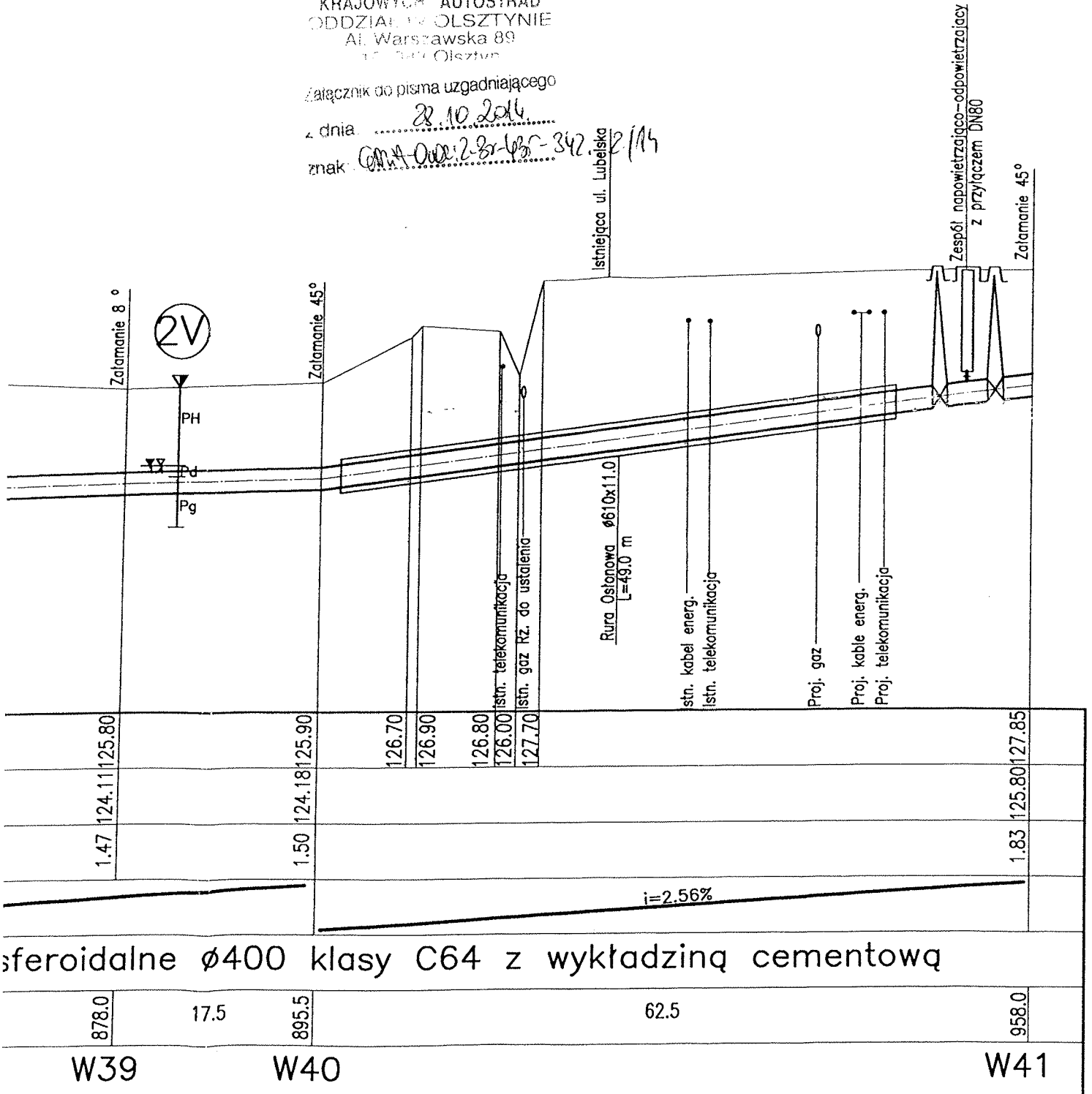



GENERALNY DYREKTOR DRÓG KRAJOWYCH I AUTOSTRAD

GDDKiA-O.OL:Z-3s-435-342.1/14

Olsztyn, dnia 22 października 2014r.

Decyzja

Na podstawie art. 39 ust. 3 ustawy z dnia 21 marca 1985r. o drogach publicznych (tekst jednolity Dz. U. z 2013r. poz. 260) oraz art. 104 i 107 ustawy z dnia 14 czerwca 1960r. Kodeks postępowania administracyjnego (tekst jednolity Dz. U. z 2013r. poz. 267), po rozpatrzeniu wniosku Pana Wiesława Pancer Prezesa Zarządu Przedsiębiorstwa Wodociągów i Kanalizacji Sp. z o.o. z siedzibą przy ul. Oficerskiej 16a w Olsztynie działającego przez pełnomocnika Pana Sebastiana Kuźniewskiego reprezentującego Biuro Projektów „NOW-EKO” Sp. z o.o. z siedzibą przy ul. Dąbrowszczaków 39 w Olsztynie, w sprawie uzgodnienia lokalizacji projektowanej magistrali wodociągowej DN400 od ulicy Piłsudskiego do ulicy M. Z.-Malewskiej (odcinek ZGOK-u) w Olsztynie, na terenie działek nr 89-21/5, 88-15/2, 88-12/9 i 88-17/1 będących w zarządzie GDDKiA;

- **zezwalam na zlokalizowanie magistrali wodociągowej DN400 na terenie działek nr 89-21/5, 88-15/2, 88-12/9 i 88-17/1 stanowiących pas drogowy obwodnicy Olsztyna w ciągu drogi krajowej Nr 16, przy zachowaniu wskazanych poniżej warunków:**
1. Magistralę wodociągową wykonać należy w lokalizacji zgodnej z załączonym projektem, stanowiącym integralną część niniejszej decyzji.
 2. Magistralę wodociągową projektowaną w pasie drogowym drogi krajowej Nr 16 – obwodnicy Olsztyna, wykonać należy metodą przecisku lub przewiertu.
 3. Strop rury wodociągowej ułożyć należy na głębokości min. 0,5m od dna projektowanych rowów.
 4. Rurę osłonową ułożyć należy na całej szerokości pasa drogowego drogi krajowej Nr 16 – obwodnicy Olsztyna.
 5. Komory umożliwiające wykonanie ww. przecisku/przewiertu zlokalizować należy poza pasem drogowym drogi krajowej.
 6. Zabrania się składowania w pasie drogowym drogi krajowej materiałów i sprzętu w związku z prowadzonymi robotami.
 7. W przypadku konieczności uzyskania przez inwestora pozwolenia na budowę przedmiotowej magistrali wodociągowej, należy uzyskać od Oddziału w Olsztynie, potwierdzenie zgodności projektu budowlanego tej inwestycji (2 egz. pozostają a/a) z warunkami technicznymi podanymi w niniejszej decyzji. Do projektu załączyć należy przekrój poprzeczny.
 8. Przed rozpoczęciem prac związanych z ułożeniem magistrali wodociągowej w pasie drogowym drogi krajowej Nr 16 – obwodnicy Olsztyna, należy wystąpić do GDDKiA Oddziału w Olsztynie Rejonu w Olsztynie ul. Sokola 4, z wnioskiem o udzielenie zezwolenia na umieszczenie ww. wodociągu, które zostanie wydane w drodze decyzji administracyjnej zgodnie z art. 40 ustawy z dnia 21 marca 1985r. o drogach publicznych. Do wniosku załączyć należy informacje o sposobie zabezpieczenia prac.
 9. Za umieszczenie ww. wodociągu w pasie drogowym drogi krajowej naliczona zostanie opłata zgodnie z rozporządzeniem Ministra Infrastruktury z dnia 18 lipca 2011r. w sprawie wysokości stawek opłat za zajęcie pasa drogowego dróg, których zarządcą jest Generalny Dyrektor Dróg Krajowych i Autostrad (Dz. U. Nr 148, poz. 886 ze zm.).
 10. W przypadku kolizji ww. wodociągu z istniejącymi urządzeniami i obiektami infrastruktury technicznej, inwestor na swój koszt dokona przełożenia lub zabezpieczenia ww. urządzeń lub obiektów.

11. Powyższa decyzja wywołuje skutki prawne po uzyskaniu pozwolenia na budowę lub dokonaniu zgłoszenia, w trybie i na zasadach określonych w przepisach ustawy z dnia 07 lipca 1994r. - Prawo budowlane (tekst jedn. Dz. U. z 2013r. poz. 1409).

Stosownie do art. 107 § 4. k.p.a. odstąpiono od uzasadnienia decyzji, gdyż uwzględniono w całości żądanie strony.

Pouczenie

Od niniejszej decyzji nie służy odwołanie, lecz strona niezadowolona z decyzji może złożyć wniosek o ponowne rozpatrzenie sprawy w trybie art. 127 § 3. k.p.a. do Generalnego Dyrektora Dróg Krajowych i Autostrad w Warszawie, za moim pośrednictwem, w terminie 14 dni od dnia jej doręczenia.

ZWOLNIONY Z OPŁATY SKARBOWEJ

na podstawie załącznika część III ust. 44 kol. 4 pkt 9 ustawy z dnia 16.11.2006r. o opłacie skarbowej (tekst jednolity Dz. U. z 2012r. poz. 1282)

GENERALNY DYREKTOR
DRÓG KRAJOWYCH I AUTOSTRAD
z up. mgr inż. Jarosław Bera
Z-CA DYREKTORA ODDZIAŁU

Otrzymuje:

1. NOW-EKO Biuro Projektów Sp. z o.o.
ul. Dąbrowszczaków 39
10-542 Olsztyn
2. PWIK Sp. z o.o.
ul. Oficerska 16a
10-218 Olsztyn

Do wiadomości:

1. GDDKiA Oddział w Olsztynie
Rejon w Olsztynie
ul. Sokola 4
10-041 Olsztyn

Sprawę prowadzi: Jadwiga Sadzewicz, tel. (89) 521-28-67

Generalna Dyrekcja
Dróg Krajowych i Autostrad
ul. Traugotzta 25
00-900 Warszawa

Wydział Regionalny
ul. Traugotzta 25
00-900 Warszawa

Biuro Sekcji ds. Wskazania Drogi
ul. Traugotzta 25
00-900 Warszawa

Stadium PROJEKT BUDOWLAN	Treść	BUDOWA MAGISTRAL PIŁSUDSKIEGO DO
(ODCINIEK DO ZGOK	Autor	mgr inż. E. Worek
		nr 87/13
		z dn. 2. 8. 13

Oświadczamy, że niniejszy projekt jest zasadniczy, wydany w dniu 2013-12-0 oraz mapy wydanej zaawidencjonowanej oraz mapy wydanej zaawidencjonowanej.

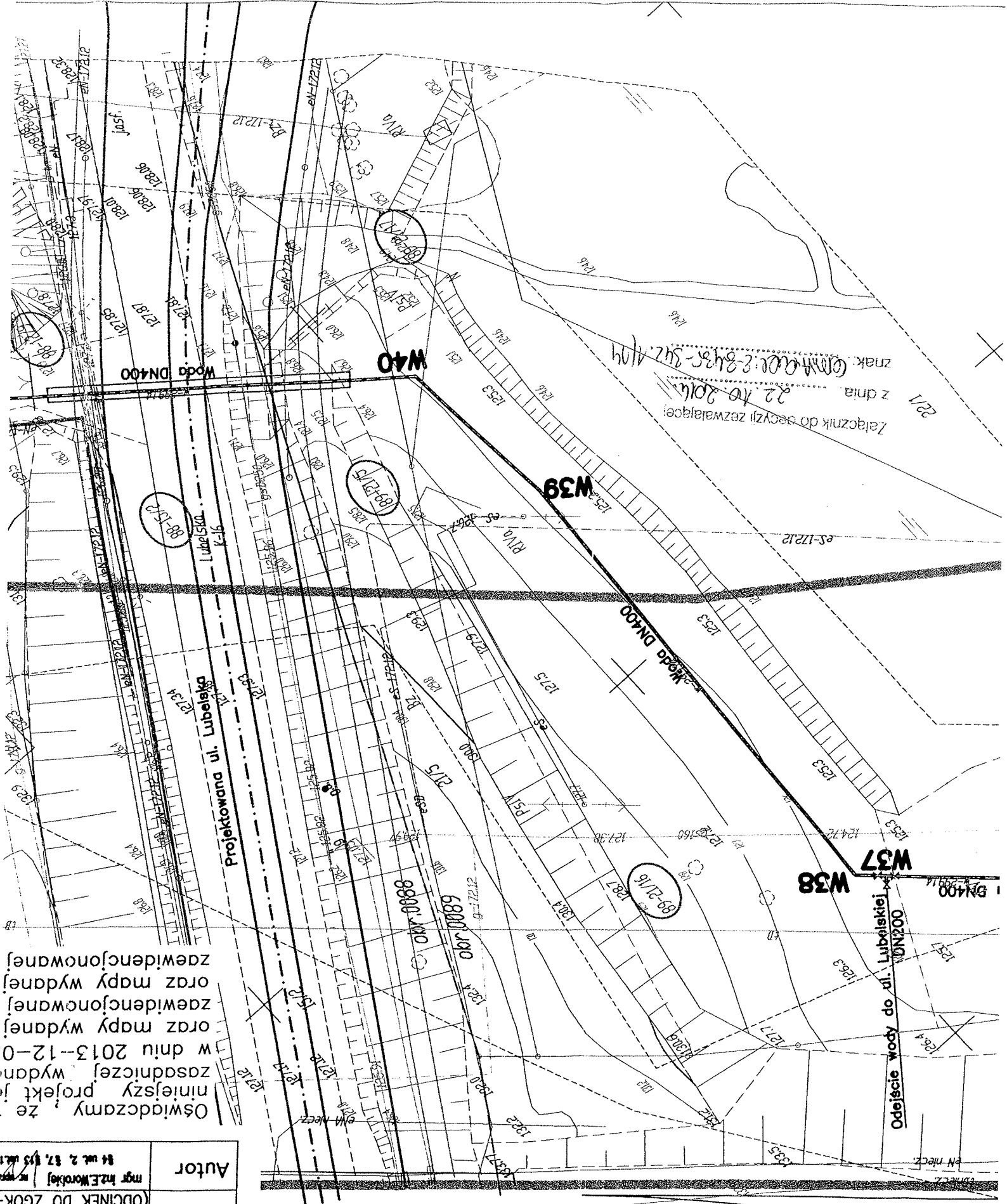



"NOW-EKO" Sp. z o.o.

Wpłynęło dnia: 2014/06/09

podpis: [Signature]

Olsztyn 2014-06-09

NOW-EKO Biuro Projektów Sp. z o.o.
ul. Dąbrowszczaków 39, 10-542 Olsztyn
tel./fax 89 527 41 11, email: e.worobiej@now-eko.com.pl

pismo znak: PTB-074-3/6/x/1/WG

dotyczy: pisma z dnia 26.05.2014 r. numer 816/14/E.W. w sprawie uzgodnienia trasy magistrali wodociągowej od ulicy Piłsudskiego do ulicy Zientary Malewskiej

W odpowiedzi na w.w. pismo informujemy, że wyrażamy zgodę na proponowaną trasę magistrali wodociągowej z zachowaniem następujących warunków:

- 1) Odcinek wodociągu przebiegający pod drogami powinien być zaprojektowany do wykonania techniką bezwykopową umożliwiającą wykonanie odcinka bez wpływu na istniejącą infrastrukturę, ogrodzenie, zabudowę i funkcjonowanie terenu.
- 2) Uprzedzamy, że dokumentacja powinna przewidywać zapis, że przyszły wykonawca działający na terenie Michelin Polska SA będzie musiał stosować się do obowiązujących wymagań zawartych w wewnętrznej instrukcji postępowania firm obcych na naszym terenie ze wszystkimi konsekwencjami. W szczególności w przypadku niestosowania się do ww. instrukcji wykonawca może zostać usunięty z terenu Michelin Polska S.A.
- 3) Wykonawca zostanie dopuszczony na teren zakładu na podstawie protokołu przekazania placu budowy po dopełnieniu wszystkich niezbędnych formalności. W przypadku niestosowania się do instrukcji firma może zostać usunięta z terenu Michelin Polska S.A.
- 4) Prace powinny być prowadzone w sposób jak najmniej uciążliwy tj. jak najmniej ingerujące w teren działek.
- 5) W przypadku zaistnienia szkód wykonawca lub inwestor zobowiązani są do ich naprawienia.
- 6) Po wykonaniu prac wykonawca lub inwestor doprowadzi teren prac do stanu poprzedniego.
- 7) Po zakończeniu prac teren powinien być protokolarnie przekazany Michelin Polska SA.
- 8) Po zakończeniu robót Inwestor zawiadomi pisemnie Michelin Polska, BE/B - Dział Nadzoru Budowlanego - w celu odebrania terenu protokołem oraz dostarczy mapę powykonawczą.

Sprawę z ramienia Michelin Polska S.A. prowadzi:
Waldemar Grabarczyk, tel. 89 532 38 73, kom. 605 640 103

PROKURENT

Włodzimierz Flasz

**DYREKTOR ZAKŁADU
CZŁONEK ZARZĄDU**

Jarosław Michalak

Konto: Bank Handlowy w Warszawie S. A.
84 1030 1218 0000 0000 0843 7204
Sąd Rejonowy w Olsztynie
VIII Wydział Krajowego Rejestru Sądowego
KRS nr 0000163137
Kwota kapitału zakładowego
wyłacono w całości
979920 576,00 PLN

Skład Zarządu
Prezes: John Young
Wiceprezes: François d'Avout d'Auerstaedt
Członek: Olivier Dacquint
Członek: Bogdan Mariański
Członek: Jarosław Michalak

Dyrekcja Handlowa:
ul. Postępu 15
02-676 Warszawa, Polska
Telefon: +48(22) 549 54 54
Fax: +48(22) 549 55 01

MICHELIN POLSKA S.A.

ul. Leonharda 9
10-454 Olsztyn, Poland

Telefon: +48(89) 539 40 00
Fax: +48(89) 539 40 90
NIP: 739 020 38 25



MIEJSKIE PRZEDSIĘBIORSTWO ENERGETYKI CIEPLNEJ
Spółka z ograniczoną odpowiedzialnością

ELK
M/13

Nasz znak: MPEC/PT-DBT-TT/14/61/14

Olsztyn, 04.06.2014 r.

"NOW-EKO" Sp. z o.o.
Wpłynęło dnia: 05/06/2014
podpis: J. D. 823

NOW-EKO
Biuro Projektów Spółka z o.o.
ul. Dąbrowszczaków 39
10-542 Olsztyn

Dotyczy: Projektu budowy magistrali wodociągowej od ul. Piłsudskiego do ul. Zientary Malewskiej (odcinek do ZGOK-u) w Olsztynie.

W odpowiedzi na pismo nr Now-Eko 802/14/E.W. z 26.05.2014 r. Miejskie Przedsiębiorstwo Energetyki Ciepłej Spółka z o.o. w Olsztynie uzgadnia bez zastrzeżeń przebieg projektowanej trasy magistrali wodociągowej Dn 400, przez działki ewidencyjne nr 89-25/1 i 94-6/1, zgodnie z załączonym planem realizacyjnym.

Z poważaniem

Załącznik:
Plan realizacyjny – 1 egz.

WICEPRZEDSIĘBIORCA
DS. TECHNICZNYCH
Stanisław Chanowski

Założyciel i Koordynator



10-710 Olsztyn, ul. Słoneczna 46
tel. centrala: 89 524 05 34, tel. sekretariat: 89 524 03 04, fax: 89 524 02 10
pogotowie c.o.: 993
e-mail: biuro@mpec.olsztyn.pl, www.mpec.olsztyn.pl

Sąd Rejonowy w Olsztynie VIII Wydział Gospodarczy
Nr KRS 0000072800, NIP 739 02 00 206
Wysokość kapitału zakładowego 53 394 000 PLN wg stanu na dzień 01.01.2013r.



WARMIŃSKO-MAZURSKA
NAGRODA JAKOŚCI
Laureat XII Edycji 2012
Konkursu Warmińsko-Mazurskiej
Nagrody Jakości

Stadium	PROJEKT BUDOWLANO-WYKONAWCZY	Nr zlec.	PZP-372/11 -4/2013
Treść	BUDOWA MAGISTRALI WODOCIĄGOWEJ OD ULICY PIŁSUDSKIEGO DO UL. ZIENTARY MALEWSKIEJ (ODCINEK DO ZGOK-U) W OLSZTYNIE	Nr rys.	S5
		Skala	1:500
		Data	04.2014
Autor	mgr inż. E. Worobiej nr upr. 87/88/OL I 147/80/OL 84 ust. 2, 87, 813 ust. 1 pkt 4, III cjb	Sprawdził	inż. J. Lepczy nr upr. 99/84/OL 240/87/OL 84 ust. 2, 87, 813 ust. 1 pkt 4, III cjb

Oświadczamy, że treść mapy, na której wykonano niniejszy projekt jest zgodna z treścią mapy zasadniczej wydanej przez PODGIK w Olsztynie w dniu 2013-12-05 i zaewidencjonowanej pod nr 38524 oraz mapy wydanej w dniu 2014-03-24 i zaewidencjonowanej pod nr P.2862.2014.335

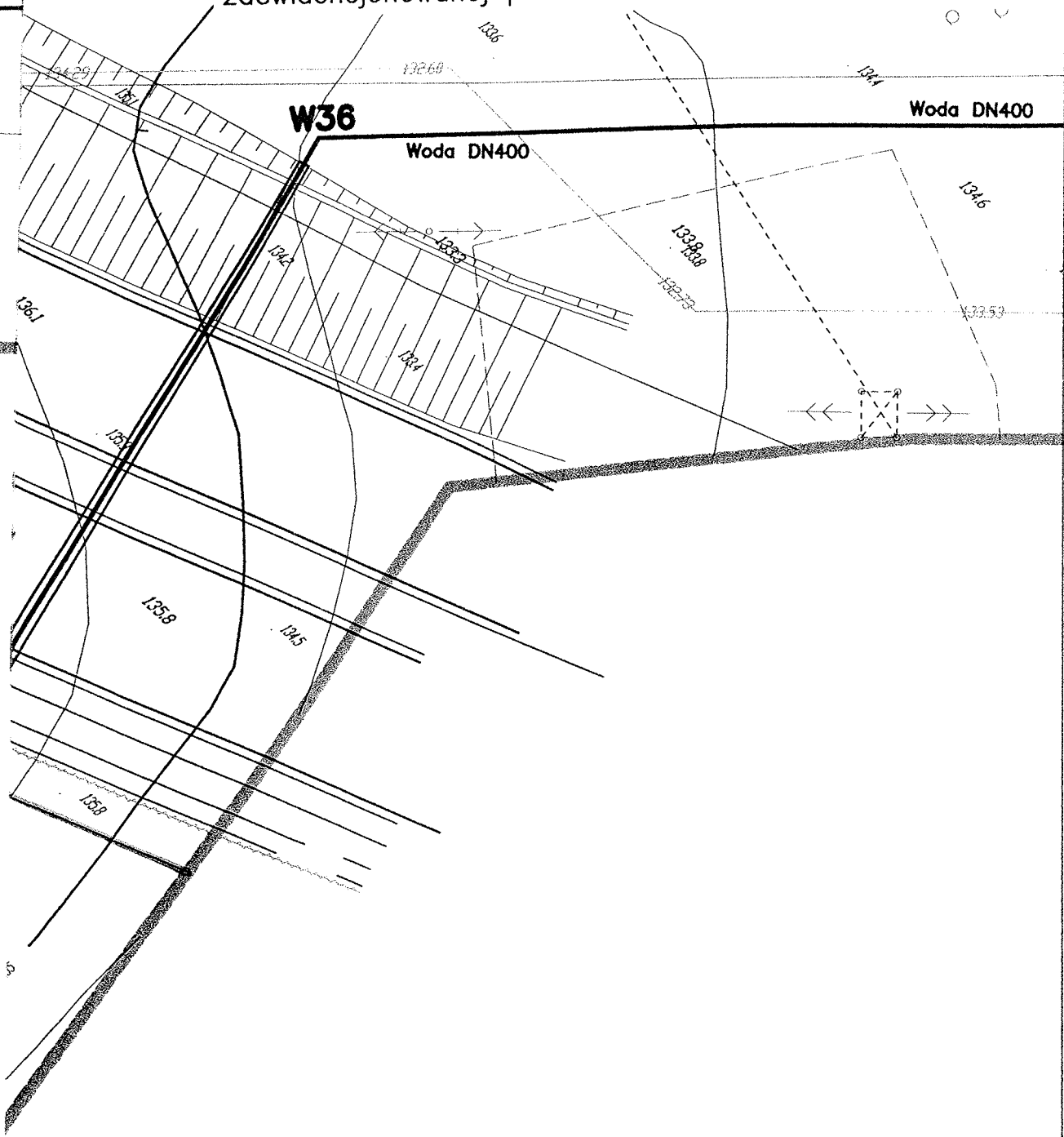

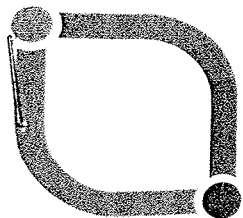

ZDZiT

Zarząd Dróg, Zieleni i Transportu w Olsztynie

10-015 Olsztyn
ul. Knosaty 3/5 B
Centrala
tel. 89 544 31 11
Biuro Obsługi Klienta
tel. 89 89 544 31 00
fax 89 544 31 13
Sekretariat
tel. 89 544 31 01
bok@zdzit.olsztyn.eu
www.zdzit.olsztyn.eu

Godziny pracy:
pn.-pt. 7.00-15.00

Biuro Strefy
Płatnego
Parkowania
pn.-pt. 8.00-16.00

Pan

Sebastian Kuźniewski
Prezes Zarządu „Now- Eko” Sp. z o.o.
ul. Dąbrowszczaków 39
10-542 Olsztyn

Nasz znak: TE.4061.150b.2014

Olsztyn, dnia 2014-06-25

Dotyczy budowy magistrali wodociągowej D400 od ul. Piłsudskiego do ul. Zientary –
Malewskiej w Olsztynie.

W nawiązaniu do wniosku z dnia 04.04.2012 r. znak 512/14/ E.W. uzupełnionego dnia 26.05.2014 r. (znak Now-Eko 801/14.E.W.) pozytywnie opiniuję lokalizację na działkach numer 21/9 obr. 89, nr 18 obr. 134 oraz nr 3 obr 149 m. Olsztyna następującego urzędnika: **magistrala wodociągowa Ø 400 mm –zał. nr 1** przy zachowaniu następujących warunków:

1. podczas prowadzenia prac zapewnić bezpieczny ruch pieszych oraz bezpieczny ruch pojazdów samochodowych;
2. zachować normatywne odległości przewidziane przepisami od istniejących sieci i obiektów;
3. po zakończeniu prac związanych z budową magistrali należy wykonać badania wskaźników zagęszczenia gruntu (zapewnić spełnienie warunku: I_s nie mniejszy niż 1,0);
4. po zakończeniu prac powierzchnię gruntu doprowadzić do stanu pierwotnego pod nadzorem uprawnionego pracownika ZDZiT w Olsztynie;
5. w razie konieczności przełożenia urządzenia z uwagi na budowę, przebudowę lub remont drogi, koszt tego przełożenia poniesie właściciel urządzenia.

W sprawie uzyskania prawa do dysponowania na cele budowlane działkami nr 21/9 obr. 89, nr 18 obr. 134 oraz nr 3 obr 149 m. Olsztyna oraz działką nr 21/5 obręb 89 m. Olsztyna, która nie znajduje się w administracji ZDZiT, należy wystąpić do Urzędu Miasta Olsztyna – Wydział Geodezji i Gospodarki Nieruchomościami.

Załączniki:

1. Plan sytuacyjny.

Otrzymują:

- ① Wnioskodawca / pełnomocnik wnioskodawcy
2. ~~aa~~

Potwierdzenie odbioru.....

Sporządził:

Konrad Lewalski

☎ 89-544-32-03

ul. F. Szrajbera 9/10 p.215

DYREKTOR
ZDZiT Olsztyn
Jerzy Roman

Stadium	PROJEKT BUDOWLANO-WYKONAWCZY	Nr zlec.	PZP-372/II -4/2013
Treść	BUDOWA MAGISTRALI WODOCIĄGOWEJ OD ULICY	Nr rys.	S3
Obiekt	PIŁSUDSKIEGO DO UL. ZIENTARY MALEWSKIEJ	Skala	1:500
	(ODCINEK DO ZGOK-U) W OLSZTYNIE	Data	04.2014
Autor	mgr inż. E. Worobiejski nr upr. 97/99/OŁ.1147/90/OŁ. 84 ul. 2, 87, 813 ul. 1 pkt 4, II eb	Sprawdził	inż. J. Lepczyński nr upr. 99/91/OŁ.240/87/OŁ. 84 ul. 2, 87, 813 ul. 1 pkt 4, II eb

Oświadczamy, że treść mapy, na której wykonano niniejszy projekt jest zgodna z treścią mapy zasadniczej wydanej przez PODGIK w Olsztynie w dniu 2013-12-05 i zaawidencjonowanej pod nr 38524

Załącznik Nr 1 stanowiący integralną część
prima Nr *TE.4061.150B.2014*
 z dnia *25.06.2014* zwierzający
 opieczetowany z kart rysunków i opisu.

DYREKTOR
 ZDZP Olsztyn
Jerzy Roman

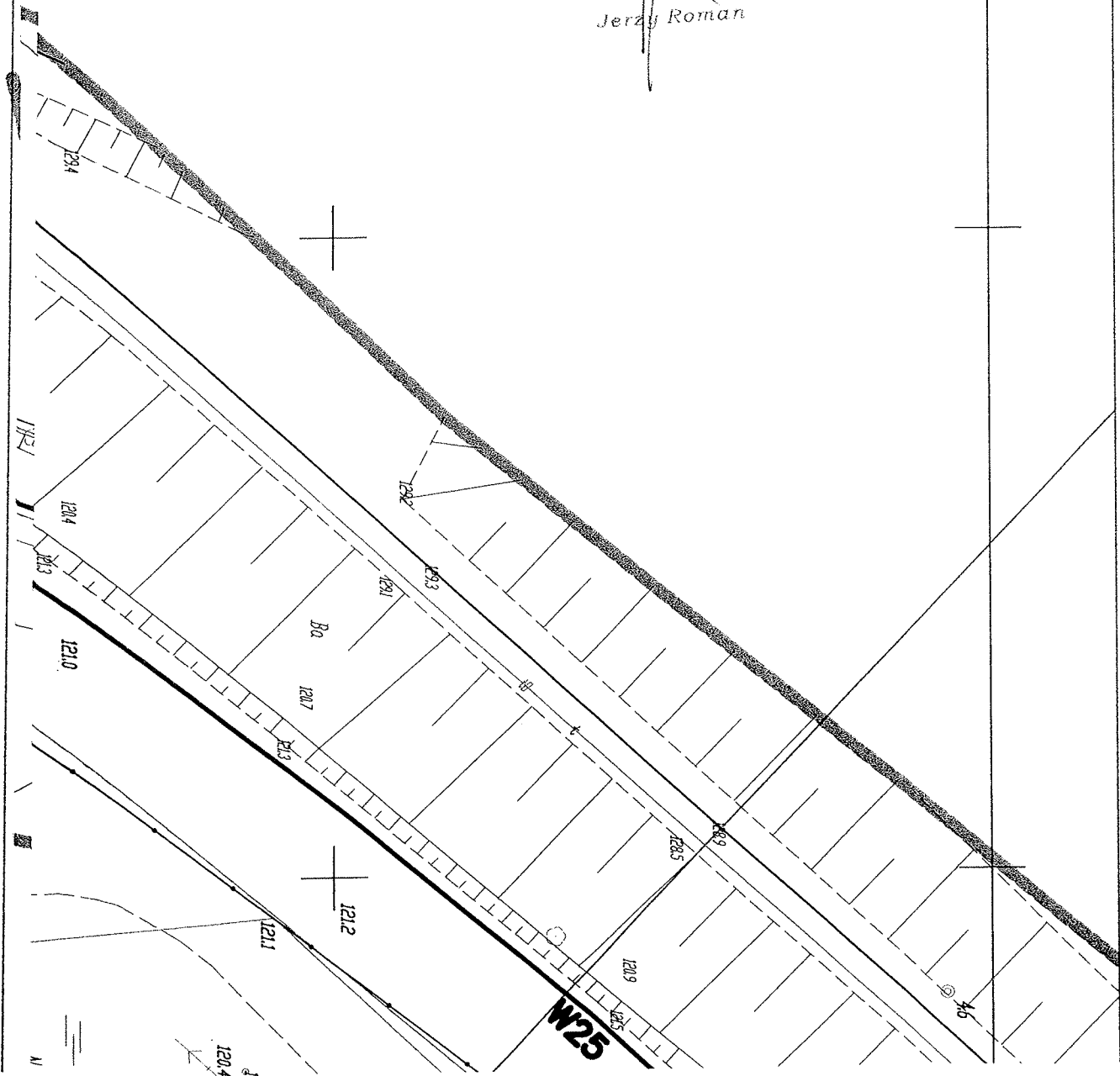

NOVEX

OLSZTYN

BIURO PROJEKTÓW

Spółka z o.o.

Stadium	PROJEKT BUDOWLANO-WYKONAWCZY	Nr zlec.	PZP-372/11 -4/2013
Treść	BUDOWA MAGISTRALI WODOCIĄGOWEJ OD ULICY PIŁSUDSKIEGO DO UL. ZIENTARY MALEWSKIEJ	Nr rys.	S5
	(ODCINEK DO ZGOK-U) W OLSZTYNIE	Skala	1:500
		Data	04.2014
Autor	mgr inż. E. Worobieł nr opr. 06/01/OL 147/00/OL 84 ust. 2, 87, 813 ust. 1 pkt 4, 12 ab	Sprawdził	inż. J. Lepczyński nr opr. 06/01/OL 249/07/OL 84 ust. 2, 87, 813 ust. 1 pkt 4, 12 ab

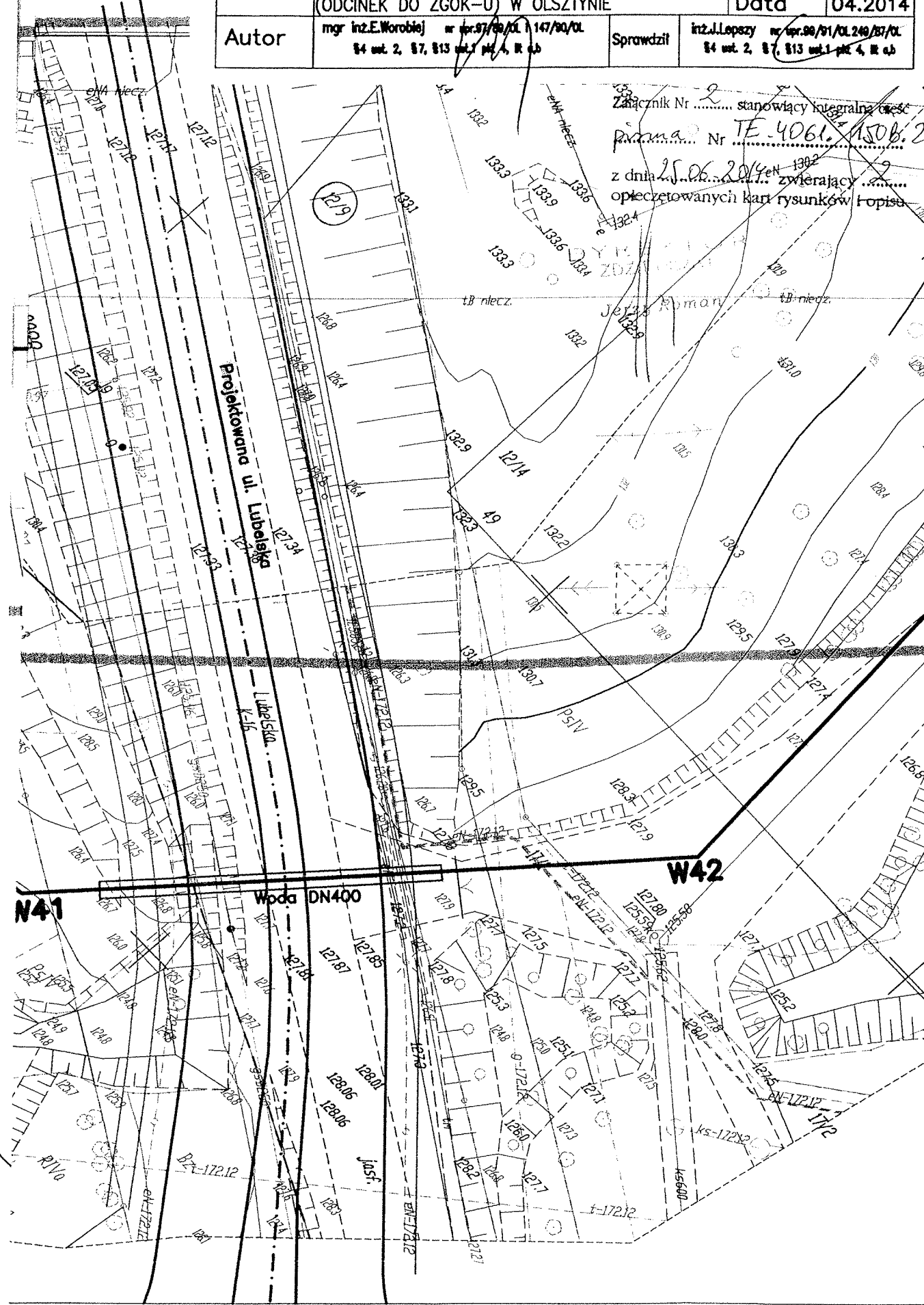

DECYZJA nr TE.4061.150.2014

Na podstawie art. 39 ust. 3 i 3a ustawy z dnia 21 marca 1985 r. o drogach publicznych (Dz. U. 2013 poz. 260 z późn. zm.), a także art. 104 ustawy z dnia 14 czerwca 1960 r. Kodeksu postępowania administracyjnego (Dz.U. 2013 poz. 267 z późn. zm.) oraz pełnomocnictwa Prezydenta Olsztyna udzielonego dyrektorowi Zarządu Dróg, Zieleni i Transportu w Olsztynie do działania w imieniu Prezydenta Olsztyna, w tym do wydawania decyzji administracyjnych, po rozpatrzeniu wniosku, który złożył:

Sebastian Kuźniewski

Prezes Zarządu „Now- Eko” Sp. z o.o.

ul. Dąbrowszczaków 39, 10-542 Olsztyn

działający w imieniu

Przedsiębiorstwa Wodociągów i Kanalizacji Sp. z o.o.,

ul. Oficerska 16a, 10-218 Olsztyn

zezwalam

na lokalizację w pasie drogowym: **ul. Piłsudskiego w Olsztynie – działka nr 19, obr. 149 oraz ul. Lubelskiej – działki nr 12/9, 15 oraz 17/1 obr. 88 m. Olsztyna** następującego urzędzenia: **magistrala wodociągowa Ø 400 mm – zał. nr 1**

przy zachowaniu następujących warunków:

- zachować normatywne odległości przewidziane przepisami od istniejących sieci i obiektów;
- pod drogami zastosować techniki bezwykopowe;
- podczas prowadzenia prac zapewnić bezpieczny ruch pieszych oraz bezpieczny ruch pojazdów samochodowych;
- na okres prowadzenia robót opracować projekt organizacji ruchu i zabezpieczenia robót;
- odtworzenie pełnej konstrukcji nawierzchni jezdni i chodników w przypadku ich uszkodzenia lub rozbiórki zlecić specjalistycznej firmie drogowej pod nadzorem uprawnionego pracownika ZDZiT w Olsztynie;
- po zakończeniu prac powierzchnię gruntu doprowadzić do stanu pierwotnego pod nadzorem uprawnionego pracownika ZDZiT w Olsztynie;
- po zakończeniu prac związanych z budową magistrali wodociągowej należy wykonać badania wskaźników zagęszczenia gruntu;
- zobowiązuje się inwestora przed przystąpieniem do prowadzenia robót w pasie drogowym do wystąpienia do Zarządu Dróg, Zieleni i Transportu w Olsztynie o wydanie decyzji na prowadzenie robót w pasie drogowym i ustalenie za powyższe opłaty oraz decyzji ustalającej opłatę za umieszczenie w pasie drogowym urządzeń niezwiązanych z potrzebami zarządzania drogami lub potrzebami ruchu drogowego pod rygorem zastosowania art. 162 § 2 kpa, który stanowi, że organ administracji publicznej, który wydał decyzję w pierwszej instancji, stwierdza jej wygaśnięcie, jeżeli decyzja została wydana z zastrzeżeniem dopełnienia przez stronę określonego warunku, a strona nie dopełniła tego warunku.

UZASADNIENIE

Od uzasadnienia odstępiono na podstawie art. 107 Kpa. § 4.

POUCZENIE

Niniejsze zezwolenie jest jednocześnie prawem do dysponowania nieruchomością na cele budowlane koniecznym do uzyskania pozwolenia na budowę.

Zgoda zarządcy drogi wyrażona w niniejszym zezwoleniu nie jest równoznaczna z pozwoleniem na budowę stosownie do przepisów ustawy z dnia 7 lipca 1994 r. Prawo budowlane (Dz.U. nr 106 z 2000 r., poz. 1126) oraz z zezwoleniem na prowadzenie robót w pasie drogowym, o które wykonawca albo inwestor musi wystąpić do Zarządu Dróg, Zieleni i Transportu w Olsztynie w trybie i na warunkach określonych w rozporządzeniu Rady Ministrów z dnia 1 czerwca 2004r. w sprawie określenia warunków udzielania zezwoleń na zajęcie pasa drogowego (Dz.U. Nr 140 poz. 1481).

Od niniejszej decyzji stronie służy odwołanie do Samorządowego Kolegium Odwoławczego w Olsztynie za moim pośrednictwem w terminie 14 dni od dnia jej otrzymania.

Zwolniono od opłaty skarbowej na podstawie części III ust. 44 kol. 4 pkt 9 załącznika do ustawy z dnia 16 listopada 2006 roku o opłacie skarbowej (Dz. U. 2012 poz. 1282 z późn. zm.).

Opracował: Konrad Lewalski

Otrzymują:

1. Strona/pełnomocnik strony

2. a/a

Potwierdzenie odbioru.....



z up. PREZYDENTA OLSZTYNA

Jerzy Roman
DYREKTOR
Zarządu Dróg, Zieleni i Transportu
w Olsztynie

decyzji... Nr TE.4061.1SD.2014
z dnia 25.06.2014 zwierający 2
opieczetowanych kart rysunków i opis.

ZUP. PREZYDENTA OLSZTYNA
Jerzy Roman
DYBORTOR
Zarządu Drogi, Zieleni i Transportu
w Olsztynie

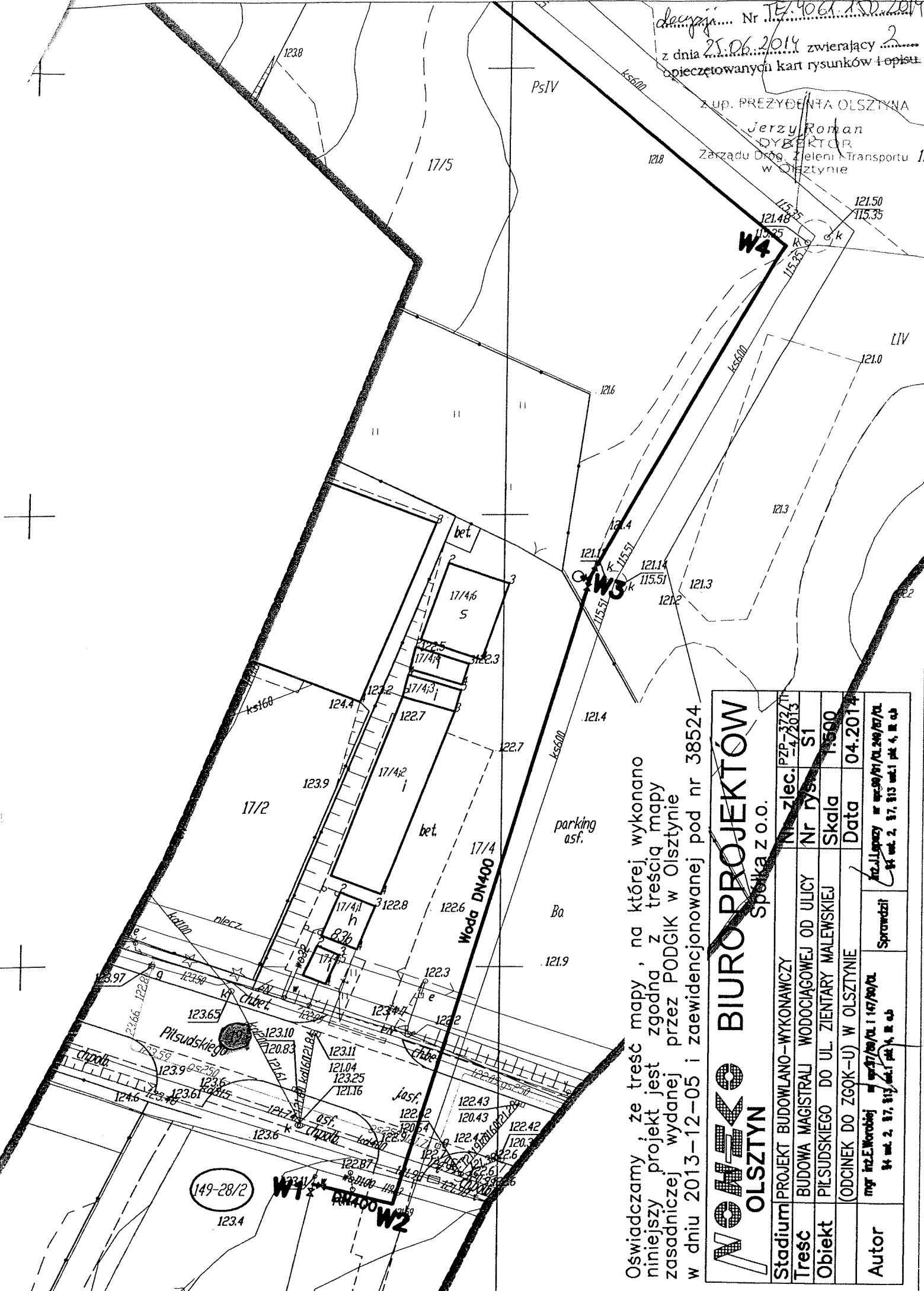

Oświadczamy, że treść mapy, na której wykonano niniejszy projekt jest zgodna z treścią mapy zasadniczej wydanej przez PODGIK w Olsztynie w dniu 2013-12-05 i zaewidencjonowanej pod nr 38524

NOVEX BIURO PROJEKTÓW Spółka z o.o.	Stadium	PROJEKT BUDOWLANO-WYKONAWCZY	Nr zlec.	PZP-3724/14 -4/2013
	Treść	BUDOWA MAGISTRALJI WODOCIAGOWEJ OD ULICY	Nr rys.	S1
	Obiekt	PIŁSUDSKIEGO DO UL. ZIENTARY MALEWSKIEJ (ODCINEK DO ZGOK-U) W OLSZTYNIE	Skala	1:500
			Data	04.2014
	Autor	mgr inż. E. Wroblej	mgr inż. J. Wroblej	mgr inż. J. Wroblej

149-28/2
123.4

W1
W2

Stadium	PROJEKT BUDOWLANO-WYKONAWCZY	Nr zlec.	PZP-372/11 -4/2013
Treść	BUDOWA MAGISTRALI WODOCIĄGOWEJ OD ULICY PIŁSUDSKIEGO DO UL. ZIENTARY MALEWSKIEJ (ODCINEK DO ZGOK-U) W OLSZTYNIE	Nr rys.	S5
		Skala	1:500
		Data	04.2014
Autor	mgr inż. E. Worobiej nr upr. 97/00/OL i 147/00/OL 84 ul. 2, 87, 813 ul. 1 pl. 4, II. eb	Sprawdził	inż. J. Lopuszy nr upr. 90/01/OL 240/07/OL 84 ul. 2, 87, 813 ul. 1 pl. 4, II. eb

Oświadczamy, że treść mapy, na której wykonano niniejszy projekt jest zgodna z treścią mapy zasadniczej wydanej przez PODGIK w Olsztynie w dniu 2013-12-05 i zaewidencjonowanej pod nr 38524 oraz mapy wydanej w dniu 2014-03-24 i zaewidencjonowanej pod nr P.2862.2014.335

Załącznik Nr 2 stanowiący integralną część niniejszego projektu, w tym: *rys. 406, 150, 2014*
z dnia 25.06.2014 r. zawierający *2* kompletówanych kart rysunków i objaśnienia.

ZUP. PREZYDENTA OLSZTYNA
Jezzy Roman
DYREKTOR
Zarządu Drog, Zieleni i Transportu
w Olsztynie

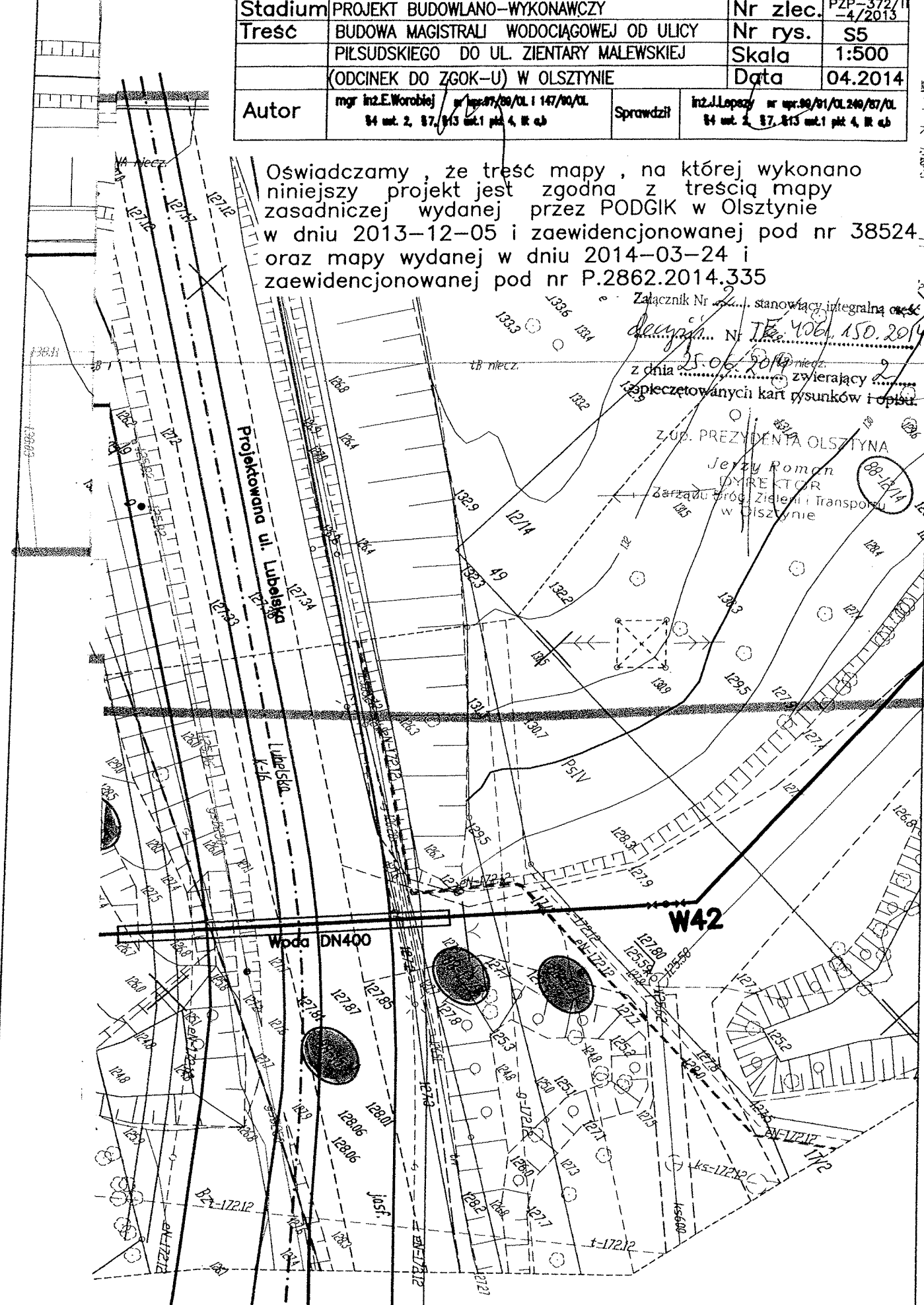

GGN.V.6853.1.148.2014.B

Olsztyn, 31 PAŹ. 2014

**Now – Eko
Biuro Projektów Sp. z o.o.
ul. Dąbrowszczaków 39
10-542 Olsztyn**

W odpowiedzi na Państwa wniosek znak: Now-Eko 1035/14/E.W., udzielam zgody na dysponowanie nieruchomością Gminy Olsztyn oznaczoną w ewidencji gruntów numerem 18/1 obręb nr 136 na cele budowlane na rzecz inwestora Przedsiębiorstwo Wodociągów i Kanalizacji Sp. z o.o. w zakresie: budowy magistrali wodociągowej D400 od al. Piłsudskiego do ul. Zientary Malewskiej (odc. do ZGOK-u) zgodnie z załączonym projektem oraz opinią Zespołu Uzgadniania Dokumentacji Projektowej Nr 299.2014 z dnia 09.06.2014r. pod następującymi warunkami:

- ▲ **zobowiązania inwestora do wystąpienia do Wydziału Geodezji i Gospodarki Nieruchomościami Urzędu Miasta Olsztyna o zawarcie umowy dzierżawy gruntu na okres trwania prac budowlanych,**
- ▲ **przywrócenia terenu do stanu pierwotnego po wykonaniu robót budowlanych.**

W związku z tym, że prace budowlane wykonywane będą na terenie działki, która jest przedmiotem użyczenia, należy poinformować ZGOK Olsztyn o terminie rozpoczęcia prac i uzgodnić sposób zabezpieczenia terenu.

ZASTĘPCA DYREKTORA

Stawomir Bernat

Do wiadomości:

1. Przedsiębiorstwo Wodociągów i Kanalizacji Sp. z o.o.
ul. Oficerska 16a, 10-218 Olsztyn
2. Zakład Gospodarki Odpadami Komunalnymi Sp. z o.o.
ul. Sprzętowa 3, 10- 467 Olsztyn
3. Zarząd Dróg, Zieleni i Transportu,
ul. Knosały 3/5B, 10-015 Olsztyn;
4. Wydział Architektury i Budownictwa wm,
5. aa.

Sprawę prowadzi:
Jarosław Wiśniewski, pok. 109,
tel. (89) 527-31-11 w. 374

GGN.V.6853.1.148.2014.B

Olsztyn, 14 SIE. 2014

Now – Eko
Biuro Projektów Sp. z o.o.
ul. Dąbrowszczaków 39
10-542 Olsztyn

W odpowiedzi na Państwa wniosek z dnia 30.06.2014 r. uzupełniony w dniu 29.07.2014 r. uzgodnieniem Wydziału Środowiska znak: SD.6131.439.2014.AG z dnia 03.07.2014r., uzgodnieniem Generalnej Dyrekcji Dróg Krajowych i Autostrad znak: GDDKIA /OL-I1-mk/4100-16/obw.OI./46.1/2014 z dnia 29.07.2014r., oraz nawiązując do pism: Michelin Polska S.A. znak: PTB-074-3/6/x/1/WG z dnia 09.06.2014r., Zarządu Dróg, Zieleni i Transportu znak: TE.4061.150b.2014 z dnia 25.06.2014r., udzielam zgody na dysponowanie nieruchomościami Gminy Olsztyn oznaczonymi w ewidencji gruntów numerami 28/2, 17/5, 5/1, 3 obręb nr 149, numerami 18, 19/1, obręb nr 134, numerem 1/1, obręb nr 94, numerami 21/9, 11/5, 21/5, obręb nr 89, numerami 12/14, 14, 12/6, obręb nr 88, oraz nieruchomościami Skarbu Państwa oznaczonymi w ewidencji gruntów numerem 3, obręb nr 134, numerem 3, obręb nr 94 na cele budowlane na rzecz inwestora Przedsiębiorstwo Wodociągów i Kanalizacji Sp. z o.o. w zakresie: budowy magistrali wodociągowej D400 od al. Piłsudskiego do ul. Zientary Małewskiej (odc. do ZGOK-u) zgodnie z załączonym projektem oraz opinią Zespołu Uzgadniania Dokumentacji Projektowej Nr 299.2014 z dnia 09.06.2014r. pod następującymi warunkami:

- ▲ zobowiązania inwestora do wystąpienia do Wydziału Geodezji i Gospodarki Nieruchomościami Urzędu Miasta Olsztyna o zawarcie umowy dzierżawy gruntu na okres trwania prac budowlanych,
- ▲ spełnienia warunków określonych przez Zarząd Dróg, Zieleni i Transportu w piśmie znak jw.,
- ▲ spełnienia warunków określonych przez Wydział Środowiska Urzędu Miasta Olsztyna w piśmie znak jw.,
- ▲ spełnienia warunków określonych przez Michelin Polska S.A. w piśmie znak jw.,
- ▲ przywrócenia terenu do stanu pierwotnego po wykonaniu robót budowlanych.

W związku z tym, że prace budowlane wykonywane będą na terenie działek, które są przedmiotem dzierżawy, należy poinformować dzierżawców:

- 1) Panią Barbarę Piskorz – dot. cz. dz. 149-5/1;
 - 2) Pana Edwarda Szocik dot. cz. dz. 149-5/1 i 149-17/5;
 - 3) Michelin Polska S.A., 10-454 Olsztyn, ul. Leonharda 9 – dot. dz. 94-1/1 i 134-19/1;
- o terminie rozpoczęcia prac i uzgodnić sposób zabezpieczenia terenu.

Do wiadomości:

1. Przedsiębiorstwo Wodociągów i Kanalizacji Sp. z o.o.
ul. Oficerska 16a, 10-218 Olsztyn
2. Generalna Dyrekcja Dróg Krajowych i Autostrad, Oddział w Olsztynie
ul. Warszawska 89, 10-083 Olsztyn
3. Zarząd Dróg, Zieleni i Transportu, ul. Knosały 3/5B, 10-015 Olsztyn;
4. Ośrodek Sportu i Rekreacji, ul. Żołnierska 13a, 10-558 Olsztyn;
5. Zakład Lokali i Budynków Komunalnych, ul. Knosały 3/5B, 10-015 Olsztyn;
6. Wydział Środowiska wm;
7. Wydział Architektury i Budownictwa wm,
8. Referat Sprzedaży Nieruchomości i Regulacji Stanów Prawnych wm;
9. Referat Gospodarowania Nieruchomościami Skarbu Państwa wm;
10. Pani Barbara Piskorz zam. 10-804 Olsztyn, ul. Rolna 8
11. Pan Edward Szocik zam. 10-449 Olsztyn, al. Piłsudskiego 83
12. Michelin Polska S.A., ul. Leonharda 9, 10-454 Olsztyn
13. aa.

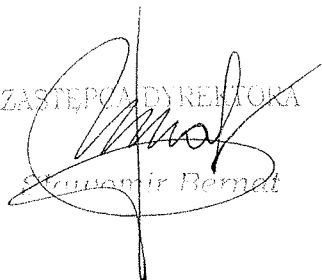
ZASTĘPCA DYREKTORA

Stanisław Bernat

Sprawę prowadzi:

Jarosław Wiśniewski, pok. 109, tel. (89) 527-31-11 w. 374

GGN.III.6821.1.2.2014.A

Olsztyn, dn. 01 PAŹ 2014

DECYZJA

Na podstawie art. 124 ust. 1a ustawy z dnia 21 sierpnia 1997 r. o gospodarce nieruchomościami (t. j. Dz. U. z 2014 r., poz. 518 ze zm.) oraz art. 104, art. 107 i art. 108 ustawy z dnia 14 czerwca 1960 r. - Kodeks postępowania administracyjnego (t. j. Dz. U. z 2013 r. poz. 267), po rozpatrzeniu wniosku Przedsiębiorstwa Wodociągów i Kanalizacji Sp. z o.o.,

Orzekam

1. **Zezwolić** Przedsiębiorstwu Wodociągów i Kanalizacji Spółka z o.o. w Olsztynie na niezwłoczne zajęcie nieruchomości gruntowej położonej w Olsztynie, oznaczonej w ewidencji gruntów i budynków obręb 149 m. Olsztyna jako działka nr 17/4 o pow. 0,2829 ha, stanowiącej wspólność łączną Pana Bogdana Tadeusza Muzyki i Pana Bogdana Aleksandra Żołądka współników spółki cywilnej: WYP. SAM. OSOB. „AUTO – ZŁOM”, SKUP – SPRZED. CZĘŚCI I POJ., dla której Sąd Rejonowy w Olsztynie prowadzi księgę wieczystą KW OL10/00059020/7.
Zajęcie nieruchomości następuje w celu założenia i przeprowadzenia metodą bezwykopową magistrali wodociągowej o średnicy 400 mm i długości ok. 51 m, równoległe do istniejącego kolektora sanitarnego o średnicy 600 mm w odległości ok. 2 m od jego osi, w pasie technologicznym o szerokości 3 m, którego powierzchnia wynosi 153 m².
2. **Nadać decyzji rygor natychmiastowej wykonalności.**

UZASADNIENIE

Wnioskiem z dnia 20.05.2014 r. Przedsiębiorstwo Wodociągów i Kanalizacji Sp. z o.o. w Olsztynie wystąpiło o wydanie:

1. Decyzji administracyjnej w trybie art. 124 § 1 oraz § 6 ustawy z dnia 21 sierpnia 1997 r. o gospodarce nieruchomościami (t. j. Dz. U. z 2014 r., poz. 518 ze zm.) ograniczającej sposób korzystania z nieruchomości położonej w Olsztynie, oznaczonej w ewidencji gruntów i budynków obręb 149 m. Olsztyna jako działka nr 17/4 o pow. 0,2829 ha, stanowiącej wspólność łączną Pana Bogdana Tadeusza Muzyki i Pana Bogdana Aleksandra Żołądka współników spółki cywilnej: WYP. SAM. OSOB. „AUTO – ZŁOM”, SKUP – SPRZED. CZĘŚCI I POJ., dla której Sąd Rejonowy w Olsztynie prowadzi księgę wieczystą KW OL10/00059020/7, poprzez zezwolenie Przedsiębiorstwu Wodociągów i Kanalizacji Sp. z o.o. w Olsztynie na ułożenie i przejście przez ww. nieruchomość magistrali wodociągowej o średnicy 400 mm i długości ok. 51 m a także na funkcjonowaniu rurociągu i jego eksploatacji po wybudowaniu na części nieruchomości w pasie technologicznym o szerokości 3 m i powierzchni 153 m².
Przebieg odcinka magistrali wodociągowej przez opisaną nieruchomość wnioskodawca określił na mapie załączonej do wniosku.
2. Decyzji na podstawie art. 124 ust. 1a ustawy z dnia 21 sierpnia 1997 r. o gospodarce nieruchomościami (t. j. Dz. U. z 2014 r., poz. 518 ze zm.) zezwalającej na niezwłoczne zajęcie ww. nieruchomości z rygiorem natychmiastowej wykonalności.

KW 7.10.14
(639)

p. A. Matyszkowski

Do wniosku zostały dołączone wszystkie niezbędne dokumenty określone w art. 116 ustawy o gospodarce nieruchomościami (t. j. Dz. U. z 2014 r., poz. 518 ze zm.).

Decyzją z dnia 30.09.2014 r. znak: GGN.III.6821.1.2.2014.A Prezydent Miasta Olsztyna ograniczył w drodze decyzji sposób korzystania z nieruchomości gruntowej położonej w Olsztynie, oznaczonej w ewidencji gruntów i budynków obręb 149 m. Olsztyna jako działka nr 17/4 o pow. 0,2829 ha, stanowiącej wspólność łączną Pana Bogdana Tadeusza Muzyki i Pana Bogdana Aleksandra Żołądka wspólników spółki cywilnej: WYP. SAM. OSOB. „AUTO – ZŁOM”, SKUP – SPRZED. CZĘŚCI I POJ., dla której Sąd Rejonowy w Olsztynie prowadzi księgę wieczystą KW OL10/00059020/7, przez zezwolenie Przedsiębiorstwu Wodociągów i Kanalizacji Sp. z o.o. w Olsztynie na założenie i przeprowadzenie na ww. nieruchomości magistrali wodociągowej o średnicy 400 mm i długości ok. 51 m, równoległe do istniejącego kolektora sanitarnego o średnicy 600 mm w odległości ok. 2 m od jego osi, w pasie technologicznym o szerokości 3 m, którego powierzchnia wynosi 153 m².

Odnosnie zezwolenia na niezwłoczne zajęcie nieruchomości, po wydaniu decyzji ograniczającej sposób korzystania z nieruchomości Przedsiębiorstwo Wodociągów i Kanalizacji Sp. z o.o. wskazuje i uzasadnia przesłanki wyjątkowo ważnego interesu strony oraz interesu gospodarczego kluczowego w zamierzeniach miasta Olsztyna na najbliższe lata.

Zgodnie z art. 124 ust. 1a ustawy o gospodarce nieruchomościami, w przypadkach określonych w art. 108 Kodeksu postępowania administracyjnego (t.j. gdy jest to niezbędne ze względu na ochronę zdrowia lub życia ludzkiego albo dla zabezpieczenia gospodarstwa narodowego przed ciężkimi stratami bądź też ze względu na inny interes społeczny lub wyjątkowo ważny interes strony) lub uzasadnionych ważnym interesem gospodarczym, starosta na wniosek podmiotu, który będzie realizował cel publiczny, udziela w drodze decyzji, zezwolenia na niezwłoczne zajęcie nieruchomości po wydaniu decyzji ograniczającej sposób korzystania z nieruchomości zezwalającej na przeprowadzenie lub zakładanie określonych urządzeń. Decyzji o niezwłocznym zajęciu nieruchomości nadaje się rygor natychmiastowej wykonalności.

Wnioskodawca wskazał, że realizacja magistrali wodociągowej jest ściśle związana z realizacją nowej ciepłowni miejskiej i powstającego Zakładu Unieszkodliwiania Odpadów i musi powstać przed ich uruchomieniem. Decyzja w tej sprawie oraz możliwość jej natychmiastowego wykonania jest niezbędna wnioskodawcy do wszczęcia procedury administracyjnej uzyskania pozwolenia na budowę magistrali wodociągowej. Również ta procedura wymaga określonego czasu na jej przeprowadzenie, dlatego też na tym etapie wnioskodawca ubiega się o możliwość uzyskania prawa natychmiastowego dysponowania nieruchomością w celu rozpoczęcia kolejnej procedury administracyjnej.

Za szybką realizacją procesu budowlanego, w tym uzyskania niezbędnych zezwoleń i pozwoleń na dysponowanie nieruchomością, przemawiają również względy techniczne – bezpieczeństwa wodociągowego i zaopatrzenia w wodę tego rejonu miasta, co jest ważnym interesem nie tylko wnioskodawcy i gminy, ale przede wszystkim jej mieszkańców.

Ponadto nowy rurociąg będący przedłużeniem wcześniej wykonanego zasilenia od SUW Kortowo, stworzy magistralne połączenie z SUW Karolin i zamknie hydrauliczny pierścień sieci miejskiej zwiększając w ten sposób bezpieczeństwo i stabilność układu wodociągowego we wschodniej części miasta. Brak rygoru natychmiastowej wykonalności przedmiotowej decyzji będzie skutkowało opóźnieniem postępowania o uzyskanie pozwolenia na budowę magistrali wodociągowej i przez to znacznie wydłuży cały proces inwestycyjny który miałby niekorzystny wpływ na inwestycje zależne – przede wszystkim na realizację nowej ciepłowni miejskiej będącą kluczową inwestycją miasta Olsztyna.

W ocenie organu konieczne jest niezwłoczne zajęcie przedmiotowej nieruchomości, co jest uzasadnione ważnym interesem gospodarczym, interesem społecznym oraz ważnym

interesem strony a realizowane przez wnioskodawcę przedsięwzięcie jest celem publicznym i inwestycją celu publicznego w rozumieniu art. 6 pkt. 3 ustawy o gospodarce nieruchomościami (t. j. Dz. U. z 2014 r., poz. 518 ze zm.).

Zostały zatem spełnione przesłanki określone w art. 108 Kodeksu, uprawniające organ do wydania decyzji zezwalającej na niezwłoczne zajęcie nieruchomości i nadanie tej decyzji rygoru natychmiastowej wykonalności.

Wobec powyższego należało orzec jak w sentencji decyzji.

Od niniejszej decyzji przysługuje odwołanie do Wojewody Warmińsko-Mazurskiego w Olsztynie, za moim pośrednictwem, w terminie 14 dni od daty otrzymania decyzji.

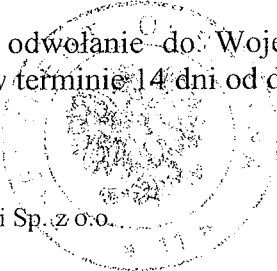

Z UP. PREZYDENTA OLSZTYŃNA
Sławomir...
Wzrostła...
Upr. nieruchomości...

Otrzymują:

1. Przedsiębiorstwo Wodociągów i Kanalizacji Sp. z o.o.
ul. Oficerska 16a
10-218 Olsztyn
reprezentowane przez pełnomocnika:
radcę prawnego Teresę Ratuszyńską
adres do doręczeń j.w.
2. Bogdan Muzyka
ul. Piłsudskiego 83 B
10-449 Olsztyn
3. Bogdan Żołądek
ul. Morąska 18
11-130 Orneta
4. a.a.

ZA ZGODNOŚĆ
Z ORYGINAŁEM

DZM...
UP...
UP...

PRZEDSIĘBIORSTWO WODOCIĄGÓW I KANALIZACJI
Polska Złota 111

SEKRETARIAT
PWIK Sp. z o.o. Olsztyn
2014-10-02
Wpłynęło dn.
L.Dz. 10.391 podpis *ob*

71
3.10
File

GGN.III.6821.1.2.2014.A

BT+PR

Olsztyn, dn. 30.05.2014

DECYZJA

Na podstawie art. 124, art. 124b i art. 6 pkt 3 ustawy z dnia 21 sierpnia 1997 r. o gospodarce nieruchomościami (t. j. Dz. U. z 2014 r., poz. 518 ze zm.) oraz art. 104 i art. 107 ustawy z dnia 14 czerwca 1960 r. - Kodeks postępowania administracyjnego (t. j. Dz. U. z 2013 r. poz. 267), po rozpatrzeniu wniosku Przedsiębiorstwa Wodociągów i Kanalizacji Sp. z o.o.,

Orzekam

- Ograniczyć sposób korzystania z nieruchomości gruntowej położonej w Olsztynie, oznaczonej w ewidencji gruntów i budynków obręb 149 m. Olsztyna jako działka nr 17/4 o pow. 0,2829 ha, stanowiącej wspólność łączną Pana Bogdana Tadeusza Muzyki i Pana Bogdana Aleksandra Żołądka współników spółki cywilnej: WYP. SAM. OSOB. „AUTO – ZŁOM”, SKUP – SPRZED. CZĘŚCI I POJ., dla której Sąd Rejonowy w Olsztynie prowadzi księgę wieczystą KW OL10/00059020/7, przez zezwolenie Przedsiębiorstwu Wodociągów i Kanalizacji Sp. z o.o. w Olsztynie na założenie i przeprowadzenie na ww. nieruchomości magistrali wodociągowej o średnicy 400 mm i długości ok. 51 m, równoległe do istniejącego kolektora sanitarnego o średnicy 600 mm w odległości ok. 2 m od jego osi, w pasie technologicznym o szerokości 3 m, którego powierzchnia wynosi 153 m².
Lokalizacja odcinka magistrali wodociągowej przedstawiona na mapie załączonej do wniosku PWiK Sp. z o.o. stanowi załącznik nr 1 jako integralna część niniejszej decyzji.
Obszar pasa technologicznego to obszar sięgający po 1,5 m po każdej ze stron od osi posadowionego urządzenia, w którym obowiązują ograniczenia w korzystaniu z nieruchomości polegające na obowiązku korzystania z tego pasa w sposób zgodny z aktualnie obowiązującymi przepisami prawa i normami dotyczącymi budowy oraz eksploatacji sieci wodociągowych.
- Ograniczenie sposobu korzystania z nieruchomości opisanej w pkt 1 polega w szczególności na uprawnieniu inwestora do wstępu na nieruchomość w celu:
 - wykonania w obszarze pasa technologicznego prac budowlano-montażowych związanych z budową magistrali wodociągowej o średnicy 400 mm i długości 51 m,
 - wykonania czynności związanych z konserwacją, usuwaniem awarii i eksploatacją przedmiotowej magistrali wodociągowej.
- Zobowiązać współwłaścicieli do udostępnienia nieruchomości w celu wykonania czynności związanych z konserwacją oraz usuwaniem awarii opisanej magistrali wodociągowej.
- Zobowiązać Przedsiębiorstwo Wodociągów i Kanalizacji Sp. z o.o. w Olsztynie do przywrócenia nieruchomości do stanu poprzedniego, niezwłocznie po zakończeniu prac opisanych w pkt. 1, a jeżeli byłoby to niemożliwe albo powodowałoby nadmierne trudności lub koszty, wnioskodawca będzie zobowiązany do zapłaty odszkodowania.
- Ostateczna decyzja stanowi podstawę do dokonania wpisu w księdze wieczystej.

UZASADNIENIE

Wnioskiem z dnia 20.05.2014 r. Przedsiębiorstwo Wodociągów i Kanalizacji Sp. z o.o. w Olsztynie wystąpiło o wydanie:

- Decyzji administracyjnej w trybie art. 124 § 1 oraz § 6 ustawy z dnia 21 sierpnia 1997 r.

3.10.14
16281
p. B. Matyszkiewicz
30.05.2014

o gospodarce nieruchomościami (t. j. Dz. U. z 2014 r., poz. 518 ze zm.) ograniczającej sposób korzystania z nieruchomości położonej w Olsztynie, oznaczonej w ewidencji gruntów i budynków obręb 149 m. Olsztyna jako działka nr 17/4 o pow. 0,2829 ha, stanowiącej wspólność łączną Pana Bogdana Tadeusza Muzyki i Pana Bogdana Aleksandra Żołądka współników spółki cywilnej: WYP. SAM. OSOB. „AUTO – ZŁOM”, SKUP – SPRZED. CZĘŚCI I POJ., dla której Sąd Rejonowy w Olsztynie prowadzi księgę wieczystą KW OL10/00059020/7, poprzez zezwolenie Przedsiębiorstwu Wodociągów i Kanalizacji Sp. z o.o. w Olsztynie na ułożenie i przejście przez ww. nieruchomość magistrali wodociągowej o średnicy 400 mm i długości ok. 51 m a także na funkcjonowaniu rurociągu i jego eksploatacji po wybudowaniu na części nieruchomości w pasie technologicznym o szerokości 3 m i powierzchni 153 m².

Przebieg odcinka magistrali wodociągowej przez opisaną nieruchomość wnioskodawca określił na mapie załączonej do wniosku.

2. Decyzji na podstawie art. 124 ust. 1a ustawy z dnia 21 sierpnia 1997 r. o gospodarce nieruchomościami (t. j. Dz. U. z 2014 r., poz. 518 ze zm.) zezwalającej na niezwłoczne zajęcie ww. nieruchomości z rygorem natychmiastowej wykonalności.

Do wniosku zostały dołączone wszystkie niezbędne dokumenty określone w art. 116 ustawy o gospodarce nieruchomościami (t. j. Dz. U. z 2014 r., poz. 518 ze zm.).

Wnioskodawca wskazał, że planowana inwestycja p.n. „Magistrala wodociągowa Ø 400 mm od ul. M. Zientary-Malewskiej do al. Marsz. J. Piłsudskiego w Olsztynie (etap II)” umożliwi zasilenie w wodę nowej ciepłowni miejskiej oraz powstającego Zakładu Unieszkodliwiania Odpadów. Ponadto nowy rurociąg będący przedłużeniem wcześniej wykonanego zasilenia od SUW Kortowo, stworzy magistralne połączenie z SUW Karolin i zamknie hydrauliczny pierścień sieci miejskiej zwiększając w ten sposób bezpieczeństwo i stabilność układu wodociągowego we wschodniej części miasta. Zgodnie z dokumentacją projektową, odcinek magistrali usytuowany na działce nr 17/4 w obrębie 149 m. Olsztyna zostanie poprowadzony równolegle do istniejącego kolektora sanitarnego Ø 600 mm w odległości ok. 2 m od jego osi. Planowany sposób wykonania odcinka magistrali w obrębie przedmiotowej działki to metoda bezwykopowa bez naruszania nawierzchni i nie wymagająca zajęcia znacznej powierzchni w trakcie budowy.

Zgodnie z operatem szacunkowym z dnia 3 października 2013 r. dotyczącym służebności przesyłu z tytułu lokalizacji projektowanej sieci wodociągowej na przedmiotowej działce wykonanym na zlecenie Przedsiębiorstwa Wodociągów i Kanalizacji Sp. z o.o. wartość rynkowa prawa służebności przesyłu została określona na kwotę 7 243 zł.

Z dołączonych do wniosku dokumentów wynika, że PWiK od lipca 2013 r. podejmowało próby polubownego ustalenia warunków umowy w sprawie udostępnienia nieruchomości i uzyskania zgody na budowę przedmiotowej inwestycji. Jednakże negocjacje w powyższej sprawie, nie doprowadziły do zawarcia porozumienia pomiędzy stronami.

Zawiadomieniem z dnia 28.05.2014 r. znak: GGN.III.6821.1.2.2014.A zostało wszczęte postępowanie administracyjne, w sprawie ograniczenia sposobu korzystania z nieruchomości położonej w Olsztynie, oznaczonej w ewidencji gruntów i budynków obręb 149 m. Olsztyna jako działka nr 17/4 o pow. 0,2829 ha, stanowiącej wspólność łączną Pana Bogdana Tadeusza Muzyki i Pana Bogdana Aleksandra Żołądka współników spółki cywilnej: WYP. SAM. OSOB. „AUTO – ZŁOM”, SKUP – SPRZED. CZĘŚCI I POJ., dla której Sąd Rejonowy w Olsztynie prowadzi księgę wieczystą KW OL10/00059020/7.

W celu uzgodnienia rozbieżnych stanowisk stron w dniu 22 lipca 2014 r. została przeprowadzona rozprawa administracyjna, która również zakończyła się wynikiem negatywnym. Pełnomocnik PWiK Pani Teresa Ratuszyńska nie wyraziła zgody na zawarcie ugody administracyjnej w przedmiotowej sprawie ze względu na jej materialno-prawny charakter, jednocześnie podtrzymała stanowisko Spółki przedstawione we wniosku o wydanie dwóch decyzji: ograniczającej korzystania z przedmiotowej nieruchomości oraz zezwalającej

na jej niezwłoczne zajęcie, z rygiorem natychmiastowej wykonalności. Pan Bogdan Żołądek obecny na rozprawie wyraził opinię, że przeprowadzone negocjacje są niewystarczające a wejście na teren spowoduje wiele ograniczeń w korzystaniu z nieruchomości i może spowodować liczne szkody. Został jednocześnie poinformowany, zgodnie z art. 10 Kpa, o możliwości zapoznania się z aktami sprawy.

Nieobecny na rozprawie Pan Bogdan Muzyka, o możliwości zapoznania się z aktami sprawy i wypowiedzenia się co do zebranych dowodów i materiałów, został poinformowany zawiadomieniem z dnia 23 lipca 2014 r. znak: GGN.III.6821.1.2.2014.A.

Po zapoznaniu się w dniu 11 sierpnia 2014 r. przez Pana Bogdana Muzykę z aktami sprawy do urzędu wpłynęło oświadczenie współników spółki cywilnej Pana Bogdana T. Muzyki i Pana Bogdana A. Żołądka, dotyczące zgody na odszkodowanie z tytułu ograniczenia sposobu korzystania z przedmiotowej nieruchomości w kwocie 30 000 zł.

Przedsiębiorstwo Wodociągów i Kanalizacji Sp. z o.o. pismem z dnia 10.09.2014 r. znak: PZP-373/TI-4/13/27/2014 w odniesieniu do przedmiotowego oświadczenia poinformowało, że oczekuje wydania decyzji administracyjnej na podstawie art. 124 oraz 124 ust. 1a ustawy z dnia 21 sierpnia o gospodarce nieruchomościami, zgodnie ze złożonym wnioskiem.

W ocenie organu cel na jaki ma zostać ograniczone prawo własności wnioskowanej części nieruchomości jest zgodny z celem określonym w art. 6 pkt 2 ustawy o gospodarce nieruchomościami, którymi są: budowa i utrzymywanie publicznych urządzeń służących do zaopatrzenia ludności w wodę, gromadzenia, przesyłania, oczyszczania i odprowadzania ścieków oraz odzysku i unieszkodliwiania odpadów, w tym ich składowania.

Ponadto zgodnie z opinią Wydziału Rozwoju Miasta z dnia 30.06.2014 r. nieruchomość nr 17/4 w obrębie 149 objęta jest obowiązującym Miejscowym planem zagospodarowania przestrzennego miasta Olsztyna – otoczenie jeziora Skanda a projektowana magistrala przechodzi przez teren określony w planie zapisem „7E” – sieci i urządzenia elektroenergetyczne. Przebieg magistrali przez teren przeznaczony pod infrastrukturę techniczną (sieci energetyczne) nie jest sprzeczny z ustaleniami obowiązującego planu co potwierdzają ustalenia ogólne planu odnoszące się do budowy systemów infrastruktury technicznej.

Zgodnie z treścią art. 124 ust. 4 ustawy z dnia 21 sierpnia 1997 r. o gospodarce nieruchomościami, na osobie lub jednostce organizacyjnej występującej o zezwolenie ciąży obowiązek przywrócenia nieruchomości do stanu poprzedniego, niezwłocznie po założeniu lub przeprowadzeniu ciągów, przewodów i urządzeń, o których mowa w art. 124 ust. 1. Jeżeli przywrócenie nieruchomości do stanu poprzedniego jest niemożliwe albo powoduje nadmierne trudności lub koszty, stosuje się odpowiednio przepis art. 128 ust. 4 oraz art. 129.

Mając na względzie powyższe należało orzec jak w sentencji decyzji.

Od niniejszej decyzji przysługuje odwołanie do Wojewody Warmińsko-Mazurskiego w Olsztynie, za moim pośrednictwem, w terminie 14 dni od daty otrzymania decyzji.

Otrzymują:

1. Przedsiębiorstwo Wodociągów i Kanalizacji Sp. z o.o.
ul. Oficerska 16a
10-218 Olsztyn
reprezentowane przez pełnomocnika:
radcę prawnego Teresę Ratuszyńską
adres do doręczeń j.w.
2. Bogdan Muzyka
ul. Piłsudskiego 83 B
10-449 Olsztyn
3. Bogdan Żołądek
ul. Morąska 18
11-130 Orneta
4. a.a.

Do wiadomości:

1. Sąd Rejonowy w Olsztynie
VI Wydział Ksiąg Wieczystych

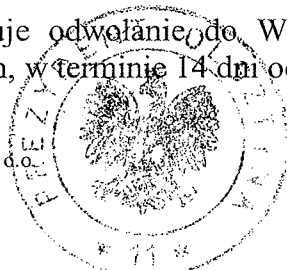

Z UP. CZYNIENIA W OLSZTYNIE
SŁUŻBY
WYDZIAŁ ADMINISTRACJI
10-100 Olsztyn

ZA ZGODNOŚĆ
Z ORYGINAŁEM



ZARZĄD MELIORACJI I URZĄDZEŃ WODNYCH W OLSZTYNIE

10-526 Olsztyn, ul. Partyzantów 24, tel. 89 5217100 fax 89 5217101

MUW.GW.7000-95/14

Olsztyn, 14.07.2014 r.

"NOW-EKO" Sp. z o.o.

Wpłynęło dnia: 15.07.2014

podpis: [Signature]

NOW-EKO
Biuro Projektów Sp. z o.o.
ul. Dąbrowszczaków 39
10-542 Olsztyn

W nawiązaniu do wniosku z dnia 27.06.2014 r. dot. wyrażenia zgody na dysponowanie częścią nieruchomości o nr geodezyjnym 3 obręb 134 – m. Olsztyn, gm. m. Olsztyn, Zarząd Melioracji i Urządzeń Wodnych w Olsztynie informuje, że działka o nr geodezyjnym 3 obręb 134 – m. Olsztyn, gm. m. Olsztyn, powiat olsztyński (grodzki) obecnie stanowi własność Skarbu Państwa jednakże nie została przekazana w trwały zarząd Marszałkowi Województwa Warmińsko-Mazurskiego i obecnie trwają prace związane z uregulowaniem stanu prawnego ww. nieruchomości.

W związku z powyższym, wyrażenie zgody na dysponowanie częścią nieruchomości o nr geodezyjnym 3 (Struga Szczęsne), obręb 134 – m. Olsztyn, gm. m. Olsztyn, powiat olsztyński oraz przygotowanie stosownej umowy użytkowania gruntu pokrytego wodami, stanowiącego własność Skarbu Państwa, będzie możliwe po uregulowaniu stanu prawnego ww. nieruchomości.

Z up. MARSZAŁKA
Województwa Warmińsko-Mazurskiego
inż. Ewa Skowron
DYREKTOR
Zarządu Melioracji i Urządzeń Wodnych
w Olsztynie

Do wiadomości:

1. ZMiUW R/O w Olsztynie,
2. a/a.

U M O W A N R⁹²...../OL/2014
o udostępnienie gruntu pod inwestycję

zawarta dnia ^{16.06}.....2014 r. pomiędzy Agencją Nieruchomości Rolnych Oddział Terenowy w Olsztynie, 10-448 Olsztyn, ul. Głowackiego 6, reprezentowaną przez:

Zastępcę Dyrektora Oddziału Terenowego Agencji Nieruchomości Rolnych w Olsztynie

Pana Andrzeja Bobera

zwaną dalej Agencją,

a

Przedsiębiorstwem Wodociągów i Kanalizacji Spółką z Ograniczoną Odpowiedzialnością z siedzibą w Olsztynie przy ulicy Oficerskiej 16 A, 10-218 Olsztyn, wpisaną do rejestru przedsiębiorców prowadzonego przez Sąd Rejonowy w Olsztynie VIII Wydział Gospodarczy Krajowego Rejestru Sądowego pod nr KRS 0000126352, REGON 5106200505, NIP 7390403323; reprezentowanym przez :

Pana Wiesława Pancera - Prezesa Zarządu

zwanym dalej Inwestorem

o następującej treści:

§ 1

1. Agencja oświadcza, że w skład Zasobu Własności Rolnej Skarbu Państwa wchodzi działka nr 21/10 obręb nr 89 **Miasto Olsztyn**, gmina **Miasto Olsztyn**,
2. Nieruchomość określona w ust 1 nie jest obciążona w dacie zawarcia niniejszej umowy umową dzierżawy.

§ 2

Przedmiotem umowy jest określenie warunków udostępnienia przez Agencję gruntu opisanego w § 1 pod budowę i eksploatację przez Inwestora sieci wodociągowej DN400 zgodnie z przebiegiem wskazanym na załączonej do umowy mapie stanowiącej załącznik nr 1.

§ 3

Agencja oświadcza, że wyraża zgodę na realizację przedmiotu umowy określonego w § 2 pod warunkiem:

- 1/ uiszczenia przez Inwestora jednorazowej opłaty o której mowa w § 7, z tytułu udostępnienia nieruchomości wymienionych w § 1,
- 2/ uzgodnienia z ewentualnym dzierżawcą nieruchomości, o których mowa w § 1, terminu wejścia przez Inwestora na dzierżawione grunty i prowadzenia na nich prac oraz uzgodnienia z nim sposobu rekompensaty za utratę plonów i ewentualnie za rekultywację chemiczno-biologiczną gleby (o ile rekultywacji nie wykona sam Inwestor) - na podstawie odrębnych pisemnych porozumień/umów w tej kwestii zawartych przez Inwestora z poszczególnymi dzierżawcami,
- 3/ odnośnie nieruchomości nie objętych umowami dzierżawy - doprowadzenia terenu, po wykonaniu inwestycji, do stanu pierwotnego (rekultywacji); w przypadku nie wykonania rekultywacji przez Inwestora zostanie on obciążony przez Agencję kosztami przeprowadzenia tych prac.

§4

1. Agencja oświadcza, że na odrębny wniosek Inwestora ustanowi odpłatną służebność przesyłu obciążającą nieruchomość, o której mowa w § 1, polegającą na prawie nieograniczonego dostępu do nieruchomości obciążonej, w celu wykonania niezbędnych robót związanych z eksploatacją, konserwacją, naprawą oraz remontem inwestycji określonej w §2, w szczególności wejścia i dojazdu na teren nieruchomości obciążanych służebnością.

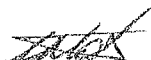

2. Wynagrodzenie z tytułu ustanowienia służebności, o której mowa w ust. 1 ustalone zostanie na podstawie operatu szacunkowego sporządzonego przez rzeczoznawcę majątkowego powołanego przez Agencję po wybudowaniu infrastruktury.
3. Koszty sporządzenia operatu szacunkowego, o którym mowa w ust. 2, aktu notarialnego ustanowienia służebności, a także wpisu do księgi wieczystej nieruchomości i jej ewentualnego założenia ponosi Inwestor.
4. W przypadku braku wniosku, o którym mowa w ust. 1, każdorazowe wejście na teren udostępnionej niniejszą umową nieruchomości wymagać będzie odrębnej zgody i wniesienia opłaty w wysokości podwójnej stawki do naliczenia opłaty określonej w §7.

§ 5

1. Inwestor ma prawo do zajęcia na okres budowy pasa gruntu o szerokości **8 m** nad projektowaną siecią wodociągową, zgodnie z załączoną do umowy mapą stanowiącą załącznik nr 1, w celu dokonania niezbędnych prac transportowych i ziemnych; tym samym Inwestorowi przysługuje prawo do dysponowania nieruchomością na cele budowlane w rozumieniu art. 3 pkt 11 ustawy z dnia 07 lipca 1994 r. Prawo budowlane /Dz. U. z 2010r. Nr 243, poz. 1623 z późn. zm./
2. Inwestor oświadcza, że prace o których mowa w ust. 1 zostaną przeprowadzone przy zachowaniu następujących warunków:
 - 1/ przewód sieci wodociągowej ułożony zostanie pod powierzchnią gruntu na głębokości **mini. 1,0 m**, zgodnie z przebiegiem linii wskazanym na mapie stanowiącej załącznik nr 1 do umowy,
 - 2/ zajęte w czasie budowy sieci części gruntu zostaną wyrównane, uporządkowane i doprowadzone do stanu poprzedniego po zakończeniu prac ziemnych (rekultywacja).
3. Za prawidłowe wykonanie prac i zachowanie warunków określonych w ust. 1 oraz w ust. 2 odpowiada Inwestor.
4. Inwestor oświadcza, że inwestycja określona w §2 powoduje ograniczenia lokalizacyjne nowych obiektów budowanych w strefie po **1.5... m** od osi sieci.

§ 6

W przypadku konieczności dokonania w przyszłości prac eksploatacyjnych sieci wodociągowej Inwestor oświadcza, że:

- 1/ za utratę plonów i rekultywację chemiczno-biologiczną gleby na nieruchomościach opisanych w §1, tj. szkody powstałe w czasie prowadzonych przez Inwestora prac, wypłaci dzierżawcom gruntów odszkodowanie na podstawie zawartych z nimi odrębnych porozumień/umów.
- 2/ odnośnie nieruchomości nie objętych umowami dzierżawy doprowadzi teren, po wykonaniu remontu/modernizacji linii, do stanu pierwotnego (rekultywacja); w przypadku nie wykonania rekultywacji przez Inwestora zostanie on obciążony przez Właściciela kosztami przeprowadzonej rekultywacji.

§ 7

1. Za zajęcie gruntów przez Inwestora celem wykonania inwestycji określonej w §2 uiszcza on na rzecz Agencji jednorazową opłatę w wysokości **2 670,00 zł netto (słownie: dwa tysiące sześćset siedemdziesiąt złotych 00/100)** powiększoną o podatek VAT według stawki obowiązującej w dniu wystawienia faktury, w tym:
 - 1) za ułożenie na działce nr 21/10 267,00 mb sieci wodociągowej kwota $267 \times 10 \text{ zł/mb} = 2670,00 \text{ zł netto}$,
2. Opłata zostanie przelana na rachunek bankowy Agencji **nr 69 1130 1189 0025 0131 8420 0003** w terminie określonym w fakturze VAT wystawionej przez Agencję, jednak nie później niż w ciągu 21 dni od podpisania umowy. Rozpoczęcie robót nie może nastąpić przed uiszczeniem opłaty.
3. Wysokość opłaty, o której mowa w ust. 1 nie podlega negocjacji i jest ostateczna, z zastrzeżeniem ust. 4.
4. W przypadku zmian dokonanych w trakcie inwestycji, powodujących jej niezgodność z dokumentacją stanowiącą podstawę naliczenia wysokości opłaty za udostępnienie gruntu pod inwestycję, Inwestor zobowiązuje się do wypłaty kwoty stanowiącej uzupełnienie opłaty, ustalonej według stawki określonej w ust. 1, na podstawie dokumentacji dostarczonej przez Inwestora.

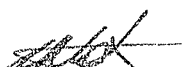

5. Opłata o której mowa w ust. 4 wniesiona zostanie przez Inwestora w terminie określonym w fakturze VAT wystawionej przez Agencję.

§ 8

1. Agencja zostanie przez Inwestora pisemnie zawiadomiona o terminie zajęcia nieruchomości opisanych w § 1, na co najmniej **14 dni** przed planowanym rozpoczęciem robót. W w/w zawiadomieniu Inwestor winien określić końcowy termin zakończenia inwestycji oraz przedstawić ostateczną decyzję o pozwoleniu na budowę.
2. Agencja zobowiązuje się udostępnić Inwestorowi część nieruchomości, o której mowa w § 1 w zakresie opisanym w §5 ust. 1, od dnia określonego w zawiadomieniu. Udostępnienie gruntów pozostających w dzierżawie wymaga odrębnych uzgodnień Inwestora z ich dzierżawcami, zgodnie z postanowieniami § 3 pkt 2. Pisemne zgody dzierżawców należy dołączyć do zawiadomienia, o którym mowa w ust. 1.
3. Zakończenie prac, o których mowa w § 5 nastąpi w terminie **90 dni** od dnia określonego w zawiadomieniu Inwestora, o którym mowa w ust. 1. O zakończeniu robót Inwestor powiadomi Agencję odrębnym pismem. Teren po zakończeniu prac ziemnych zostanie przekazany Agencji przez Inwestora na podstawie podpisanego przez obie strony protokołu wizji w terenie.
4. W wyjątkowym przypadku, z przyczyn niezależnych od Inwestora termin określony w ust. 3 może ulec przedłużeniu, na pisemny i umotywowany wniosek Inwestora, o termin niezbędny do zakończenia robót.
5. W przypadku gdy Inwestor nie przystąpi do realizacji inwestycji w terminie **36 miesięcy** od daty zawarcia umowy, umowa przestaje wiązać strony bez wzajemnych zobowiązań.

§ 9

W przypadku wydzierżawienia lub zbycia nieruchomości opisanych w § 1 ust. 1 Agencja zobowiązuje się do poinformowania dzierżawcy/nabywcy o wynikających z niniejszej umowy ograniczeniach w użytkowaniu części nieruchomości. Ponadto nabywca nieruchomości wstąpi w prawa i obowiązki Agencji wynikające z niniejszej umowy, na co Inwestor wyraża niniejszym zgodę.

§ 10

Agencja wyraża zgodę na ujawnienie geodezyjne inwestycji wraz ze wszystkimi urządzeniami niezbędnymi do jej eksploatacji. Koszt ujawnienia ponosi Inwestor, który zobowiązany jest do dostarczenia Agencji dokumentacji powykonawczej.

§ 11

1. Inwestor zastrzega sobie możliwość odstąpienia od realizacji inwestycji.
2. Agencja zostanie powiadomiona o odstąpieniu od realizacji inwestycji na piśmie za uprzednim 7 dniowym zawiadomieniem.
3. W razie odstąpienia od realizacji inwestycji przed jej rozpoczęciem opłata określona w §7 ust. 1, zostanie zwrócona na rachunek bankowy wskazany przez Inwestora w terminie 14 dni od dnia zawiadomienia o odstąpieniu.
4. W razie odstąpienia od realizacji inwestycji po jej rozpoczęciu, opłata o której mowa w § 7 ust.1 przepada na rzecz Agencji.

§ 12

W sprawach nieuregulowanych niniejszą umową mają zastosowanie przepisy kodeksu cywilnego.

§ 13

Inwestor oświadcza, że dane osobowe osób udostępnione przez Agencję użyte zostaną wyłącznie do celów realizacji niniejszej umowy.

§ 14

Spory wynikłe na tle niniejszej umowy strony poddają rozstrzygnięciu przez sąd powszechny właściwy ze względu na siedzibę Agencji.



§ 15

Wszelkie zmiany niniejszej umowy wymagają dla swej ważności formy pisemnej pod rygorem nieważności, w postaci aneksu podpisanego przez strony.

§ 16

Umowę sporządzono w czterech jednobrzmiących egzemplarzach, po dwa dla każdej ze stron.

Agencja

DYREKTOR

Andrzej Bober

.....
/podpis i pieczęć/

Inwestor

PREZES ZARZĄDU

Wiesław Pancer

.....
/podpis i pieczęć/

PRZEDSIĘBIORSTWO WODOCIĄGÓW
I KANALIZACJI Sp. z o.o.
10-213 Olsztyn, ul. Oficerska 15 A
tel. 89 526 40 81, fax 89 533 41 41
NIP 7390403323
Sąd Rej. VII Wydz. Gosp. Olsztyn
KRS 0000126352

Załączniki:

1. Załącznik graficzny nr 1 – mapy z przebiegiem projektowanego wodociągu

[Handwritten signature]

16 magistrali wodociągowej 400
od ul. Zientary Molewskiej do ul. Piłsudskiego w Obszarze
oddziału od ul. Piłsudskiego do 260E

nr rej. ID/20.222.14/2014
został uzgodniony w Przedsiębiorstwie
Wodociągów i Kanalizacji Sp. z o.o.
w Olsztynie w zakresie robót technicznych,
wydanych przez nr rej. ID/0.123.316/13.
z dn. 18.11.2013r.

O rozpoczęciu robót należy zawiadomić
PWIK Sp. z o.o. przedkładając 1 egz.

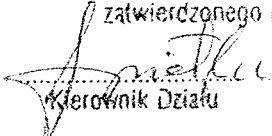
zatwierdzonego projektu

Kierownik Działu
REKTOR
CS. TECHNICZNYCH
mgr inż. Jan Pierzkala

PO WYBUDOWANIU URZĄDZEŃ PODZIEMNYCH INWESTOR
ZOBOWIĄZANY JEST ZLECIĆ PWIK Sp z o. o. DOKONANIE:
1. ODBIORU WSTĘPNEGO (PRZED ZASYPIANIEM),
2. ODBIORU TECHNICZNEGO KOŃCOWEGO
(ZAŁĄCZYĆ KOMPLET DOKUMENTÓW)
DOSTAWA WODY I ZRZUT ŚCIEKÓW BĘDĄ MOŻLIWE
PO OTRZYMANIU PROTOKOŁU ODBIORU KOŃCOWEGO
I ZAWARCIU UMOWY Z PWIK Sp z o. o.

W załączeniu informacja w sprawie procedury dokonywania
odbiórów technicznych.

Olsztyn, dnia 24-07-2014r.

Sprawa: TD/010174/14
Pismo: TD/008271/14

NOW-EKO BP Spółka z o.o.
ul. Dąbrowszczaków 39
10-542 Olsztyn

Dotyczy: warunków technicznych budowy magistrali wodociągowej 400mm od ulicy Piłsudskiego do ulicy Zientary Malewskiej w Olsztynie – odcinek od ul. Piłsudskiego do ZGOK.

W nawiązaniu do warunków technicznych nr TD/012376/13 z dnia 18.11.2013r. informujemy, że ww. magistralę wodociągową należy projektować z rur z żeliwa sferoidalnego klasy C-50 lub C-40 - w zależności od istniejących warunków gruntowych.

DYREKTOR
ds. TECHNICZNYCH
mgr inż. Jan Pierzkała

Olsztyn, dnia 18-11-2013r.

"NOW-EKO" Sp. z o.o.

Wpłynęło dnia: 26/11/2013

podpis: 4 2 de 330/13

Sprawa: TD/010788/13

Pismo: TD/012376/13

NOW-EKO

BIURO PROJEKTÓW Spółka z o.o.

ul. Dąbrowszczaków 39

10-542 Olsztyn

Dotyczy: warunków technicznych budowy magistrali wodociągowej 400mm od ul. Piłsudskiego do ulicy Zientary Małewskiej w Olsztynie - (odcinek do ZGOK - od ul. Piłsudskiego do punktu W32 na granicy działek 88-12/6 i 136-18/1)

W odpowiedzi na pismo z dnia 26.06.2013r. w sprawie jw. podajemy następujące warunki techniczne:

1. Magistralę wodociągową projektować w oparciu o uzgodnioną w PWiK Sp. z o.o. koncepcję.
2. Magistralę wykonać z rur z żeliwa sferoidalnego - stosować połączenia blokowane.
3. Należy zaprojektować komory z armaturą odcinającą, umożliwiającą bezwykopowy demontaż odcinka pod ulicą Towarową.
4. Odcinki wodociągu wewnątrz rur ochronnych zaprojektować z połączeniami blokowanymi (system blokowania złączy kielichowych z wykorzystaniem napawanego garbu).
5. Zagłębienia rurociągów przyjmować w oparciu o rzędną projektowanej ulicy.
6. Uzbrojenie magistrali projektować zgodnie ze standardem obowiązującym w PWiK Sp. z o.o. w Olsztynie – informacja w załączeniu.
7. Zastosowanie materiału lub wyrobu używanego do uzdatniania i dystrybucji wody wymaga uzyskania oceny higienicznej właściwego Państwowego Powiatowego Inspektora Sanitarnego.
8. Sieć prowadzić po terenach Gminy Olsztyn. W przypadku braku takiej możliwości, należy ustanowić dla tej sieci służebność przesyłu na rzecz PWiK Sp. z o.o w Olsztynie.

Na powyższe należy opracować projekt z i uzgodnić go w 2 egz. w PWiK Sp. z o.o. w Olsztynie.

Informujemy, że wiarygodność kserokopii wszystkich dokumentów dołączanych do projektu (oświadczeń, dokumentów potwierdzających zgodę itp.) winna być potwierdzona przez projektanta.

Powyższe warunki tracą ważność po upływie 2 lat od daty wydania z zastrzeżeniem § 22 „Regulaminu dostarczania wody i odprowadzania ścieków na terenie Gminy Olsztyn”.

W załączeniu:

Standard dotyczący uzbrojenia magistrali.

Do wiadomości:

1. Dział inwestycji w/m

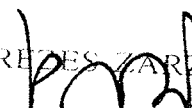
PREZES ZARZĄDU

Wiesław Pancer

"NOW-EKO" Sp. z o.o.

Olsztyn, dnia 13-01-2014r.

Wpłynęło dnia: 13/01/2014

podpis: [signature]

NOW EKO

Biuro Projektowe Sp. z o.o.

ul. Dąbrowszczaków 39

10-542 Olsztyn

Sprawa: TD/000441/14

Pismo: TD/000320/14

Dotyczy: uzupełnienia warunków technicznych nr TD/012376/13 z dnia 18.11.2013r., budowy magistrali wodociągowej 400mm od ul. Piłsudskiego do ul. Zientary Malewskiej w Olsztynie – odcinek do ZGOK – od ul. Piłsudskiego do punktu W32 na granicy działek 88-12/6 i 136-18/1.

W uzupełnieniu punktu nr 2 ww. warunków technicznych podajemy, że magistralę należy projektować z rur z żeliwa sferoidalnego klasy C-64 wg PN-EN 545/2010, z wykładziną cementową. Rury i kształtki powinny posiadać powłokę zewnętrzną cynkowo-glinową. Pozostała treść ww. warunków nie ulega zmianie.

DYREKTOR
ds. TECHNICZNYCH
mgr inż. Jan Pierzkała

Do wiadomości:

1. Dział Inwestycji w/m



**Standard dla armatury zaporowej i hydrantów, przyjęty do stosowania w PWiK Sp. z o.o.
w Olsztynie**

Armatura zaporowa

1. Korpus i pokrywa wykonana z żeliwa sferoidalnego,
2. Klin zasuwowy z nawulkanizowaną powłoką elastomerową z atestem PZH,
3. Wrzeciono ze stali nierdzewnej z walcowanym i polerowanym gwintem, od średnicy 250 mm łożyskowane,
4. Uszczelnienie wrzeciona uszczelkami typu „oring”,
5. Śruby łączące pokrywę z korpusem wpuszczone i zabezpieczone masą zalewową,
6. Nakrętka klina wykonana z metalu kolorowego z możliwością wymiany,
7. Zabezpieczenie antykorozyjne zgodne z zaleceniami znaku jakości RAL.

Hydranty

1. Głowice wykonane z żeliwa sferoidalnego GGG 400,
2. Zamknięcie kulowe,
3. Kolumna wykonana ze stali szlachetnej,
4. Wszystkie części zewnętrzne wykonane z materiałów odpornych na korozję, wrzeciono wykonane ze stali nierdzewnej z walcowanym i polerowanym gwintem,
5. Wrzeciono uszczelnione uszczelkami typu „oring”,
6. Możliwość całkowitego odwodnienia kolumny w stanie zamkniętym – ilość pozostałej wody= 0,
7. Zabezpieczenie antykorozyjne zgodne z zaleceniami znaku jakości RAL.

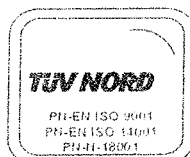

PREZYDENT OLSZTYNA
Plac Jana Pawła II 1

Województwo: **warmińsko-mazurskie**
 Powiat: **m. Olsztyn**
 Jednostka ewidencyjna: **M. Olsztyn [286201_1]**

(nazwa organu wydającego dokument)

WYPIS UPROSZCZONY Z REJESTRU GRUNTÓW

sporządzono dnia: **06.06.2013 08:43:03** według stanu na dzień: **06.06.2013 08:43**

Obręb	Ark.	Nr działki	JR	Pow. [ha]	Użytek lub klasa		Nr KW lub inne dokumenty	Adres lub położenie
					Rodzaj	Pow. [ha]		
Forma władania i udział		Osoba i adres						
Olsztyn 134 [Nr 0134]	-	3	G13	1.9250	Ba	1.9250	OL10/00103710/5	-
Identyfikator: 286201_1.0134.3								
1/1 właściciel	SKARB PAŃSTWA							
Olsztyn 134 [Nr 0134]	-	18	G11	0.1781	dr	0.1781	OL10/00035561/7	-
Identyfikator: 286201_1.0134.18								
1/1 właściciel	GMINA OLSZTYN siedziba: ul. Plac Jana Pawła II 1, 10-950 OLSZTYN							
Olsztyn 134 [Nr 0134]	-	19/1	G11	1.2757	LV PsIV N	0.7261 0.1609 0.3887	OL10/00001123/8	-
Identyfikator: 286201_1.0134.19/1								
1/1 właściciel	GMINA OLSZTYN siedziba: ul. Plac Jana Pawła II 1, 10-950 OLSZTYN							
Olsztyn 134 [Nr 0134]	-	19/2	G11	0.1314	LV N	0.1020 0.0294	OL10/00001123/8	-
Identyfikator: 286201_1.0134.19/2								
1/1 właściciel	GMINA OLSZTYN siedziba: ul. Plac Jana Pawła II 1, 10-950 OLSZTYN							
Olsztyn 134 [Nr 0134]	-	21	G16	1.3438	W	1.3438	OL10/00139523/8	-
Identyfikator: 286201_1.0134.21								
1/1 właściciel	SKARB PAŃSTWA							
1/1 użytkownik	ZARZĄD MELIORACJI I URZĄDZEŃ WODNYCH WOJ. WARMIŃSKO-MAZURSK.W OLSZTYNIE GOSP.POMOCNICZE siedziba: ul. Bartosza Głowackiego 28, Olsztyn							
Olsztyn 136 [Nr 0136]	-	18/1	G1	1.8037	RIVa RIVb RV RVI PsVI W LsV N	0.1676 0.1135 0.5970 0.2323 0.0237 0.0497 0.0059 0.6140	OL10/00115324/9	-
Identyfikator: 286201_1.0136.18/1								
1/1 właściciel	GMINA OLSZTYN siedziba: ul. Plac Jana Pawła II 1, 10-950 OLSZTYN							
Olsztyn 136 [Nr 0136]	-	18/3	G1	0.8400	LsV dr	0.0095 0.8305	OL10/00115324/9	-
Identyfikator: 286201_1.0136.18/3								
1/1 właściciel	GMINA OLSZTYN siedziba: ul. Plac Jana Pawła II 1, 10-950 OLSZTYN							
Olsztyn 149 [Nr 0149]	-	1	G37	2.0296	Tk	2.0296	OL10/00157377/1	-
Identyfikator: 286201_1.0149.1								
UWAGA: Działka stanowi teren zamknięty.								
1/1 właściciel	SKARB PAŃSTWA							
1/1 użytkownik wieczysty	"POLSKIE KOLEJE PAŃSTWOWE" SPÓŁKA AKCYJNA Z SIEDZIBĄ W WARSZAWIE siedziba: ul. Szczyliwicka 62, 00-973 WARSZAWA koresp. ul. Dyrekcyjna 2-4, 80-958 Gdańsk							

Obręb	Ark.	Nr działki	JR	Pow. [ha]	Użytek lub klasa		Nr KW lub inne dokumenty	Adres lub położenie
					Rodzaj	Pow. [ha]		
Forma władania i udział		Osoba i adres						
Olsztyn 149 [Nr 0149]	-	3	G15	0.2122	dr	0.2122	OL10/00060180/6	-
Identyfikator: 286201_1.0149.3								
1/1 właściciel	GMINA OLSZTYN siedziba: ul. Plac Jana Pawła II 1, 10-950 OLSZTYN							
Olsztyn 149 [Nr 0149]	-	17/4	G45	0.2829	Ba	0.2829	OL10/00059020/7	ul. Aleja Marszałka Józefa Piłsudskiego 83b
Identyfikator: 286201_1.0149.17/4								
udział łączny 1/1 właściciel	WYP.SAM.OSOB."AUTO-ZŁOM",SKUP-SPRZED.CZĘŚCI I POJ.SC siedziba: ul. Aleja Marszałka Józefa Piłsudskiego 83b, 10-449 Olsztyn							
Olsztyn 149 [Nr 0149]	-	17/5	G15	0.4177	RIIb RIVa LIV PsIV Lz-PsIV	0.0149 0.1147 0.0389 0.2348 0.0144	OL10/00122429/7	ul. Aleja Marszałka Józefa Piłsudskiego
Identyfikator: 286201_1.0149.17/5								
1/1 właściciel	GMINA OLSZTYN siedziba: ul. Plac Jana Pawła II 1, 10-950 OLSZTYN							
Olsztyn 149 [Nr 0149]	-	17/6	G6	0.9058	RIIb RIVa LIV PsIV N	0.3932 0.4317 0.0666 0.0080 0.0063	OL10/00001120/7	ul. Aleja Marszałka Józefa Piłsudskiego
Identyfikator: 286201_1.0149.17/6								
1/1 właściciel	Jarosz Andrzej (Jerzy, Irena) zam. Ostrzeszewo 15, 10-687 Olsztyn							
Olsztyn 149 [Nr 0149]	-	18	G6	1.2652	RIIb RIVa RIVb S-RIVa N	0.1444 0.7246 0.2936 0.0666 0.0360	OL10/00001120/7	-
Identyfikator: 286201_1.0149.18								
1/1 właściciel	Jarosz Andrzej (Jerzy, Irena) zam. Ostrzeszewo 15, 10-687 Olsztyn							
Olsztyn 149 [Nr 0149]	-	19	G50	0.6210	dr	0.6210	OL10/00077152/3	ul. Aleja Marszałka Józefa Piłsudskiego
Identyfikator: 286201_1.0149.19								
1/1 właściciel	GMINA OLSZTYN siedziba: ul. Plac Jana Pawła II 1, 10-950 OLSZTYN							
1/1 zarządca trwały	MIEJSKI ZARZĄD DRÓG I MOSTÓW W OLSZTYNIE siedziba: ul. Feliksa Szrajbera 9/10, 10-950 OLSZTYN							
Olsztyn 149 [Nr 0149]	-	28/2	G15	0.3322	RIVa Ws	0.2795 0.0527	OL10/00044744/0	-
Identyfikator: 286201_1.0149.28/2								
1/1 właściciel	GMINA OLSZTYN siedziba: ul. Plac Jana Pawła II 1, 10-950 OLSZTYN							
Olsztyn 88 [Nr 0088]	-	12/6	G6	0.3862	RV LIV PsIV LsV dr N	0.0992 0.0193 0.0015 0.0599 0.0107 0.1956	OL10/00115333/5	ul. Lubelska
Identyfikator: 286201_1.0088.12/6								
1/1 właściciel	GMINA OLSZTYN siedziba: ul. Plac Jana Pawła II 1, 10-950 OLSZTYN							
Olsztyn 88 [Nr 0088]	-	12/7	G6	0.5298	LsV dr	0.0886 0.4412	OL10/00115333/5	ul. Lubelska
Identyfikator: 286201_1.0088.12/7								
1/1 właściciel	GMINA OLSZTYN siedziba: ul. Plac Jana Pawła II 1, 10-950 OLSZTYN							

Obręb	Ark.	Nr działki	JR	Pow. [ha]	Użytek lub klasa		Nr KW lub inne dokumenty	Adres lub położenie
					Rodzaj	Pow. [ha]		
Forma władania i udział		Osoba i adres						
Olsztyn 88 [Nr 0088]	-	12/9	G19	0.3904	dr	0.3904	OL10/00057190/5	ul. Lubelska
Identyfikator: 286201_1.0088.12/9								
1/1 właściciel	GMINA OLSZTYN siedziba: ul. Plac Jana Pawła II 1, 10-950 OLSZTYN							
1/1 zarządca trwały	MIEJSKI ZARZĄD DRÓG I MOSTÓW W OLSZTYNIE siedziba: ul. Feliksa Szrajbera 9/10, 10-950 OLSZTYN							
Olsztyn 88 [Nr 0088]	-	15	G19	4.0221	dr	4.0221	OL10/00060285/5	ul. Lubelska
Identyfikator: 286201_1.0088.15								
1/1 właściciel	GMINA OLSZTYN siedziba: ul. Plac Jana Pawła II 1, 10-950 OLSZTYN							
1/1 zarządca trwały	MIEJSKI ZARZĄD DRÓG I MOSTÓW W OLSZTYNIE siedziba: ul. Feliksa Szrajbera 9/10, 10-950 OLSZTYN							
Olsztyn 88 [Nr 0088]	-	17/1	G19	0.1705	dr	0.1705	OL10/00057190/5	ul. Lubelska
Identyfikator: 286201_1.0088.17/1								
1/1 właściciel	GMINA OLSZTYN siedziba: ul. Plac Jana Pawła II 1, 10-950 OLSZTYN							
1/1 zarządca trwały	MIEJSKI ZARZĄD DRÓG I MOSTÓW W OLSZTYNIE siedziba: ul. Feliksa Szrajbera 9/10, 10-950 OLSZTYN							
Olsztyn 88 [Nr 0088]	-	17/2	G6	0.9241	dr	0.9241	OL10/00057190/5	ul. Lubelska
Identyfikator: 286201_1.0088.17/2								
1/1 właściciel	GMINA OLSZTYN siedziba: ul. Plac Jana Pawła II 1, 10-950 OLSZTYN							
Olsztyn 89 [Nr 0089]	-	11/5	G5	1.0843	Tk	1.0843	OL10/00035612/0	ul. Lubelska
Identyfikator: 286201_1.0089.11/5								
1/1 właściciel	GMINA OLSZTYN siedziba: ul. Plac Jana Pawła II 1, 10-950 OLSZTYN							
Olsztyn 89 [Nr 0089]	-	21/5	G5	0.5048	Bz dr N	0.3635 0.1231 0.0182	OL10/00106181/8	ul. Lubelska
Identyfikator: 286201_1.0089.21/5								
1/1 właściciel	GMINA OLSZTYN siedziba: ul. Plac Jana Pawła II 1, 10-950 OLSZTYN							
Olsztyn 89 [Nr 0089]	-	21/9	G5	1.1601	RIVa RV	0.8947 0.2654	OL10/00128511/1	ul. Lubelska
Identyfikator: 286201_1.0089.21/9								
1/1 właściciel	GMINA OLSZTYN siedziba: ul. Plac Jana Pawła II 1, 10-950 OLSZTYN							
Olsztyn 89 [Nr 0089]	-	21/10	G11	1.3156	RIVa RV LV PsIV N	0.9795 0.0707 0.0483 0.0437 0.1734	OL10/00127993/6	ul. Lubelska
Identyfikator: 286201_1.0089.21/10								
1/1 właściciel	SKARB PAŃSTWA							
1/1 wykonawca prawa własności	AGENCJA NIERUCHOMOŚCI ROLNYCH siedziba: Warszawa							
Olsztyn 89 [Nr 0089]	-	25/1	G24	2.4587	RIVa RIVb RV N	1.4495 0.7152 0.2373 0.0567	OL10/00152933/2	-
Identyfikator: 286201_1.0089.25/1								
1/1 właściciel	MIEJSKIE PRZEDSIĘBIORSTWO ENERGETYKI CIEPLNEJ SPÓŁKA Z O.O. W OLSZTYNIE siedziba: ul. Słoneczna 46, 10-710 Olsztyn							

Obręb	Ark.	Nr działki	JR	Pow. [ha]	Użytek lub klasa		Nr KW lub inne dokumenty	Adres lub położenie
					Rodzaj	Pow. [ha]		
Forma władania i udział		Osoba i adres						
Olsztyn 94 [Nr 0094]	-	1/1	G1	35.8855	RIIIa RIIIb RIVa RIVb PsIV W Ba N	0.8510 8.2833 4.0495 0.7708 0.1791 0.1008 17.8370 3.8140	OL10/00105262/3	ul. Lubelska 52
Identyfikator: 286201_1.0094.1/1								
1/1 właściciel		GMINA OLSZTYN siedziba: ul. Plac Jana Pawła II 1, 10-950 OLSZTYN						
Olsztyn 94 [Nr 0094]	-	1/9	G1	0.0028	RIVa	0.0028	OL10/00128511/1	ul. Lubelska
Identyfikator: 286201_1.0094.1/9								
1/1 właściciel		GMINA OLSZTYN siedziba: ul. Plac Jana Pawła II 1, 10-950 OLSZTYN						
Olsztyn 94 [Nr 0094]	-	6/1	G6	2.9430	RIIb RIVa N	0.4439 1.9592 0.5399	OL10/00152933/2	-
Identyfikator: 286201_1.0094.6/1								
1/1 właściciel		MIEJSKIE PRZEDSIĘBIORSTWO ENERGETYKI CIEPLNEJ SPÓŁKA Z O.O. W OLSZTYNIE siedziba: ul. Słoneczna 46, 10-710 Olsztyn						

Ilość działek na wypisie: 29

Suma powierzchni działek: 65.3422 ha

Nie podlega opłacie skarbowej na podstawie art. 3 ustawy z dnia 16 listopada 2006r. o opłacie skarbowej (Dz. U. z 2012 r. Nr 0, poz. 1282 tj. z późniejszymi zmianami) z uwagi na rozporządzenie Ministra Infrastruktury z dnia 19 lutego 2004r. w sprawie wysokości opłat za czynności geodezyjne i kartograficzne oraz udzielanie informacji, a także za wykonywanie wyrysów i wypisów z operatu ewidencyjnego (Dz. U. z 2004 r. Nr 37, poz. 333).

DOKUMENT SŁUŻY DO CELÓW
INFORMACYJNYCH

z up. PREZYDENTA OLSZTYNA

*Marta Olszewska*Inspektor
(imie i nazwisko osoby reprezentującej biuro)
data i podpis

PREZYDENT OLSZTYNA
Plac Jana Pawła II 1

Województwo: warmińsko-mazurskie
Powiat: m. Olsztyn
Jednostka ewidencyjna: 286201_1, M. Olsztyn

(nazwa organu wydającego dokument)

WYPIS UPROSZCZONY Z REJESTRU GRUNTÓW

sporządzono dnia: 29.08.2013 11:29:18 według stanu na dzień: 29.08.2013 11:29

Obręb	Ark.	Nr działki	JR	Pow. [ha]	Użytek lub klasa		Nr KW lub inne dokumenty	Adres lub położenie
					Rodzaj	Pow. [ha]		
Forma władania i udział		Osoba i adres						
Olsztyn 88 [Nr 0088]	-	12/14	G6	2.7284	LIV PsIV dr N	0.0041 1.7145 0.0006 1.0092	OL10/00057190/5	Olsztyn, ul. Lubelska 49
Identyfikator: 286201_1.0088.12/14								
1/1 właściciel		GMINA OLSZTYN siedziba: ul. Plac Jana Pawła II 1, 10-950 OLSZTYN						

Ilość działek na wypisie: 1

Suma powierzchni działek: 2.7284 ha

Nie podlega opłacie skarbowej na podstawie art. 3 ustawy z dnia 16 listopada 2006r. o opłacie skarbowej (Dz. U. z 2012 r. Nr 0, poz. 1282 t.j. z późniejszymi zmianami) z uwagi na rozporządzenie Ministra Infrastruktury z dnia 19 lutego 2004r. w sprawie wysokości opłat za czynności geodezyjne i kartograficzne oraz udzielanie informacji, a także za wykonywanie wyrysów i wypisów z operatu ewidencyjnego (Dz. U. z 2004 r. Nr 37, poz. 333).

DOKUMENT SŁUŻY DO CELÓW
INFORMACYJNYCH

PREZYDENTA OLSZTYNA
Małgorzata Olszewska
Urząd Gminy i Miasta Olsztyn, Osiedle Gospodarko-Usługowe
10-001 Olsztyn, ul. Wolności 100
(imię i nazwisko osoby reprezentującej organ)
data i podpis

(nazwa organu wydającego dokument)

WYPIS UPROSZCZONY Z REJESTRU GRUNTÓW

sporządzono dnia: 09.01.2014 12:31:54 według stanu na dzień: 09.01.2014 12:31

Obręb	Ark.	Nr działki	JR	Pow. [ha]	Nr KW lub inne dokumenty	Adres lub położenie	Identyfikator
Forma władania i udział	Osoba i adres						
Olsztyn 134 [Nr 0134]	-	3	G13	1.9250	OL10/00103710/5	-	286201_1.0134.3
1/1 właściciel	SKARB PAŃSTWA						
Olsztyn 134 [Nr 0134]	-	14	G11	0.6331	OL10/00001124/5	-	286201_1.0134.14
1/1 właściciel	GMINA OLSZTYN siedziba: Plac Jana Pawła II 1, 10-950 OLSZTYN						
Olsztyn 134 [Nr 0134]	-	15/2	G6	0.1460	OL10/00029447/7	Olsztyn, Aleja Marszałka Józefa Piłsudskiego 87	286201_1.0134.15/2
wspólność ustawowa 1/1 właściciel	Gosk Jarosław Waclaw (Aleksander, Natalia) zam. Aleja Marszałka Józefa Piłsudskiego 87, 10-449 Olsztyn Gosk Mariola Krystyna (Wiktor, Monika) zam. Aleja Marszałka Józefa Piłsudskiego 87, 10-449 Olsztyn						
Olsztyn 134 [Nr 0134]	-	15/3	G11	0.0685	OL10/00001134/8	-	286201_1.0134.15/3
1/1 właściciel	GMINA OLSZTYN siedziba: Plac Jana Pawła II 1, 10-950 OLSZTYN						
Olsztyn 134 [Nr 0134]	-	15/4	G11	0.1384	OL10/00001134/8	-	286201_1.0134.15/4
1/1 właściciel	GMINA OLSZTYN siedziba: Plac Jana Pawła II 1, 10-950 OLSZTYN						
Olsztyn 134 [Nr 0134]	-	16	G11	0.0242	OL10/00035561/7	-	286201_1.0134.16
1/1 właściciel	GMINA OLSZTYN siedziba: Plac Jana Pawła II 1, 10-950 OLSZTYN						
Olsztyn 134 [Nr 0134]	-	17	G11	0.3907	OL10/00001123/8	-	286201_1.0134.17
1/1 właściciel	GMINA OLSZTYN siedziba: Plac Jana Pawła II 1, 10-950 OLSZTYN						
Olsztyn 134 [Nr 0134]	-	22/2	G21	3.6393	OL10/00116515/2	Olsztyn, Aleja Marszałka Józefa Piłsudskiego	286201_1.0134.22/2
386/10000 współwłaściciel	"FUNDACJA NA RZECZ OCHRONY ŚRODOWISKA I ZRÓWNOWAŻONEJ URBANIZACJI NATURA 2010" siedziba: ul. Piękna 24/26A/1, 00-549 Warszawa						
109/200 współwłaściciel	FUNDACJA OCHRONY ŚRODOWISKA "ODNAWIALNE ŹRÓDŁA ENERGII" siedziba: ul. Peszteńska 12, 03-925 Warszawa						
25/100 współwłaściciel	Danek Zygmunt Bartłomiej (Zygmunt, Ryszarda) zam. ul. Figiel 6/A5, 02-202 Warszawa						
wspólność ustawowa 55/1000 współwłaściciel	Radkowski Mieczysław (Józef, Genowefa) zam. ul. ks. Wacława Osińskiego 19/14, 10-010 Olsztyn Radkowska Maria Barbara (Wacław, Janina) zam. ul. ks. Wacława Osińskiego 19/14, 10-010 Olsztyn						
1114/10000 współwłaściciel	Tkaczuk Sławomir (Zbigniew, Krystyna) zam. ul. Macierzanki 13, 11-041 Olsztyn						
Olsztyn 134 [Nr 0134]	-	22/3	G14	0.4434	OL10/00107014/4	Olsztyn, Aleja Marszałka Józefa Piłsudskiego	286201_1.0134.22/3

Obręb	Ark.	Nr działki	JR	Pow. [ha]	Nr KW lub inne dokumenty	Adres lub położenie	Identyfikator
Forma władania i udział		Osoba i adres					
1/1 właściciel	Fabiński Jan (Stefan, Małgorzata) zam. Aleja Marszałka Józefa Piłsudskiego 89, 10-449 Olsztyn						
Olsztyn 134 [Nr 0134]	-	22/7	G14	0.2770	OL10/00107014/4	Olsztyn, Aleja Marszałka Józefa Piłsudskiego	286201_1.0134.22/7
1/1 właściciel	Fabiński Jan (Stefan, Małgorzata) zam. Aleja Marszałka Józefa Piłsudskiego 89, 10-449 Olsztyn						
Olsztyn 134 [Nr 0134]	-	22/11	G23	0.3268	OL10/00136999/4	Olsztyn, Aleja Marszałka Józefa Piłsudskiego	286201_1.0134.22/11
1/1 właściciel	KAMAL SPÓŁKA Z O.O. Z SIEDZIBĄ W OSTRZESZEWIE siedziba: Ostrzeszewo 1A, 10-687 Olsztyn						
Olsztyn 134 [Nr 0134]	-	22/12	G14	0.3993	OL10/00107014/4	Olsztyn, Aleja Marszałka Józefa Piłsudskiego 89	286201_1.0134.22/12
1/1 właściciel	Fabiński Jan (Stefan, Małgorzata) zam. Aleja Marszałka Józefa Piłsudskiego 89, 10-449 Olsztyn						
Olsztyn 149 [Nr 0149]	-	2/3	G15	0.1888	OL10/00118974/1	-	286201_1.0149.2/3
1/1 właściciel	GMINA OLSZTYN siedziba: Plac Jana Pawła II 1, 10-950 OLSZTYN						
Olsztyn 149 [Nr 0149]	-	5/2	G27	0.3031	OL10/00057027/2	Olsztyn, Aleja Marszałka Józefa Piłsudskiego	286201_1.0149.5/2
1/1 właściciel	Kimont Waldemar Antoni (Antoni, Irena) zam. Aleja Marszałka Józefa Piłsudskiego 85, 10-449 Olsztyn						
Olsztyn 149 [Nr 0149]	-	17/2	G17	0.2419	OL10/00034342/9	Olsztyn, Aleja Marszałka Józefa Piłsudskiego 83a	286201_1.0149.17/2
1/1 właściciel	Symoń Krystyna (Władysław, Czesława) zam. ul. Ludwika Zamenhofska 9/32, 10-280 Olsztyn						
Olsztyn 149 [Nr 0149]	-	28/1	G15	0.7736	OL10/00073084/7	-	286201_1.0149.28/1
1/1 właściciel	GMINA OLSZTYN siedziba: Plac Jana Pawła II 1, 10-950 OLSZTYN						
Olsztyn 88 [Nr 0088]	-	12/5	G18	4.1467	OL10/00068123/5	-	286201_1.0088.12/5
1/1 właściciel	SKARB PAŃSTWA						
1/1 wykonawca prawa własności	AGENCJA NIERUCHOMOŚCI ROLNYCH siedziba: Warszawa						
Olsztyn 89 [Nr 0089]	-	22/1	G5	0.6207	OL10/00035611/3	Olsztyn, ul. Lubelska	286201_1.0089.22/1
1/1 właściciel	GMINA OLSZTYN siedziba: Plac Jana Pawła II 1, 10-950 OLSZTYN						
Olsztyn 94 [Nr 0094]	-	3	G2	1.4082	OL10/00104429/5	-	286201_1.0094.3
1/1 właściciel	SKARB PAŃSTWA						

Ilość działek na wypisie: 19

Suma powierzchni działek: 16.0947 ha

Nie podlega opłacie skarbowej na podstawie art. 3 ustawy z dnia 16 listopada 2006r. o opłacie skarbowej (Dz. U. z 2012 r. poz. 1282 z późn. zm.) z uwagi na rozporządzenie Ministra Infrastruktury z dnia 19 lutego 2004 r. w sprawie wysokości opłat za czynności geodezyjne i kartograficzne oraz udzielanie informacji, a także za wykonywanie wyrysów i wypisów z operatu ewidencyjnego (Dz. U. z 2004 r. Nr 37, poz. 333).

DOKUMENT SŁUŻY DO CELÓW
INFORMACYJNYCH

PREZYDENT OLSZTYNA
MAGDALENA DUCHNOWSKA

Województwo: warmińsko-mazurskie
Powiat: m. Olsztyn
Jednostka ewidencyjna: 286201_1, M. Olsztyn

(nazwa organu wydającego dokument)

WYPIS UPROSZCZONY Z REJESTRU GRUNTÓW

sporządzono dnia: 12.11.2013 14:07:58 według stanu na dzień: 12.11.2013 14:07

Obręb	Ark.	Nr działki	JR	Pow. [ha]	Użytek lub klasa		Nr KW lub inne dokumenty	Adres lub położenie
					Rodzaj	Pow. [ha]		
Forma władania i udział		Osoba i adres						
Olsztyn 136 [Nr 0136]	-	8	G1	0.4327	W Lz-RV Lz-PsIV	0.0812 0.1869 0.1646	OL10/00115334/2	-
Identyfikator: 286201_1.0136.8								
1/1 właściciel	GMINA OLSZTYN siedziba: Plac Jana Pawła II 1, 10-950 OLSZTYN							
Olsztyn 88 [Nr 0088]	-	14	G6	1.2932	LsV Tk	0.0440 1.2492	OL10/00035569/3	Olsztyn, ul. Lubelska
Identyfikator: 286201_1.0088.14								
1/1 właściciel	GMINA OLSZTYN siedziba: Plac Jana Pawła II 1, 10-950 OLSZTYN							

Ilość działek na wypisie: 2

Suma powierzchni działek: 1.7259 ha

Nie podlega opłacie skarbowej na podstawie art. 3 ustawy z dnia 16 listopada 2006r. o opłacie skarbowej (Dz. U. z 2012 r. poz. 1282 z późn. zm.) z uwagi na rozporządzenie Ministra Infrastruktury z dnia 19 lutego 2004 r. w sprawie wysokości opłat za czynności geodezyjne i kartograficzne oraz udzielanie informacji, a także za wykonywanie wyrysów i wypisów z operatu ewidencyjnego (Dz. U. z 2004 r. Nr 37, poz. 333).

DOKUMENT SŁUŻY DO CELÓW
INFORMACYJNYCH

Wypis ten jest wypisem z rejestru gruntów, zawierającym dane ewidencyjne z załącznikami, w tym: plany sytuacyjne, wydane przez Urząd Geodezji i Gospodarki Nieruchomościami w Olsztynie, w celu służyć do dokonania czynności w przedmiocie księgi wieczystej.

z up. PREZYDENTA OLSZTYNA

MD
Magdalena Duchnowska
Podinspektor
w Wydziale Geodezji i Gospodarki Nieruchomościami

12.11.2013
(imię i nazwisko osoby reprezentującej organ)
data i podpis

PREZYDENT OLSZTYNA
Plac Jana Pawła II 1

Województwo: warmińsko-mazurskie
Powiat: m. Olsztyn
Jednostka ewidencyjna: M. Olsztyn [286201_1]

(nazwa organu wydającego dokument)

WYPIS UPROSZCZONY Z REJESTRU GRUNTÓW

sporządzono dnia: 02.07.2013 09:19:03 według stanu na dzień: 02.07.2013 09:19

Obręb	Ark.	Nr działki	JR	Pow. [ha]	Nr KW lub inne dokumenty	Adres lub położenie	Identyfikator
Forma władania i udział				Osoba i adres			
Olsztyn 149 [Nr 0149]	-	5/1	G15	3.3276	OL10/00001122/1	-	286201_1 0149 5/1
1/1 właściciel	GMINA OLSZTYN siedziba: ul. Plac Jana Pawła II 1, 10-950 OLSZTYN						

Ilość działek na wypisie: 1

Suma powierzchni działek: 3.3276 ha

DOKUMENT SŁUŻY DO CELÓW
INFORMACYJNYCH

z up. PREZYDENT OLSZTYNA

Irena Maciejewicz

Wyznawca, kierownik Wydziału Zarządzania
Nieruchomościami

(imię i nazwisko osoby reprezentującej organ)
data i podpis

Olsztyn, dn. 02.07.2013

PREZYDENT OLSZTYNA
Pl. Jana Pawła II 1

Województwo: **warmińsko-mazurskie**
Powiat: **m. Olsztyn**
Jednostka ewidencyjna: **286201_1, M. Olsztyn**

(nazwa organu wydającego dokument)

WYCIĄG ZE ZBIORU DANYCH DOTYCZĄCY PODMIOTÓW Z BAZY DANYCH EWIDENCJI GRUNTÓW I BUDYNKÓW

sporządzono dnia: **07.10.2014 14:35:14** według stanu na dzień: **07.10.2014 14:35**

Obręb	Ark.	Nr działki		Nr KW lub inne dokumenty	Adres lub położenie	Identyfikator
Forma władania i udział		Osoba i adres				

Olsztyn 88 [Nr 0088]	-	12/9		OL10/00057190/5	Olsztyn, ul. Lubelska	286201_1.0088.12 /9
1/1 właściciel	SKARB PAŃSTWA					
1/1 zarządca trwały	ZARZĄD DRÓG, ZIELENI I TRANSPORTU W OLSZTYNIE siedziba: ul. Ryszarda Knosyły 3/5B, 10-015 Olsztyn					

Olsztyn 88 [Nr 0088]	-	15/2		OL10/00060285/2	Olsztyn, ul. Lubelska	286201_1.0088.15 /2
1/1 właściciel	SKARB PAŃSTWA					
1/1 zarządca trwały	ZARZĄD DRÓG, ZIELENI I TRANSPORTU W OLSZTYNIE siedziba: ul. Ryszarda Knosyły 3/5B, 10-015 Olsztyn					

Olsztyn 88 [Nr 0088]	-	17/1		OL10/00057190/5	Olsztyn, ul. Lubelska	286201_1.0088.17 /1
1/1 właściciel	SKARB PAŃSTWA					
1/1 zarządca trwały	ZARZĄD DRÓG, ZIELENI I TRANSPORTU W OLSZTYNIE siedziba: ul. Ryszarda Knosyły 3/5B, 10-015 Olsztyn					

Olsztyn 89 [Nr 0089]	-	21/5		OL10/00106181/8	Olsztyn, ul. Lubelska	286201_1.0089.21 /5
1/1 właściciel	SKARB PAŃSTWA					
1/1 zarządca trwały	GENERALNA DYREKCJA DRÓG KRAJOWYCH I AUTOSTRAD ODDZIAŁ W OLSZTYNIE siedziba: Aleja Warszawska 89, 10-083 Olsztyn					

Olsztyn 89 [Nr 0089]	-	21/16		OL10/00127993/6	Olsztyn, ul. Lubelska	286201_1.0089.21 /16
1/1 właściciel	SKARB PAŃSTWA					
1/1 wykonawca prawa własności	AGENCJA NIERUCHOMOŚCI ROLNYCH siedziba: Warszawa					

Olsztyn 89 [Nr 0089]	-	21/17		OL10/00127993/6	Olsztyn, ul. Lubelska	286201_1.0089.21 /17
1/1 właściciel	SKARB PAŃSTWA					
1/1 wykonawca prawa własności	AGENCJA NIERUCHOMOŚCI ROLNYCH siedziba: Warszawa					

Ilość działek na wypisie: 6

Suma powierzchni działek: 4.4933 ha

Nie podlega opłacie skarbowej na podstawie art. 3 ustawy z dnia 16 listopada 2006 r.
o opłacie skarbowej (Dz. U. z 2012 r. poz. 1282, ze zm.)
z uwagi na treść art. 40b ust. 1 ustawy z dnia 17 maja 1989 r. Prawo geodezyjne i
kartograficzne
(Dz. U. z 2010 r. Nr 193, poz. 1287, ze zm.)

z up. PREZYDENTA OLSZTYNA
Marta Danielewicz
Marta Danielewicz
Inspektor
w Wydziale Geodezji i Gospodarki Nieruchomościami

Licencja nr GGN.6621.2.2358.2014_2862_CL1

1. Nazwa organu wydającego licencję:

PREZYDENT OLSZTYNA
Plac Jana Pawła II 1
10-101 Olsztyn

2. Licencjobiorca:

"NOW-EKO" BIURO PROJEKTÓW SP.Z O.O.
Olsztyn, ul. Dąbrowszczaków 39
10-542 OLSZTYN
NIP: 7390000447

3. Informacje o materiałach zasobu, których dotyczy licencja:

Lp.	Nazwa materiału zasobu	Identyfikator materiału zasobu	Data wykonania kopii	Określenie obszaru/objektu, do którego odnosi się licencja ¹⁾
1	Zbiór danych bazy danych EGIB - dotyczący podmiotów wykazanych w ewidencji gruntów i budynków	P.2862.1998.1241	07-10-2014	udostępnienie zbioru danych dotyczących podmiotu

4. Niniejsza licencja upoważnia licencjobiorcę wymienionego w pkt 2 lub ustanowione przez licencjobiorcę podmioty do wykorzystywania wyszczególnionych w pkt 3 materiałów zasobu²⁾

dla potrzeb własnych lub związanych z działalnością gospodarczą lub w celu publikacji w sieci Internet pochodnych materiałów zasobu w postaci: map, kartogramów, kartodiagramów lub innych opracowań kartograficznych, których treścią są informacje pochodzące z materiałów zasobu oraz informacje dodane przez licencjobiorcę w taki sposób, że nie można rozdzielić tych informacji, zwane dalej "pochodnymi materiałów zasobu", a także przetworzonych do postaci elektronicznej materiałów zasobu udostępnionych w postaci niefizycznej - z następującymi ograniczeniami:

- maksymalna liczba urządzeń, na których mogą być przetwarzane materiały zasobu lub ich pochodne, z wyłączeniem publikacji w sieci Internet - 10,
- łączny maksymalny nakład drukowanych lub kopii elektronicznych materiałów zasobu lub ich pochodnych w przeliczeniu na arkusze formatu A4 - 500,
- sposób publikacji w sieci Internet - pojedynczy obraz statyczny o rozmiarze maksymalnym do 1 000 000 pikseli.

5. Nie narusza licencji udostępnianie materiałów zasobu przez licencjobiorcę innym podmiotom dla realizacji celu i w granicach uprawnień określonych w ust. 4.

INSPEKTOR

 Marta Danielewicz
(podpis organu lub upoważnionej osoby³⁾)

POUCZENIE

Zgodnie z art. 48a ust. 1 ustawy z dnia 17 maja 1989 r. - Prawo geodezyjne i kartograficzne (Dz. U. Z 2010 r., Nr 193, poz. 1287 z późn. zm.) kto wykorzystuje materiały zasobu bez wymaganej licencji lub niezgodnie z warunkami licencji, lub udostępnia je wbrew postanowieniom licencji osobom trzecim, podlega karze pieniężnej w wysokości dziesięciokrotności opłaty, za udostępnienie tych materiałów.

¹⁾ Określenie obszaru/objektu może nastąpić poprzez wskazanie: jednostki podziału terytorialnego kraju, jednostki podziału kraju stosowane w EGIB (jednostki ewidencyjne, obręby ewidencyjne działki ewidencyjne), wykaz godeł mapy, współrzędne poligonu, nazwę i identyfikator TERYT miejscowości, nazwę i identyfikator obiektu fizjograficznego (zgodnie z PRNG), identyfikatory punktów osnowy geodezyjnej, identyfikatory punktów granicznych. Informacja nie jest wymagana w przypadku udostępniania dokumentów wchodzących w skład operatów technicznych.

²⁾ Cel lub zakres upoważnienia do wykorzystania udostępnionych materiałów zasobu należy wybrać według listy stanowiącej załącznik do niniejszego wzoru.

³⁾ Licencja wystawiona zgodnie z zasadami określonymi w art. 40c ust. 4 ustawy z dnia 17 maja 1989 r. - Prawo geodezyjne i kartograficzne zawiera:

- niepowtarzalny identyfikator umożliwiający weryfikację autentyczności licencji;
- adres strony internetowej umożliwiającej przeprowadzenie weryfikacji, o której mowa w pkt 1;
- wskazanie daty, godziny, minuty oraz sekundy, w której nastąpiło wygenerowanie licencji w trybie art. 40c ust. 4 ustawy;
- klausulę, że zgodnie z art. 40c ust. 4 ustawy samodzielnie wydrukowana licencja nie wymaga podpisu organu lub upoważnionego pracownika oraz pieczęci urzędowej;
- pouczenie o sposobie weryfikacji, o którym mowa w pkt 1.

Mapa do celów projektowych skala 1 : 500

Sekcje mapy: 7.207.17.01.2.1; 7.207.17.01.2.2; 7.208.17.21.4.4; 7.208.17.21.4.3

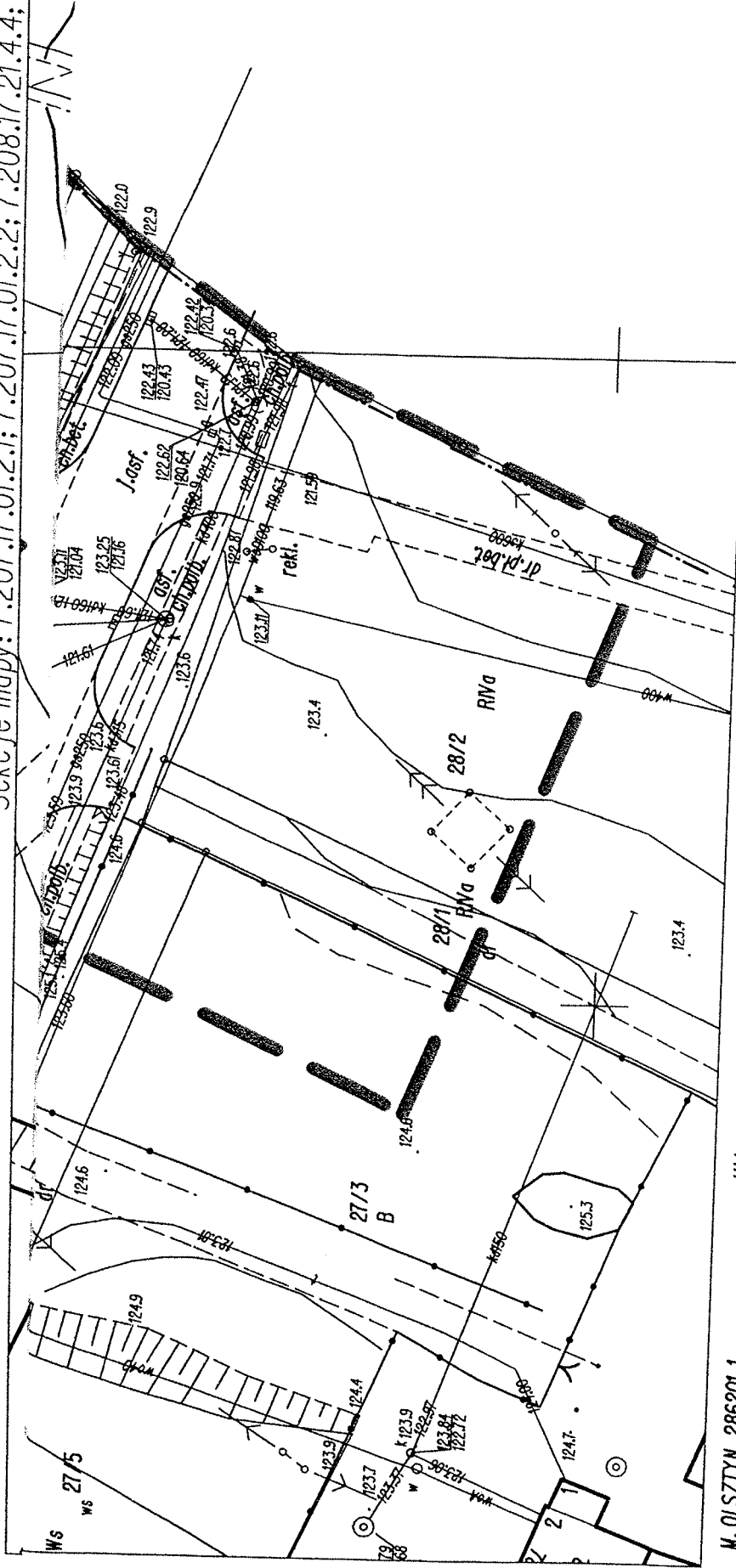

M. OLSZTYN 286201_1
 Obręb: 286201_1.0149
 ul. Piłsudskiego

Ukl. wsp. prost. płaskich: PL-2000
 Ukl. wysokości: Kransztadt60

Zgłosz. pracy geod.: 101-601/2013
 Na zaznaczonym obszarze ustalono służebności gruntowych

GEO-AR Biuro geodezyjne
 mgr inż. Andrzej Ruczyński
 10-154 Olsztyn, ul. Bursztyńska 4
 tel. (89) 533 15 02
 Regon 510415309 NIP 730.157.66.11

(Nazwa podmiotu)
GEODETA UPRAWNIONY

mgr inż. Andrzej Ruczyński
 NIP 730.157.66.11
 REGON 510415309

(osoba reprezentująca podmiot)

5-11-2013
 (data opracowania)

PREZYDENT OLSZTYNA
 MIEJSKI URZĄD PRAC
 GEODEZYJNY I KARTOGRAFICZNY

z zieloną

2013-12-05
 38524

2013-12-19

[Signature]

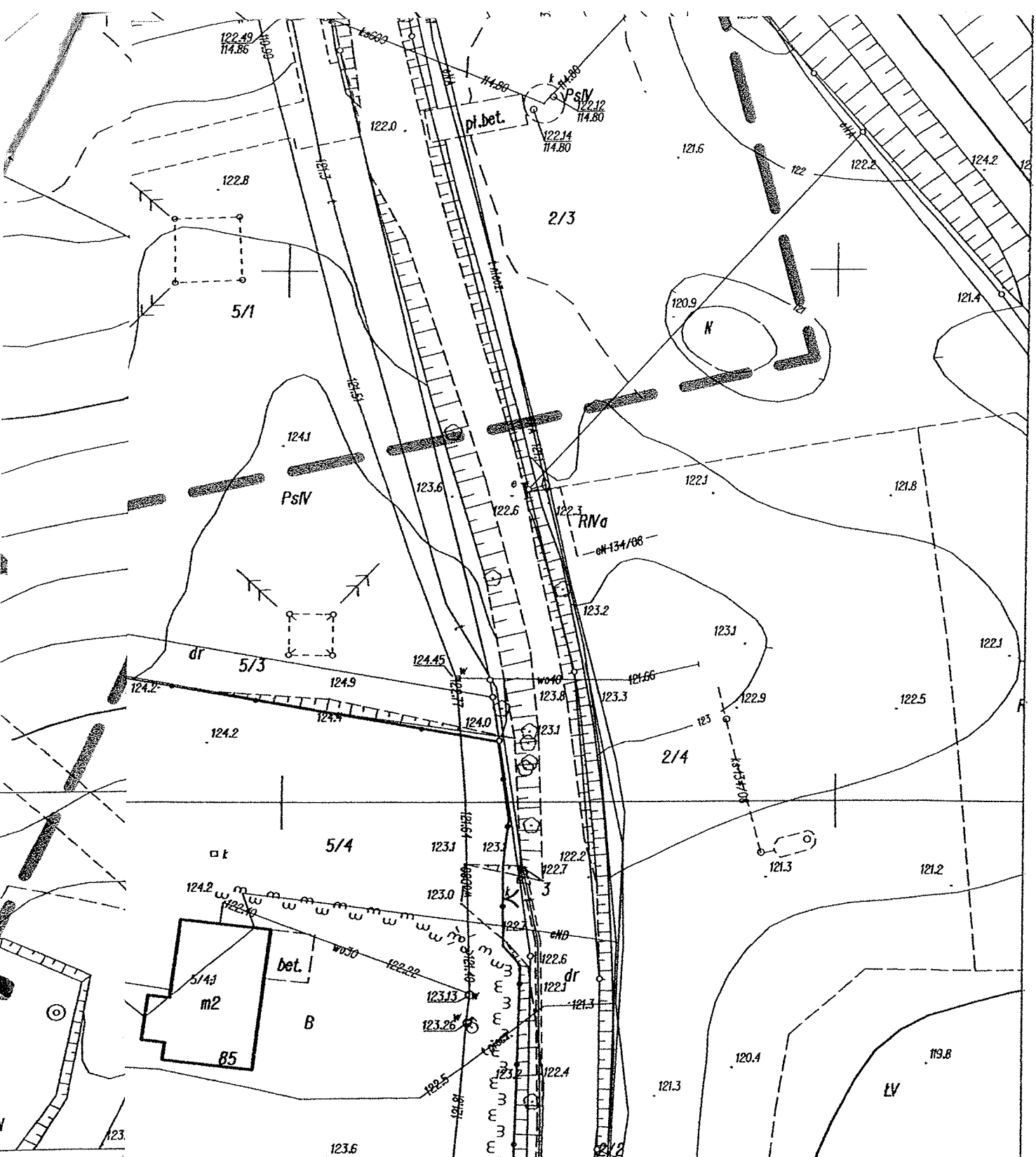

Obręb: 286201
ul. Piłsudskiego

OLSZTYNA
DOMINANTY
KARTOGRAFICZNEJ
Zielona

... (text partially obscured by signature) ...

PREZYDENTA OLSZTYNA

PREZYDENT OLSZTYNA
MIEJSKI OŚRODEK DOKUMENTACJI
GEODEZYJNEJ I KARTOGRAFICZNEJ

Reprodukowanie, rozpowszechnianie i rozprowadzanie niniejszego dokumentu wymaga zezwolenia, o którym mowa w art. 18 ustawy z dnia 17 maja 1989r. - Prawo geodezyjne i kartograficzne (Dz. U. Nr 30, poz. 163, z późn. zm.)

2013-12-10

Olsztyn,
(data) (imię i nazwisko, podpis, stanowisko)

Mapa do celów projektowych skala 1 : 500
 Sekcje mapy: 7.208.17.21.4.4; 7.208.17.21.4.2

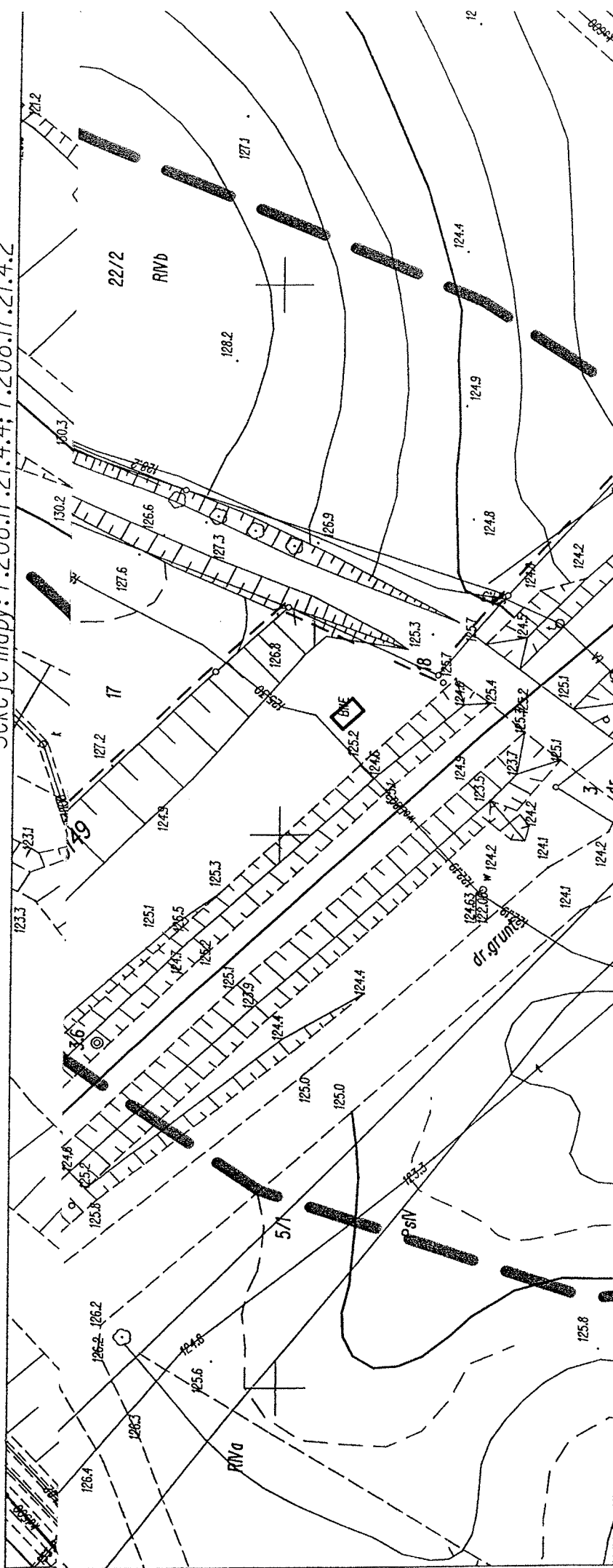

M. OLSZTYN 286201.1
 Obręb: 286201.1.0134.149
 ul. Piłsudskiego

Ukł. wsp. prost. płaskich: PL-2000
 Ukł. wysokości: Kransztadt60

Zgłosz. pracy geod.: 101-601/2013
 Na zaznaczonym obszarze ustalono nie ustalano służebności gruntowych

PRO-AM Urządzenie pomiarowe
 wycena nieruchomości
 mgr inż. Andrzej Ruczyński
 10-154 Olsztyn, ul. Bursztynowa 4
 tel. (89) 533 15 02
 Regon 510415209 NIP 739-157-06-12

(nazwa podmiotu)
 Główny Urząd Geodezyjny
 mgr inż. Andrzej Ruczyński
 PESEL 12208
 tel. kom. 6443 803 015
 (osoba reprezentująca podmiot)

5.11.2013

PREZYDENT OLSZTYNA
 Władimir Władimirowicz
 2013-12-05
 38524
 2013-12-10
 ZAPIS BRANŻOWY

[Signature]

Mapa do celów projektowych skala 1 : 500
 Sekcje mapy: 7.208.17.22.1.3; 7.208.17.22.1.1

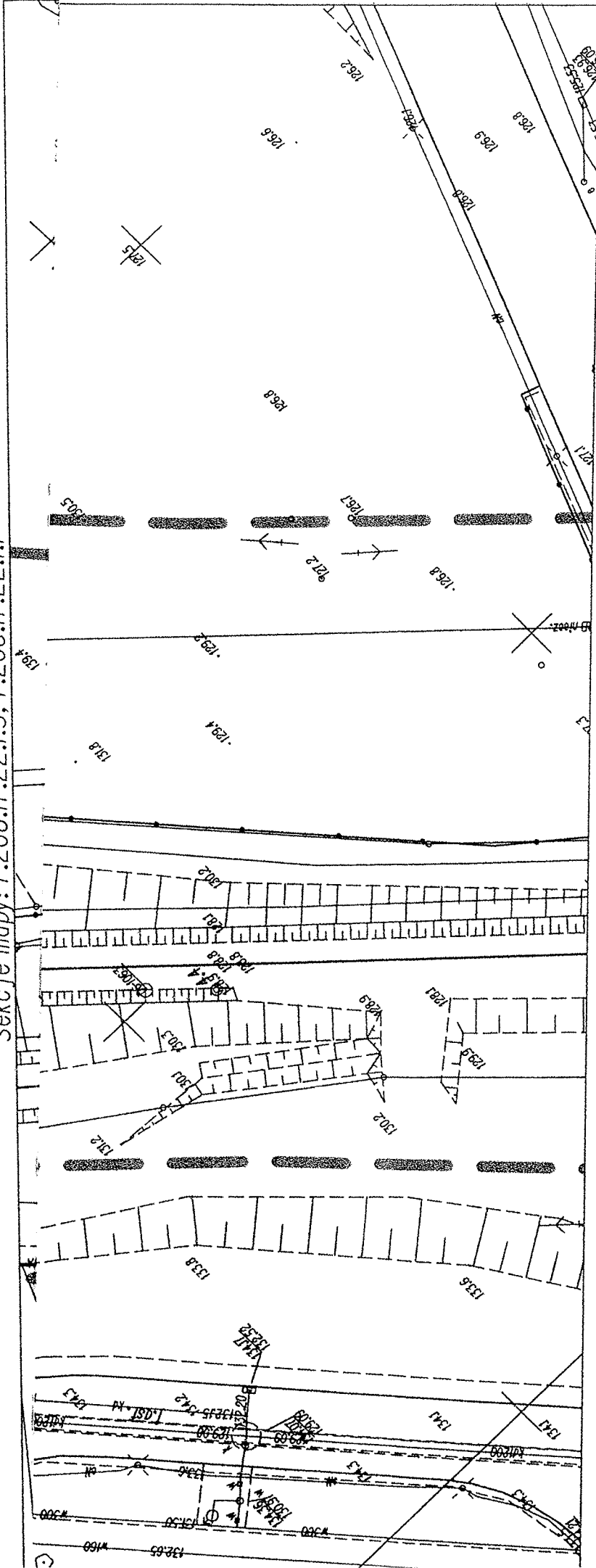

• OLSZTYN 286201.1
 bręb: 286201.1.094
 • Lubelska

Ukl. wsp. prost. płaskich: PL-2000
 Ukl. wysokości: Kronsztadt60

Zgłosz. pracy geod.: 101-601/2013
 Na zaznaczonym obszarze ustalono/nie ustalono służebności gruntowych

PREZYDENT OLSZTYNA
 MIEJSKI OŚRODEK DOKUMENTACJI I
 GEODEZYJNE I KARTOGRAFICZNE
 W obszarze przeznaczonym pod zabudowę
 ustalono/nie ustalono służebności gruntowych
 w dniu 2013-12-05
 38524
 Nazwa podmiotu: ...
 Osoba reprezentująca podmiot: ...
 (data)

LIŚCIĄT GEODEZYJNE
 WYCENA NIEMUCHOŚCI
 mgr inż. Andrzej Ruczyński
 10-154 Olsztyn, ul. Bursztynowa 4
 tel. (89) 533 15 02
 2 woj. 511115000 NIP 700.154.15.0

(nazwa podmiotu)
 (data opracowania)

Osoba reprezentująca podmiot: ...
 (data)

PREZYDENT OLSZTYNA
 MIEJSKI OŚRODEK DOKUMENTACJI I
 GEODEZYJNE I KARTOGRAFICZNE
 Reprezentowane, ustalono/nie ustalono służebności
 gruntowych w dniu 2013-12-10
 057471
 (data)

Mapa do celów projektowych skala 1 : 500
 Sekcje mapy: 7.208.17.21.4.2; 7.208.17.21.2.4; 7.208.17.22.3.1; 7.208.17.22.1.3

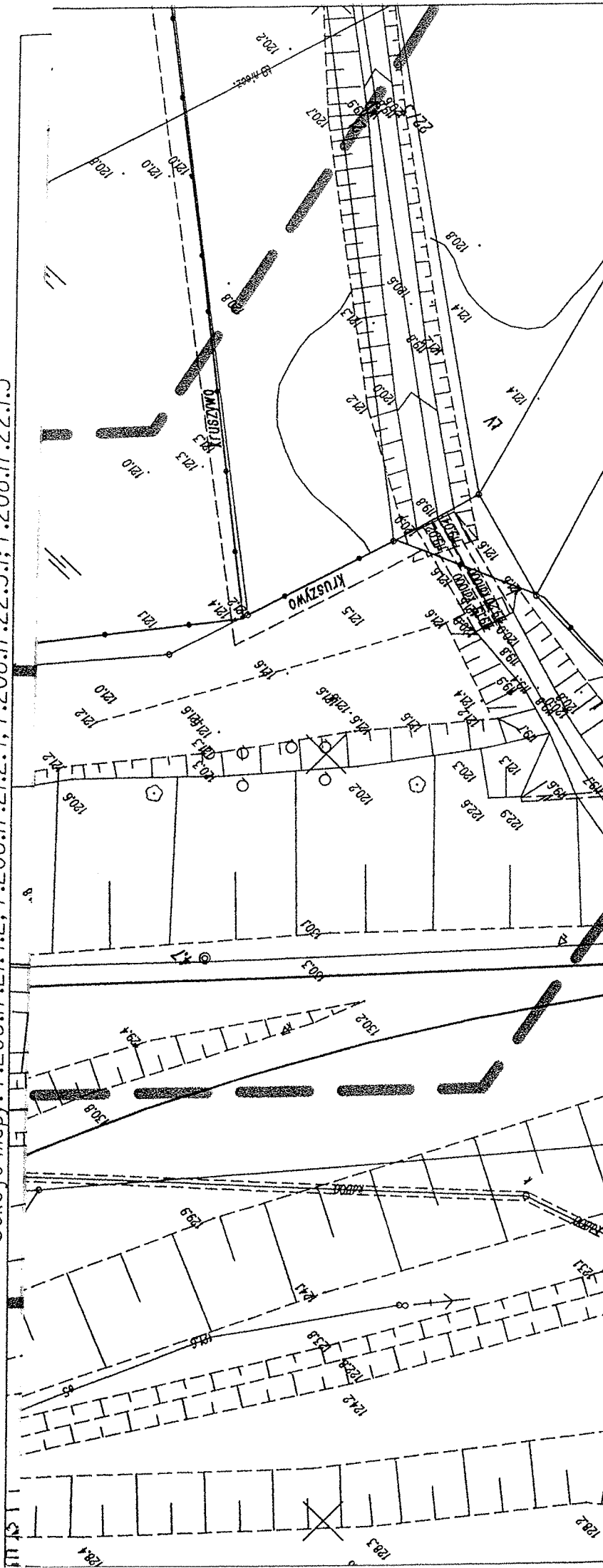

M. OLSZTYN 286201 J
 Obręb: 286201_1094134
 ul.

Ukl. wsp. prost. płaskich: PL-2000
 Ukl. wysokości: Kransztad160

Zgłosz. pracy geod.: 101-601/2013
 Na zaznaczonym obszarze ustalono nie ustalano służebności gruntowych

PREZYDENT OLSZTYNIA
 MIEJSKI DEPARTAMENT GOSPODARSTWA I
 GOSPODARSTWA PRACY
 ul. Wolności 200, 15-003 Olsztyn
 tel. (89) 533 15 02
 fax (89) 533 15 03
 e-mail: p.gos@olsztyn.pl, p.prac@olsztyn.pl
 Data: 2013-12-10
 38524

GEOAR Usługi geodezyjno-
 wycena nieruchomości
 mgr inż. Andrzej Ruczyniński
 10-154 Olsztyn, ul. Burszynomowa 4
 tel. (89) 533 15 02
 Regon 510415306 NIP 76 76 175 <

(nazwa podmiotu)
 GOSPODARSTWA PRACY

mgr inż. Andrzej Ruczyniński
 ul. Wolności 200, 15-003 Olsztyn
 tel. (89) 533 15 02

(osoba reprezentująca podmiot)

5-11-2013
 (data opracowania)

PREZYDENT OLSZTYNIA
 MIEJSKI DEPARTAMENT GOSPODARSTWA I
 GOSPODARSTWA PRACY
 ul. Wolności 200, 15-003 Olsztyn
 tel. (89) 533 15 02
 fax (89) 533 15 03
 e-mail: p.gos@olsztyn.pl, p.prac@olsztyn.pl
 Data: 2013-12-10
 38524

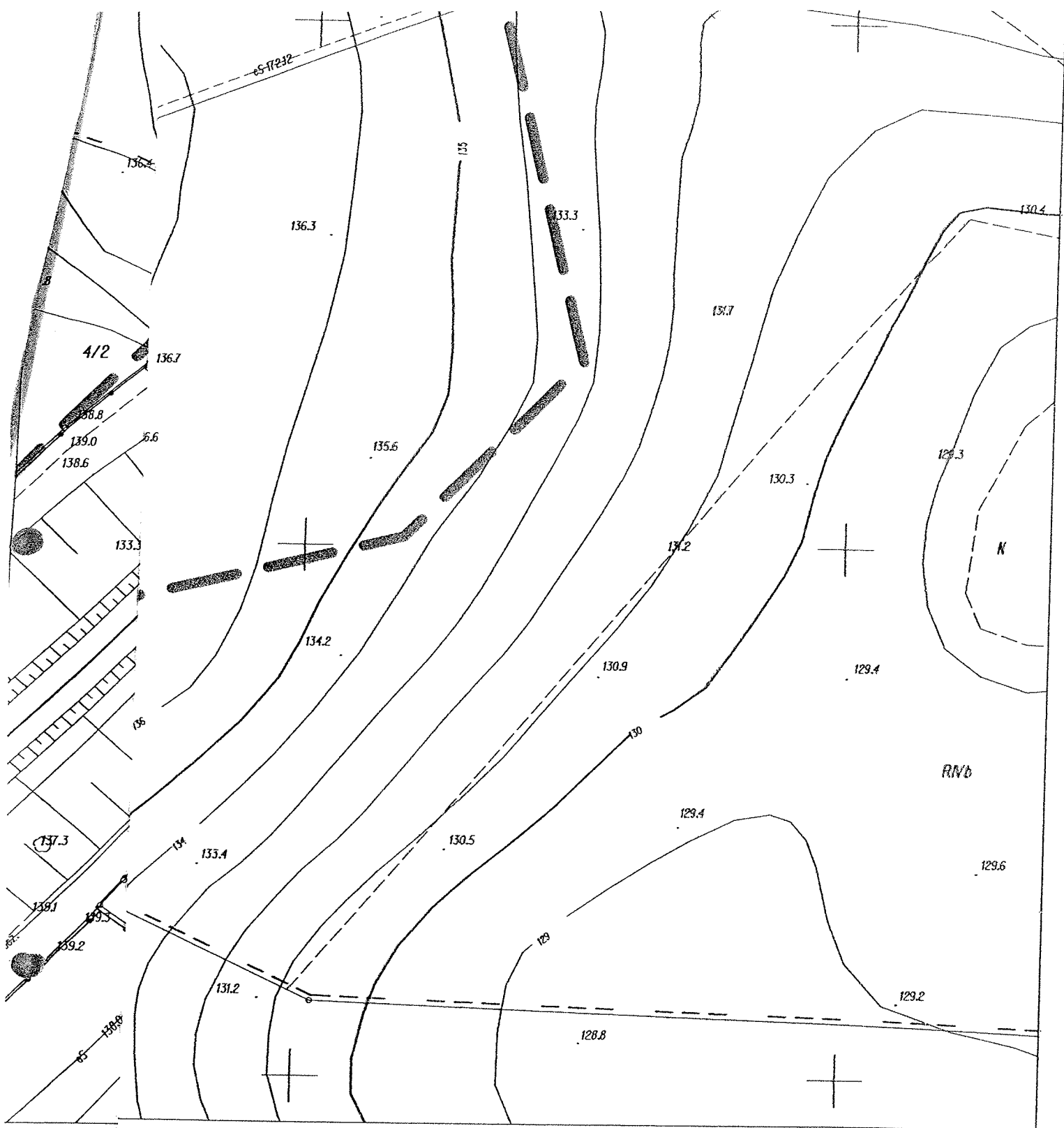

M. OLSZTYN
Obręb: 286
ul. Lubelska

PREZYDENT OLSZTYNA
MIEJSKI OŚRODEK DOKUMENTACJI
GEODEZYJNEJ I KARTOGRAFICZNEJ

wydrukowanie, rozpowszechnianie - rozprowadzanie
 tego dokumentu wyłącza odpowiedzialność
 za w art. 18 ustawy z dnia 17 maja 1984 r. - Prawo
 geodezyjne i kartograficzne (Dz. U. Nr 10, poz. 160,
 z późn. zm.)

w.ujp. PREZYDENTA OLSZTYNA
[Signature]
 Instrukcja...
 Geodezyjne...
 (mie i nazwisko)
 służbo...

2019-12-10
 ztyln...
 (data)

MAPA DO CELÓW PROJEKTOWYCH
 Sekcje mapy: 7.208.17.17.3.4; 7.208.17.17.3.2

SKALA 1:500

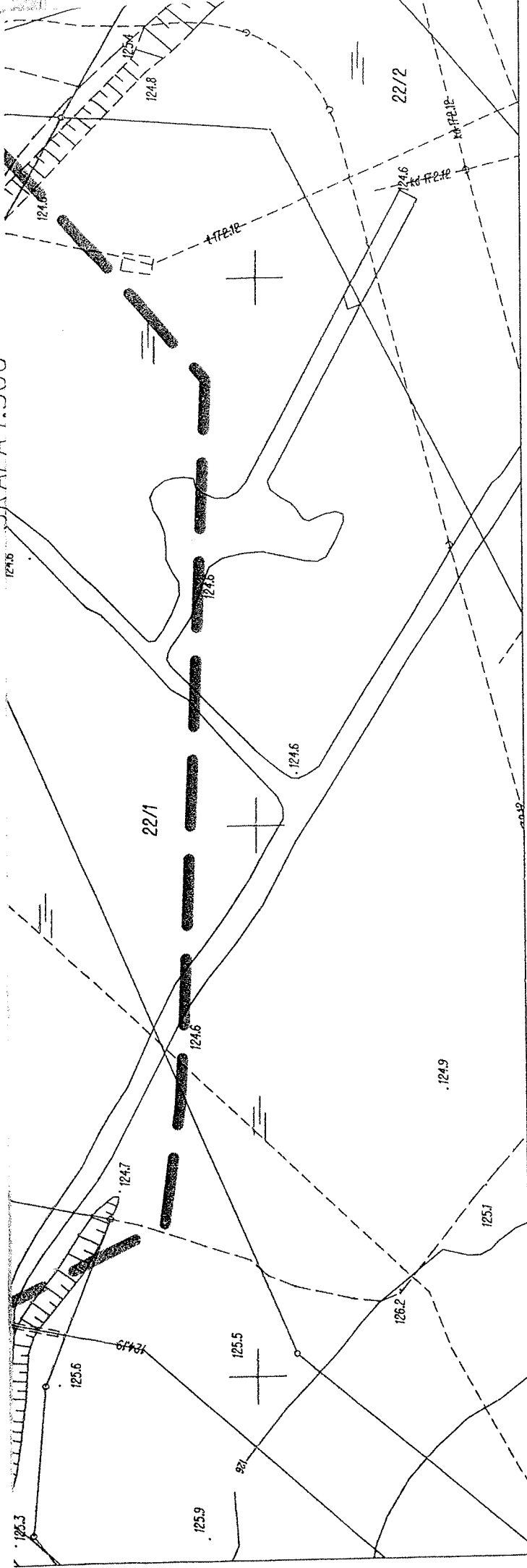

Nazwa miejscowości: Olsztyn
 Jedn. ewidencyjny: m. Olsztyn 286201.J
 Odbiór: 286201.J.0088.0089

Układ wysokościowy: Kronsztad'60
 Układ współrzędnych: PL-2000

Geodeta Prawny
 mgr inż. Andrzej Ruczyński
 0-154 Olsztyn, ul. Bałtycka 4
 tel. (89) 533 15 02
 www.s1p.pl NIP 726-157-6-15

Imię i nazwisko:
 nr świadectwa nadania uprawnień
 osoby reprezentującej ten podmiot:
 Data opracowania: 2014-03-17

Dokument zawiera dane ewidencyjne wymagane określonych w rozporządzeniu
 w sprawie ewidencji gruntów i budynków oraz w obowiązujących standardach technicznych.
 Mapa zawiera znaki kartograficzne i opisy ustalone nieobowiązuje instrukcja techniczna K-1.

Na zaznaczonym obszarze ustalono/ nie ustalono
 słabości gruntowych ułamkowych w księgach wieczystych

Poświadcza się, że niniejszy dokument został opracowany w wyniku prac
 geodezyjnych i kartograficznych, których rezultaty zawiera operat techniczny wpisany
 do ewidencji materiałów państwowego zasobu geodezyjnego i kartograficznego

Organ prowadzący państwowy zasób geodezyjny i kartograficzny	PREZYDENT OLSZTYNA
Identyfikator ewidencyjny materiału zasobu - operatu technicznego	P.2862.2014.335
Data wpisania operatu technicznego do ewidencji materiałów zasobu	2014-03-17
Imię, nazwisko i podpis osoby reprezentującej organ	z up. PREZYDENTA OLSZTYNA Jan P. Ruczyński Inspektor Kadr i Dokonywania Czynności Kartograficznych

Mapa do celów projektowych skala 1 : 500
 Sekcje mapy: 7.208.17.22.1.2; 7.208.17.17.3.4; 7.208.17.17.3.2

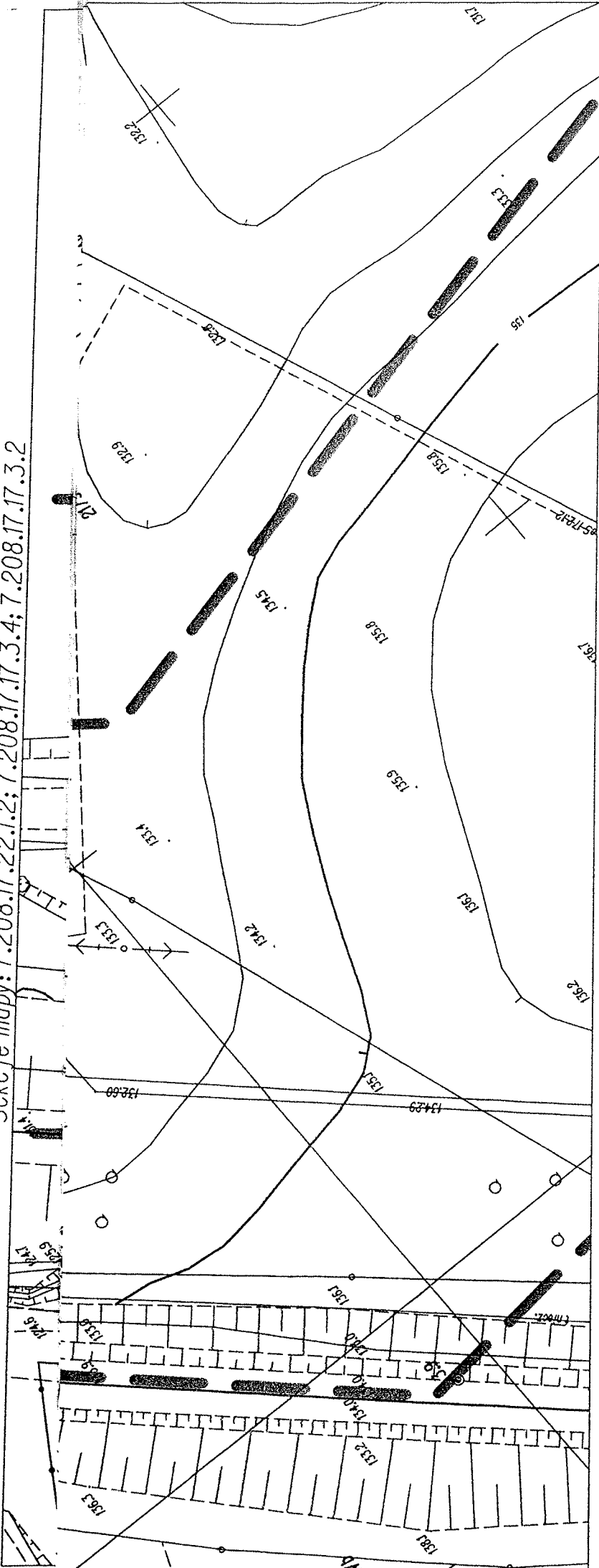

M. OLSZTYN 286201J
 Obręb: 286201J.088.89
 ul. Lubelska

Zgłosz. pracy geod.: 101-601/2013
GEO-AR Usługi geodezyjne
 mgr inż. Andrzej Ruczyński
 10-154 Olsztyn, ul. Bursztynowa 4
 tel. (89) 533 15 02
 Regon 510415300 NIP 790.157.76.10

PREZYDENT OLSZTYNA
 MIEJSKI OŚRODEK ADMINISTRACJI I
 GEODEZYJNO-KARTOGRAFICZNEJ
 Republikańskie Przedsiębiorstwo Wzajemności
 Miejskiego Ośrodka Wyższego Zarządztwa o Miejskim
 Biurowym w ul. 18 Stawki z dnia 17 maja 1989r. - Prawo
 gospodźnie i kartograficzne (Dz. U. Nr. 30, poz. 163,
 z późn. zm.)
 ZUP PREZYDENTA OLSZTYNA
 Olsztyn 17.10.2013 (data)
 [Signature]

PREZYDENT OLSZTYNA
 MIEJSKI OŚRODEK ADMINISTRACJI I
 GEODEZYJNO-KARTOGRAFICZNEJ
 w obszarze celów projektu bud. zuchowca
 określonego w mapie zasadniczej technicznej z
 planem zagospodarowania przestrzennego dla części
 w dniu 2013-12-05. Liczba stron: 10
 38524
 2013-12-10
 Olsztyn, (data) ZUP PREZYDENTA OLSZTYNA
 [Signature]

(nazwa podmiotu)
 GEODETA PRAWNICZA
 mgr inż. Andrzej Ruczyński
 ul. Bursztynowa 4
 tel. (89) 533 15 02
 (osoba reprezentująca podmiot)
 5.11.2013
 (data opracowania)

OSZTYN
 [Signature]

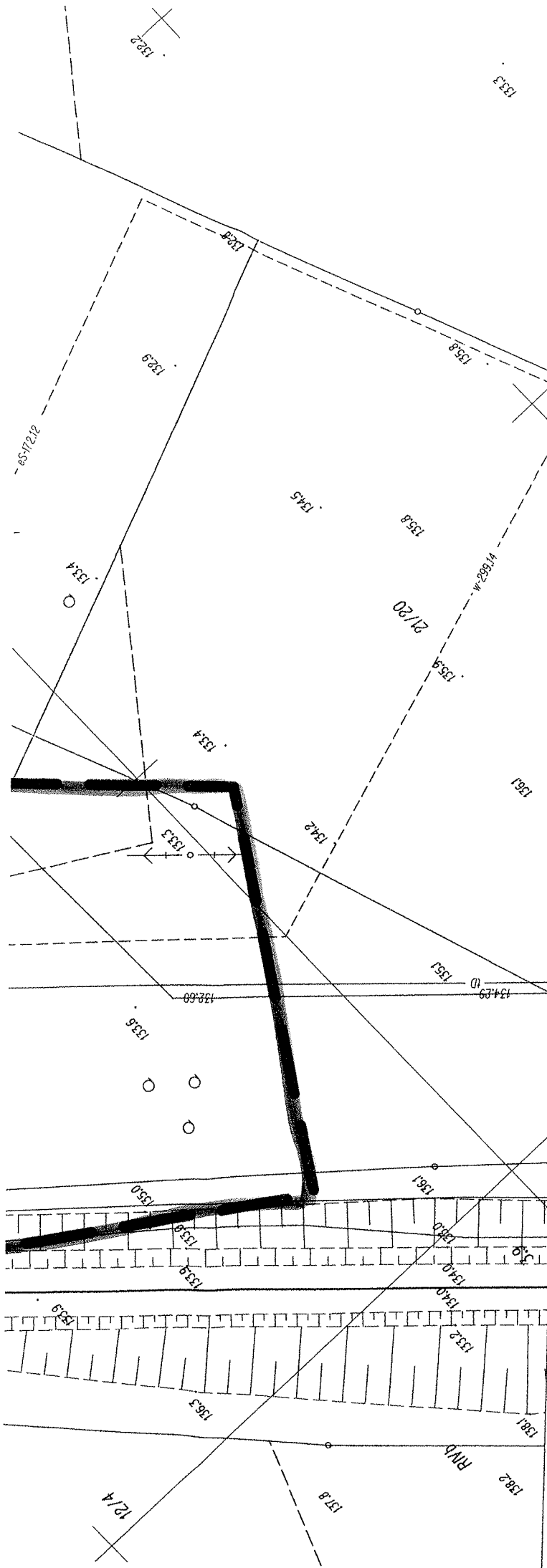

Kazwa miejscowości: Olsztyn
 Jedn. ewidencyj. jas. m. Olsztyn 286201
 Obręb: 286201_L088, 89

Układ wysokościowy: Krańsztań'60
 Układ współrzędnych: PL-2000

GEOAR
 GEODETA WYKONAWCZOŚĆ
 mgr inż. Andrzej Ruczyński
 nr upraw. 15268
 tel. kom. 96603 803 013

GEOAR Usługi geodezyjne
 wycena nieruchomości
 mgr inż. Andrzej Ruczyński
 10-154 Olsztyn, ul. Bursztynowa 4
 tel. (89) 533 15 02
 Regon 510415309 NIP 730.157.76.1

.....
 Nazwa podmiotu oraz podpis osoby reprezentującej ten podmiot 22.09.2014
 nr świadectwa nadania uprawnień geodezyjnych Data opracowania

.....
 Dokument zawiera dane ewidencyjne nieruchomości wymagalnej określonych w rozporządzeniu w sprawie ewidencji gruntów i budynków oraz w obwieszczeniu o warunkach technicznych. Mapa zawiera znaki kartograficzne i opis ustalony nieobowiązującym instrukcją techniczną K-1.

Można zastąpić w obszarze wstawianej/nie ustalano siatek gruntowych ujawnionych w księgach wieczystych

Poswiadcza się, że niniejszy dokument został opracowany w wyniku prac geodezyjnych i kartograficznych, których rezultaty zawiera operat techniczny wpisany do ewidencji materiałów państwowego zasobu geodezyjnego i kartograficznego	
Organ prowadzący państwowy zasób geodezyjny i kartograficzny	PREZYDENT OLSZTYNA
Identyfikator ewidencyjny materiału zasobu - operatu technicznego	P-2862-2014.1198
Data wpisania operatu technicznego do ewidencji materiałów zasobu	2014-09-26
Imię, nazwisko i podpis osoby reprezentującej organ	z up. PREZYDENT OLSZTYNA Jacek Prowacz DIREKTOR IKS w Olsztynie (1997) GUSZCZYŃSKA UL. K. MARSZALIŃSKIEGO

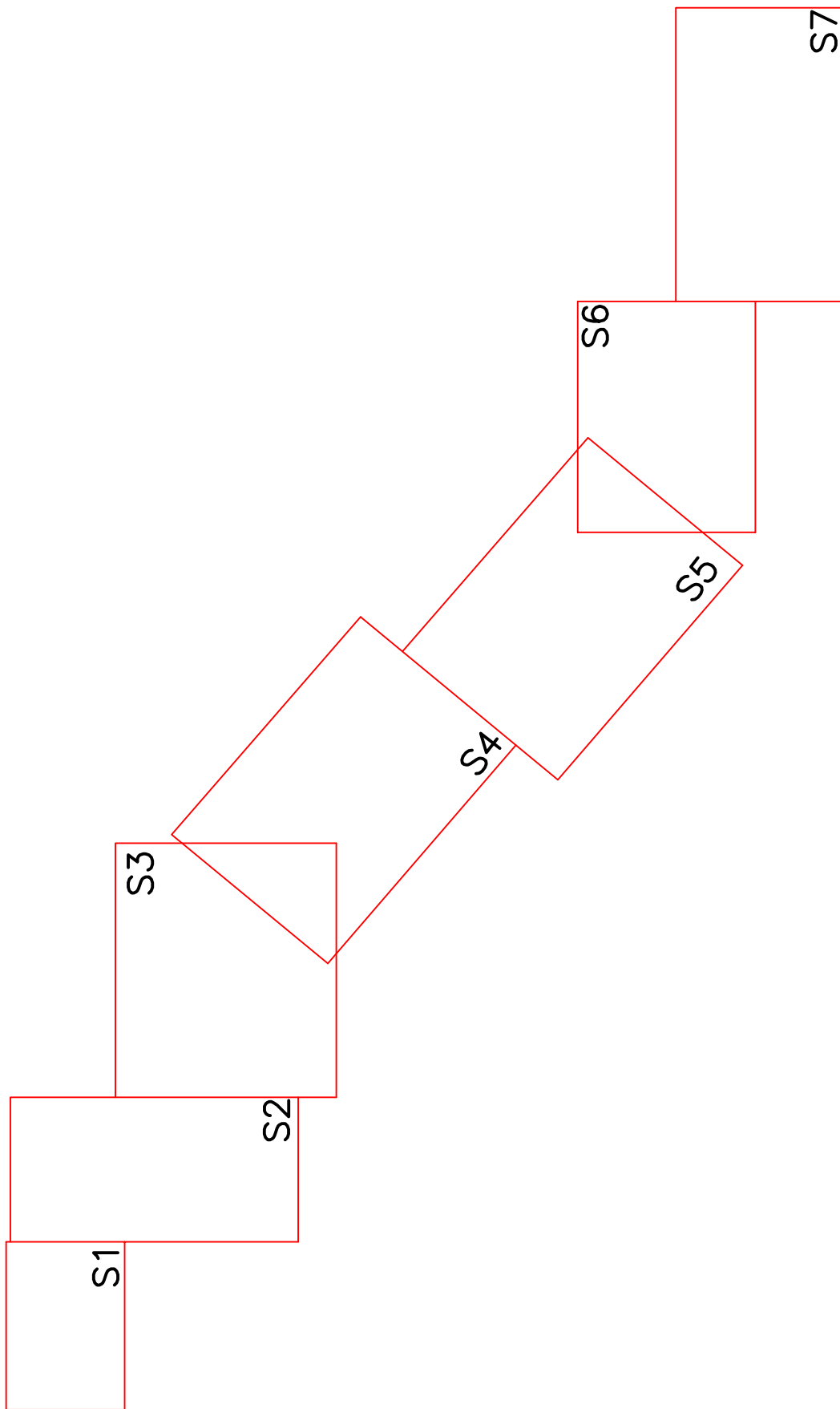

		BIURO PROJEKTÓW Spółka z o.o.	
Stadium	PROJEKT BUD-WYK.-SCHEMAT USTAWIENIA MAP	Nr zlec.	PZP-372/II -4/2013
Treść	BUDOWA MAGISTRALI WODOCIĄGOWEJ OD ULICY	Nr rys.	S0
Obiekt	PIŁSUDSKIEGO DO UL. ZIENTARY MALEWSKIEJ	Skala	
	(ODCINEK DO ZGOK-U) W OLSZTYNIE	Data	06.2014
Autor	mgr inż. E. Worobiejski nr upr. 97/89/OL i 147/90/OL §4 ust. 2, §7, §13 ust. 1 pkt 4, lit. a,b	Sprawdził	inż. J. Lepczyński nr upr. 99/91/OL.249/87/OL §4 ust. 2, §7, §13 ust. 1 pkt 4, lit. a,b

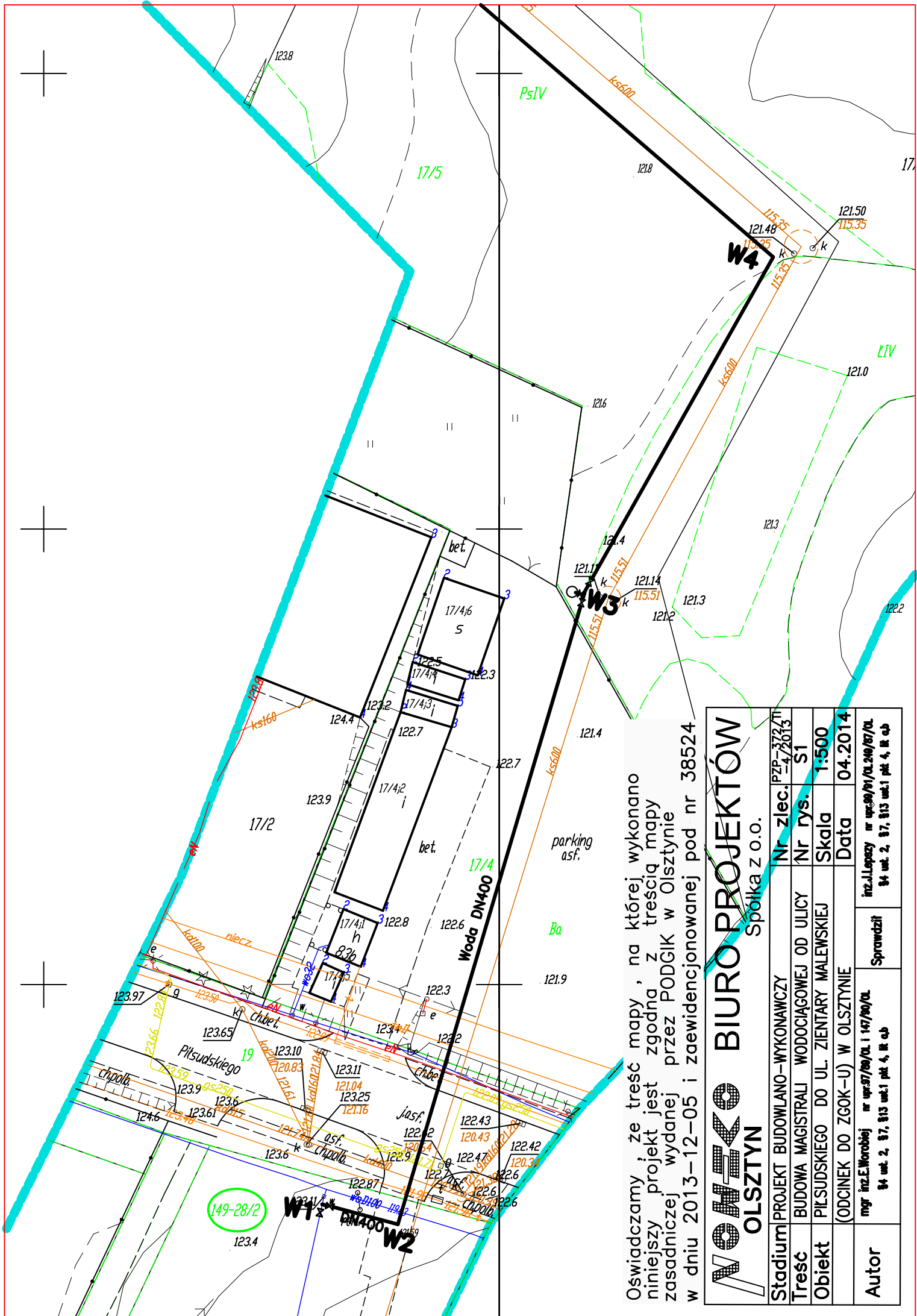

Oświadczamy, że treść mapy, na której wykonano niniejszy projekt jest zgodna z treścią mapy zasadniczej wydanej przez PODGIK w Olsztynie w dniu 2013-12-05 i zaewidencjonowanej pod nr 38524

 WTK OLSZTYN Spółka z o.o.	Stadium	PROJEKT BUDOWLANO-WYKONAWCZY	Nr zlec.	PZP-372/11-4/2013
	Treść	BUDOWA MAGISTRALI WODOCIĄGOWEJ OD ULICY	Nr rys.	S1
	Obiekt	PÍLSUDSKIEGO DO UL. ZIENTARY MALEWSKIEJ	Skala	1:500
		(ODCINEK DO ZGOK-U) W OLSZTYNIE	Data	04.2014
Autor	mgr inż. E. Worobiejski nr upraw. 97/09/01.1147/00/01 94 ul. 2. 97. 913 ul. 1 pkt 4, III ob.	Sprawdził	inż. J. Lepczyński nr upraw. 99/01/01.240/07/01 94 ul. 2. 97. 913 ul. 1 pkt 4, III ob.	

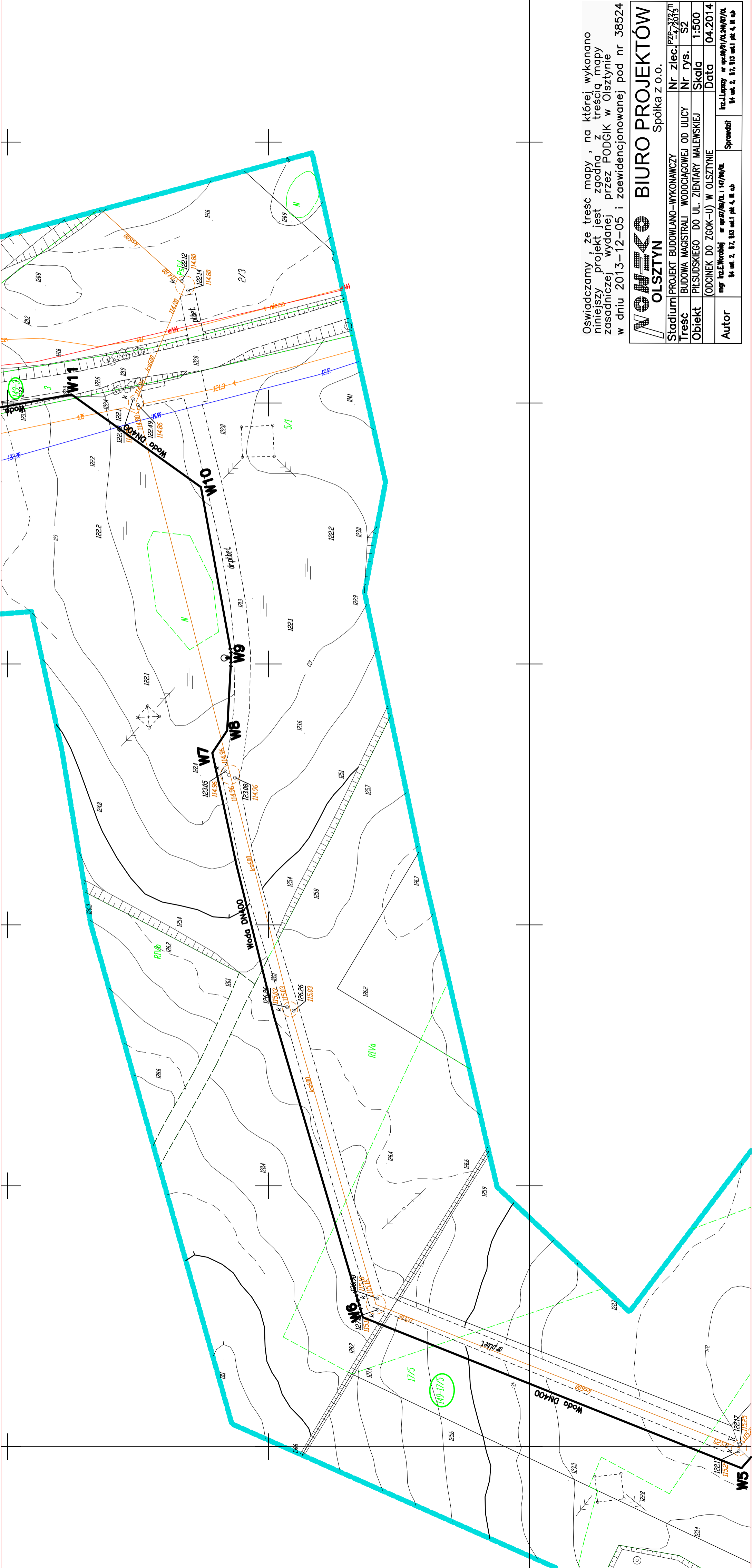

Oświadczamy, że treść mapy, na której wykonano niniejszy projekt jest zgodna z treścią mapy zasadniczej wydanej przez PODGIK w Olsztynie w dniu 2013-12-05 i zaawidencjonowanej pod nr 38524

WOTKO BIURO PROJEKTÓW
Spółka z o.o.

Stadium	PROJEKT BUDOWLANO-WYKONAWCZY	Nr zlec.	PZP-372/11 4.72013
Treść	BUDOWA MAGISTRALI WODOCIĄGOWEJ OD ULICY	Nr rys.	S2
Obiekt	PILSUDSKIEGO DO UL. ZIENTARY MALEWSKIEJ	Skala	1:500
Autor	(ODCINEK DO ZGOK-U) W OLSZTYNIE	Data	04.2014
mgr inż. Marcin Łęka 14 ul. Włocławek 1 147 00/OL 94 001 2 87 813 001 4 00 00		Sprawdził mgr inż. Marcin Łęka 14 ul. Włocławek 1 147 00/OL 94 001 2 87 813 001 4 00 00	

WOLFA BIURO PROJEKTÓW

Spółka z o.o.

Stadium	PROJEKT BUDOWLANO-WYKONAWCZY	Nr zlec.	FE-7/2013
Treść	BUDOWA MAGISTRALI WODOCIĄGOWEJ OD ULICY	Nr rys.	S3
Objekt	PILSUDSKIEGO DO UL. ZIENTARY MALEWSKIEJ	Skala	1:500
	(ODCINEK DO ZGOK-U) W OLSZTYNIE	Data	04.2014
Autor	mgr inż. Elżbieta Krawiec	Sprawdził	
	inż. Lechosław Wójcik	mgr inż. Lechosław Wójcik	

Oświadczamy, że treść mapy, na której wykonano niniejszy projekt jest zgodna z treścią mapy zasadniczej wydanej przez PODGÓK w Olsztynie w dniu 2013-12-05 i zaewidencjonowanej pod nr 38524

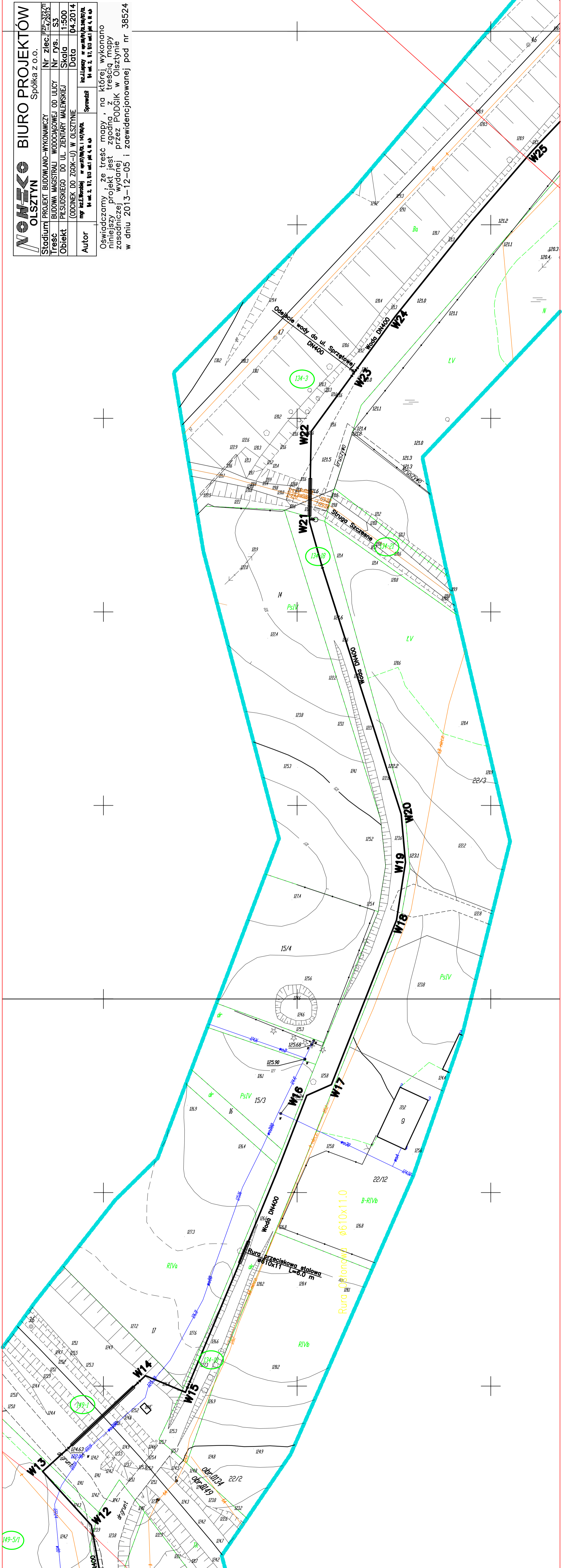

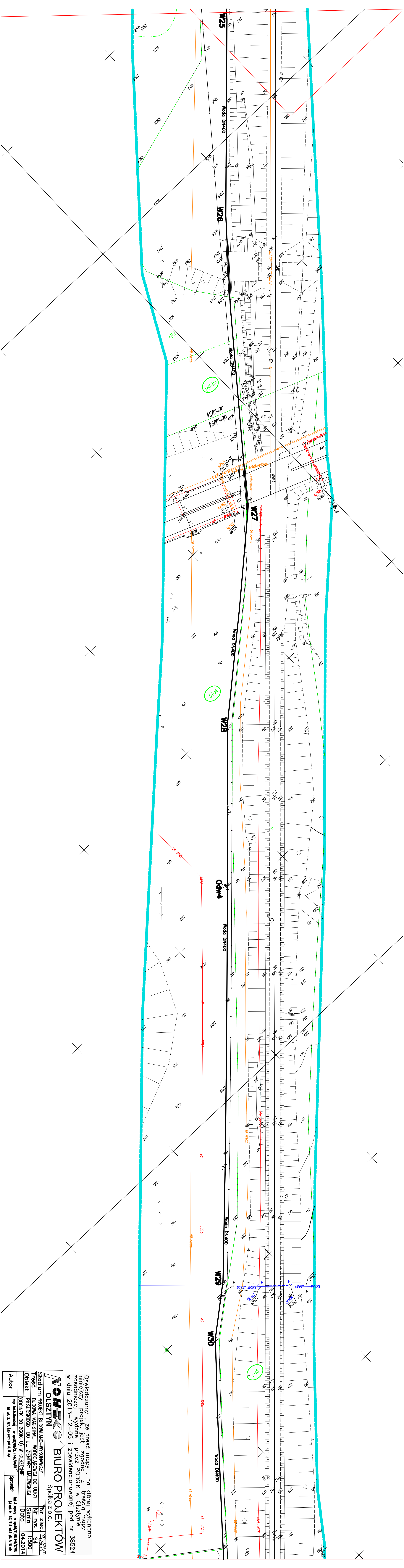

Oświadczamy i ze treść mapy, na której wykonano niniejszy projekt jest zgodna z treścią mapy zasadniczej wydanej przez POGiK w Olsztynie w dniu 2013-12-05 i zaawidencjonowanej pod nr 38524

BIURO PROJEKTÓW
 OLSZTYN
 Spółka z o.o.

Stadium projektu BUDOWLANO-WYKONAWCZY		Nr. Zlec. 24/2013/11
Tytuł BUDOWLA MAGISTRALI WODOCIĄGOWEJ OD ULICY PIŁSUDSKIEGO DO UL. ZIENTARY MALEWSKIEJ		Nr. rys. S4
Objekt (ODRINEK DO ZSOK-U) W OLSZTYNIE		Skala 1:500
Autor mgr inż. Katarzyna Wójcik		Data 04.2014
Sprawdził mgr inż. Andrzej Kozłowski		Wzrosty w skali 1:2000
Wzrosty w skali 1:2000		Wzrosty w skali 1:2000

Stadium PROJEKT BUDOWLANO-WYKONAWCZY		Nr zlec. P.277/14	
Tęśce BUDOWLA MAGISTRALI WODOCIĄCOWEJ DO ULICY		Nr ps. S5	
PISZCZKOWSKIEGO DO UL. ŻENITARY MALEMSKIEJ		Skala 1:500	
(ODCINEK DO ZŁOK-U) W OLSZTYNIE		Data 10.2014	
Autor	mgr inż. Ewa Krawiec	Projektant	mgr inż. Ewa Krawiec
mgr inż. Ewa Krawiec	mgr inż. Ewa Krawiec	mgr inż. Ewa Krawiec	mgr inż. Ewa Krawiec

Oświadczamy, że treść mapy, na której wykonano niniejszy projekt jest zgodna z treścią mapy zasadniczej wydanej przez PODGIGK w Olsztynie w dniu 2013-12-05 i zezwoleniowej pod nr 38524 oraz mapy wydanej w dniu 2014-03-24 i zezwoleniowej pod nr P.2862.2014.335 i zezwoleniowej pod nr P.2862.2014-09-26 i zezwoleniowej pod nr P.2862.2014.1198

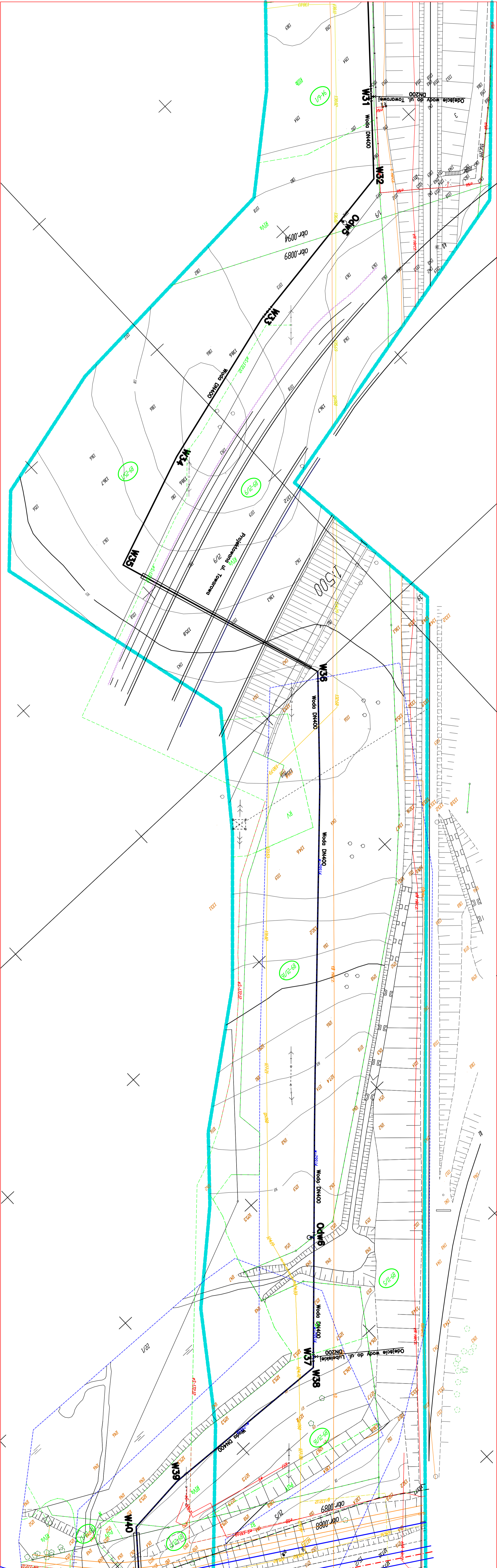

WOWKO BIURO PROJEKTÓW

Spółka z o.o.

Stadium PROJEKT BUDOWLANO-WYKONAWCZY	Nr zlec. PZP-312/11-472613
Treść BUDOWA MAGISTRALI WODOCIĄGOWEJ OD ULICY	Nr rys. S6
Obiekt PIŁSUDSKIEGO DO UL. ZIENTARY MALEWSKIEJ	Skala 1:500
(ODCINEK DO ZGOK-U) W OLSZTYNIE	Data 04.2014
Autor mgr inż. E. Worobiej nr uprawnień 147/00/OL 84 ust. 2, 87, 813 ust.1 pkt 4, 8z ub	Sprawił inż. J. Lepczyński nr uprawnień 147/00/OL 84 ust. 2, 87, 813 ust.1 pkt 4, 8z ub

Oświadczamy, że treść mapy, na której wykonano niniejszy projekt jest zgodna z treścią mapy zasadniczej wydanej przez PODGIK w Olsztynie w dniu 2013-12-05 i zaawidencjonowanej pod nr 38524

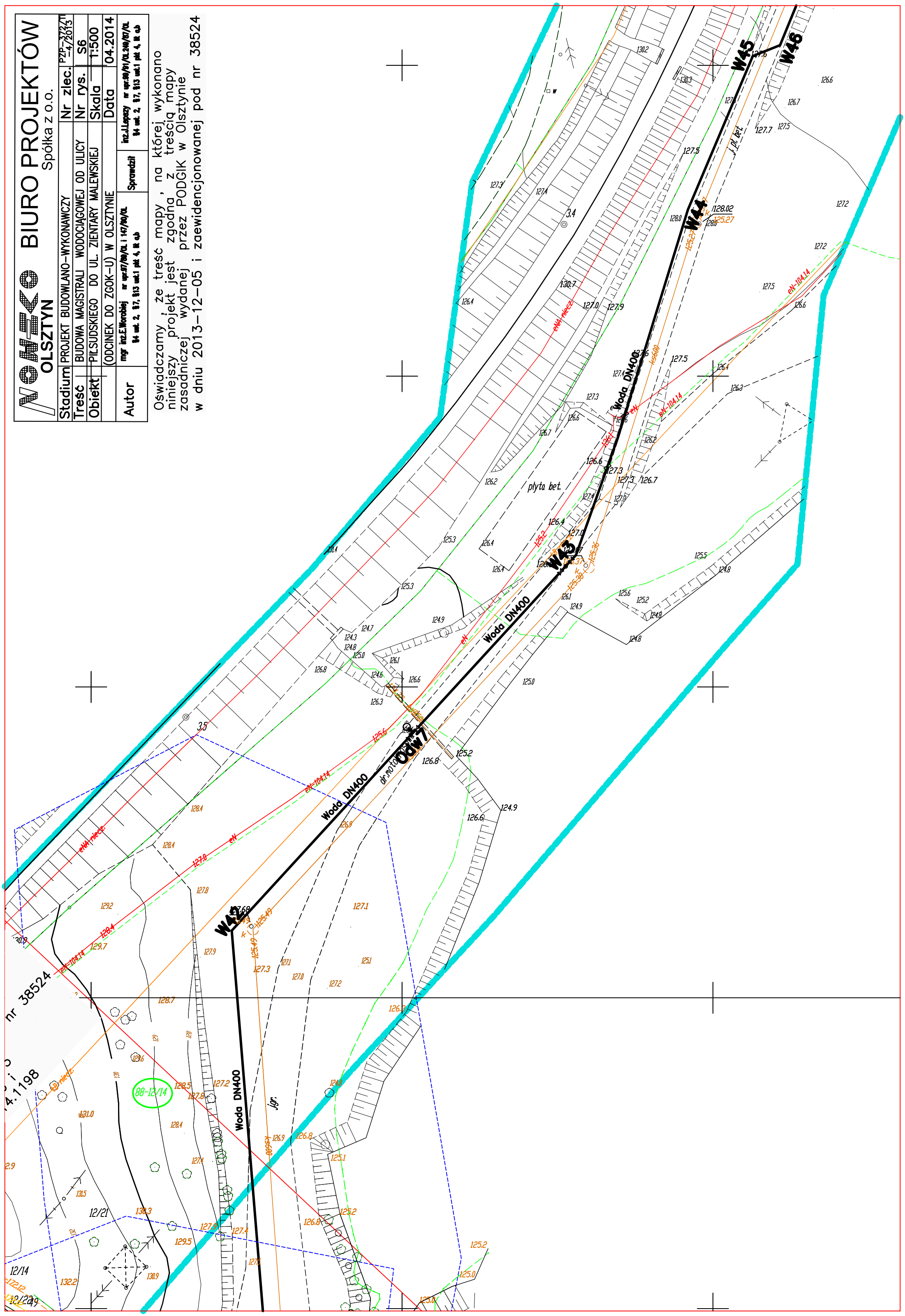

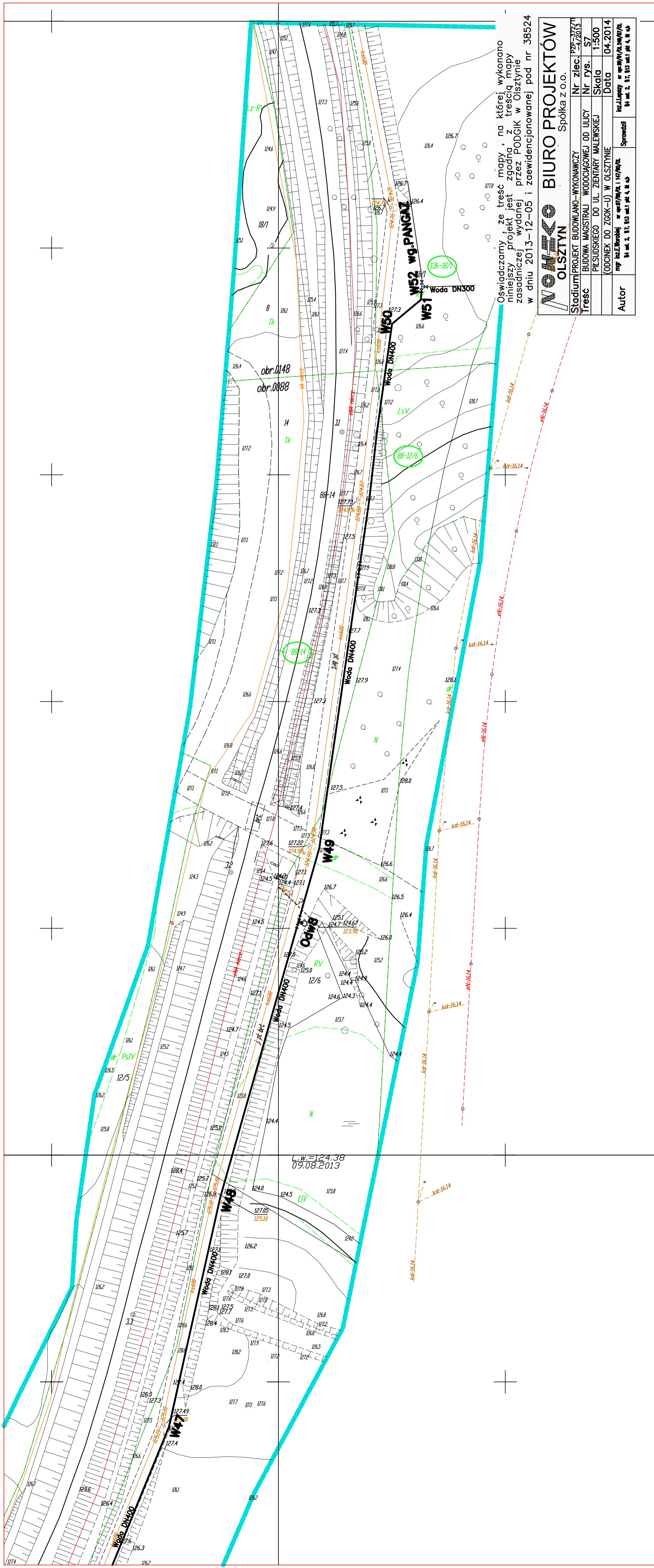

Oświadczamy, że treść mapy, na której wykonano niniejszy projekt jest zgodna z treścią mapy zasadniczej wydanej przez PODGIK w Olsztynie w dniu 2013-12-05 i zaewidencjonowanej pod nr 38524

NOVITKO		BIURO PROJEKTÓW	
OLSZTYN		Spółka z o.o.	
Stadium	PROJEKT BUDOWLANO-WYKONAWCZY	Nr zlec.	PTP-777/11
Treść	BUDOWA MAGISTRALI WODOCIĄGOWEJ OD ULICY PIŁSUDSKIEGO DO UL. ZIENTARY MALEWSKIEJ (ODCINEK DO ZGOK-U) W OLSZTYNIE	Nr rys.	S7
Autor	mgr inż. E. Wroblej	Skala	1:500
	14.08.2013	Data	04.2014
	14.08.2013	Sprawdził	inż. J. Legęzy
	14.08.2013		14.08.2013

L.w. = 124.38
09.08.2013

WOMARKO OLSZTYN BIURO PROJEKTÓW
Spółka z o.o.

Stadium projektu: BUDOWANO-WYKONAWCZY Nr. Zlec. 7992-2022/2021
Tytuł: PROFIL MAGISTRALI WODOCIOCIĄJNEJ OD ULICY Nr. rys.: 559
Obiekt: PRZEDSIĘWZIĘCIE DLA ZMIENIARY MALNICKIEJ Skala: 1:100/500
Data: (ODCIĘK DO ZOOM-U) W OLSZTYNIE Dział: OS.2.01.14
Wykonany w: 2024 r. w wersji: 1.0
Projektant: [imię i nazwisko] (nr uprawnień: [nr uprawnień])
Autorka: [imię i nazwisko] (nr uprawnień: [nr uprawnień])



	W27	W28	W29	W30	W31	W32	W33	W34	W35	W36	W37	W38	W41	W42	W43
Przebieg	50.0	20.5	4.3	5.5	42.0	42.0	42.0	42.0	33.0	64.5	42.0	35.0	80.0	150.0	
Przebieg blokowa UM STD Ve	56.0	27.0	4.3	5.5	42.0	42.0	42.0	42.0	33.0	64.5	42.0	35.0	80.0	150.0	
Przebieg blokowa UM STD Ve (zakres pomiaru)	56.0	27.0	4.3	5.5	42.0	42.0	42.0	42.0	33.0	64.5	42.0	35.0	80.0	150.0	

PRZEKRÓJ MONTAŻU PODUSZKI

1.0 m

Warstwa kamienia

Osłona kamienia

Projekcyjny wykop

Warstwa kamienia

Przebieg o szer. 40 cm

Powierzchnia o szer. 20 cm

Przebieg o szer. 30 cm

Warstwa kamienia

Warstwa kamienia

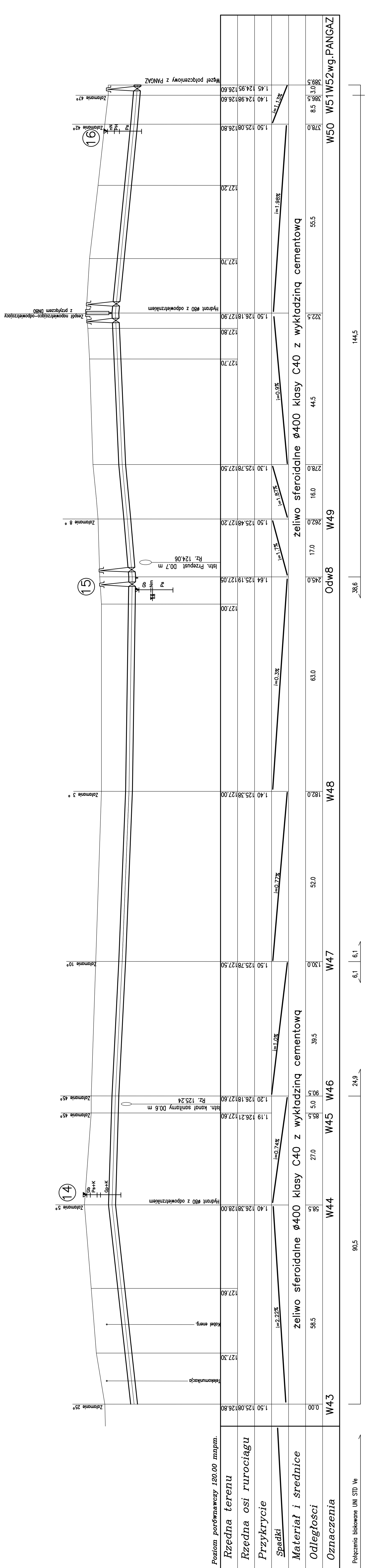

Poziom porównawczy 120.00 mmpm.

Rzędna terenu	1.50	1.50	1.50	1.50	1.50	1.50	1.50	1.50	1.50	1.50	1.50	1.50	1.50	1.50	1.50	1.50	1.40	1.40	1.45		
Rzędna osi rurociągu	127.60	127.60	127.60	127.60	127.60	127.50	127.50	127.00	127.05	127.05	127.05	127.00	127.70	127.70	127.80	127.90	126.18	126.60	126.60	126.60	
Przykrycie																					
Spadki																					
Materiał i średnice	żeliwo sferoidalne Ø400 klasy C40 z wykładziną cementową																				
Odległości	0.00	58.5	27.0	5.0	9.5	39.5	130.0	52.0	182.0	63.0	245.0	17.0	282.0	16.0	278.0	44.5	322.5	55.5	366.5	389.5	
Oznaczenia	W43	W44	W45	W46	W47	W48	W49	Odwr8	W49	W48	W49	Odwr8	W49	W49	W48	W49	W49	W49	W49	W49	W50 W51 W52 wg.PANGAZ

Połączenia blokowane UNI STD Ve

ODWODNIENIA

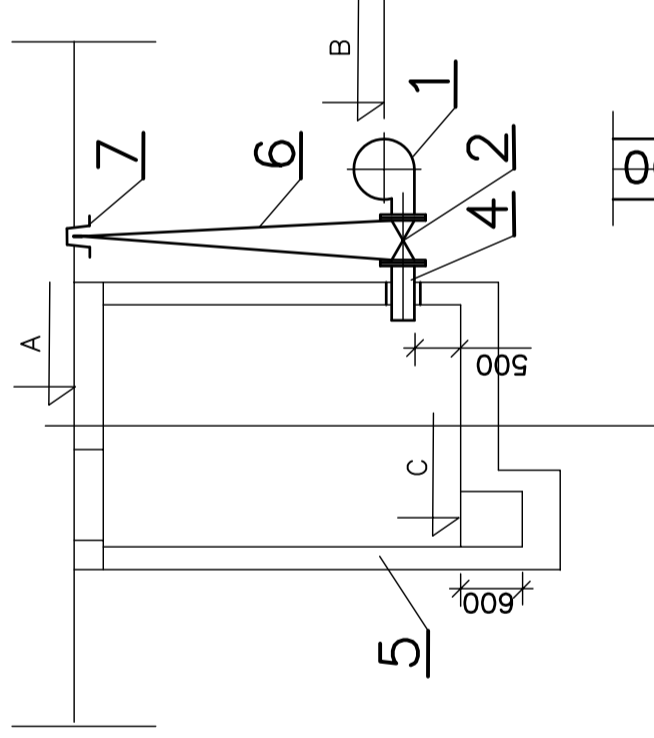

Studnia	Rzędna A	Rzędna B	Rzędna C
W3-Odw1	121.11	119.39	118.89
W9-Odw2	122.20	120.28	119.78
Odw7	126.60	124.38	123.88
Odw8	127.05	125.19	124.69

OZNACZENIA :

- 1 – Odwadniak kotłierzowy z odpływem dolnym $\phi 400/150$ – 1 szt
- 2 – Zasuwa klinowa $\phi 150$ PN10 – 1 szt
- 3 – Zasuwa klinowa $\phi 400$ PN10 – 2 szt
- 4 – Prostka jednokotłierzowa żel. $\phi 150$ L= 1000m – szt 1
- 5 – Studnia $\phi 1200$.
- 6 – Obudowa do zasuw– szt 3
- 7 – Skrzyznka uliczna z płytą podkładową – szt 3
- 8 – Potężenie kotłierzowe do rur żeliwnych – szt 2

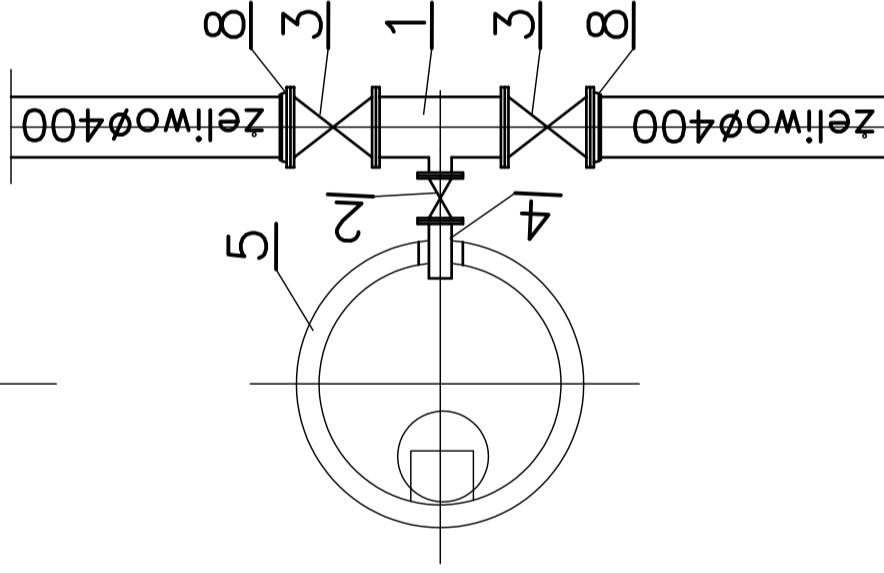

WOWKO BIURO PROJEKTÓW
Spółka z o.o.

Stadium	PROJEKT BUDOWLANO-WYKONAWCZY	Nr zlec.	PZP-372/11 -4/2013
Treść	ODWODNIENIA MAGISTRALI WODOCIĄGOWEJ	Nr rys.	S11
Obiekt		Skala	
		Data	05.2014
Autor	mgr inż.E.Worobiej nr upr.97/89/Ol. i 147/90/Ol. §4 ust. 2, §7, §13 ust.1 pkt 4, lit ob	Sprawdził	inż.J.Lepszy nr upr.99/91/Ol.249/87/Ol. §4 ust. 2, §7, §13 ust.1 pkt 4, lit ob

ODWODNIENIA

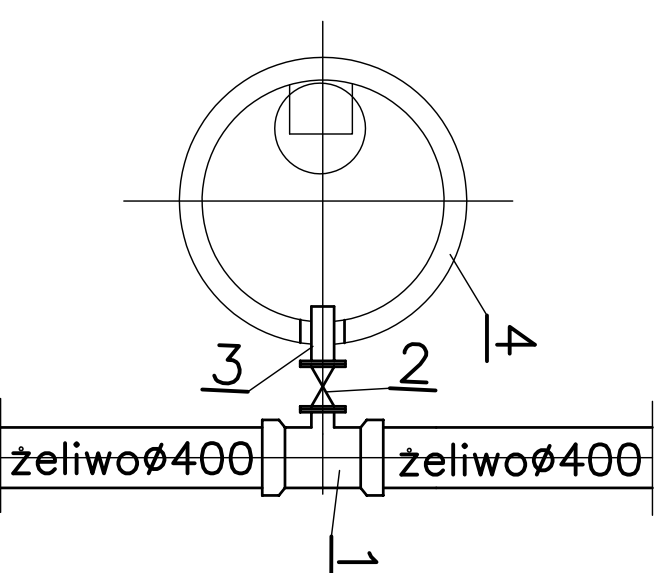
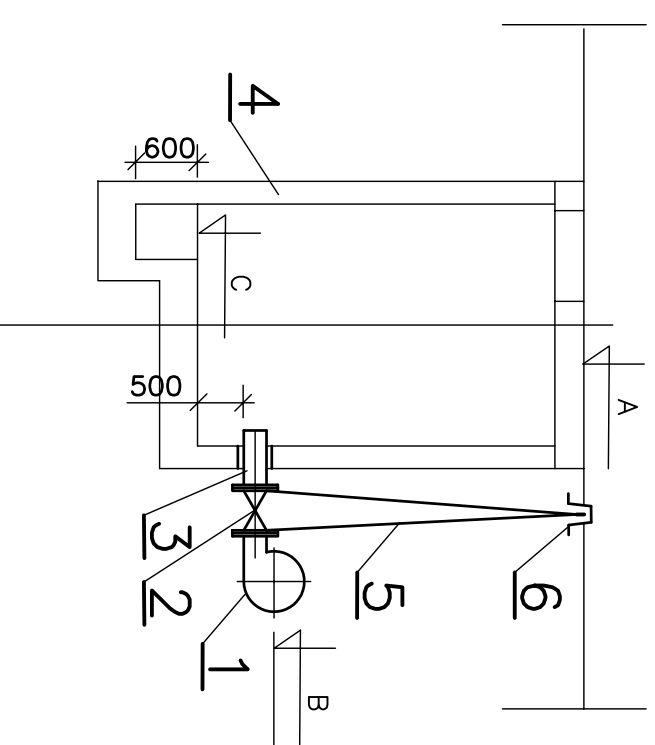

Studnia	Rzędna A	Rzędna B	Rzędna C
W21-Odw3	121.60	117.59	117.09
OdW5	137.20	135.48	134.98

OZNACZENIA :

- 1 – Odwadniak kielich-koln. z odpływem dolnym $\phi 400/150$ – 1szt
- 2 – Zasuwa klinowa $\phi 150$ PN10 – 1 szt
- 3 – Prostka jednokolnierzowa zel. $\phi 150$ L= 1000m – szt 1
- 4 – Studnia $\phi 1200$.
- 5 – Obudowa do zasuw
- 6 – Skrzynka do zasuw

MOZKO BIURO PROJEKTÓW
 OLSZTYN Spółka z o.o.

Stadium	PROJEKT BUDOWLANO-WYKONAWCZY	Nr zlec.	PZP-372/II
Treść	ODWODNIENIA MAGISTRALI WODOCIĄGOWEJ	Nr rys.	S12
Obiekt		Skala	
Autor	mgr inż. E. Morobiej nr upr. 97/89/OŁ : 147/90/OŁ §4 ust. 2, §7, §13 ust. 1 pkt 4, lit. a) b)	Data	05.2014
		Sprawdził	inż. J. Lepszy nr upr. 99/91/OŁ. 249/87/OŁ §4 ust. 2, §7, §13 ust. 1 pkt 4, lit. a) b)

ODWODNIENIA

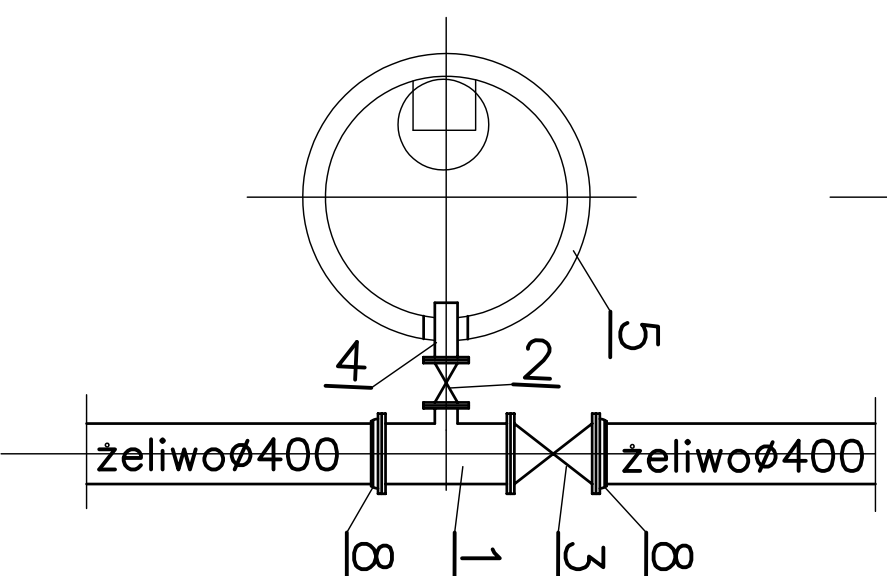
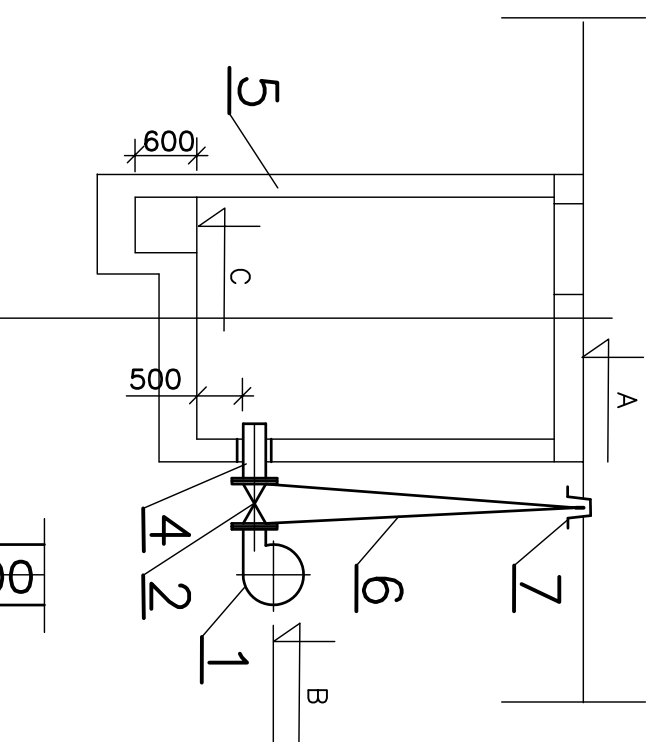

Studnia	Rzędna A	Rzędna B	Rzędna C
Od w4	132.50	130.78	130.28
Od w6	125.37	123.29	122.79

OZNACZENIA :

- 1 – Odwadniak kolnierzowy z odpływem dolnym $\phi 400/150$ – 1 szt
- 2 – Zasuwa klinowa $\phi 150$ PN10 – 1 szt
- 3 – Zasuwa klinowa $\phi 400$ PN10 – 2 szt
- 4 – Prostopka jednokolnierzowa żel. $\phi 150$ L= 1000m – szt 1
- 5 – Studnia $\phi 1200$.
- 6 – Obudowa do zasuw – szt 3
- 7 – Skrzynka uliczna z płytą podkładową – szt 3
- 8 – Połączenie kolnierzowe do rur żeliwnych – szt 2

WOMAKO BIURO PROJEKTÓW
OLSZTYN Spółka z o.o.

Stadium	PROJEKT BUDOWLANO-WYKONAWCZY	Nr zlec.	PZP-372/TI
Treść	ODWODNIENIA MAGISTRALI WODOCIĄGOWEJ	Nr rys.	S13
Obiekt		Skala	
		Data	05.2014
Autor	mgr inż. E. Worobiej nr upr. 97/89/OL i 147/90/OL S4 ust. 2, § 7, § 13 ust. 1 pkt 4, lit. a,b	Sprawdził	inż. J. Lepszy nr upr. 99/91/OL 249/87/OL S4 ust. 2, § 7, § 13 ust. 1 pkt 4, lit. a,b

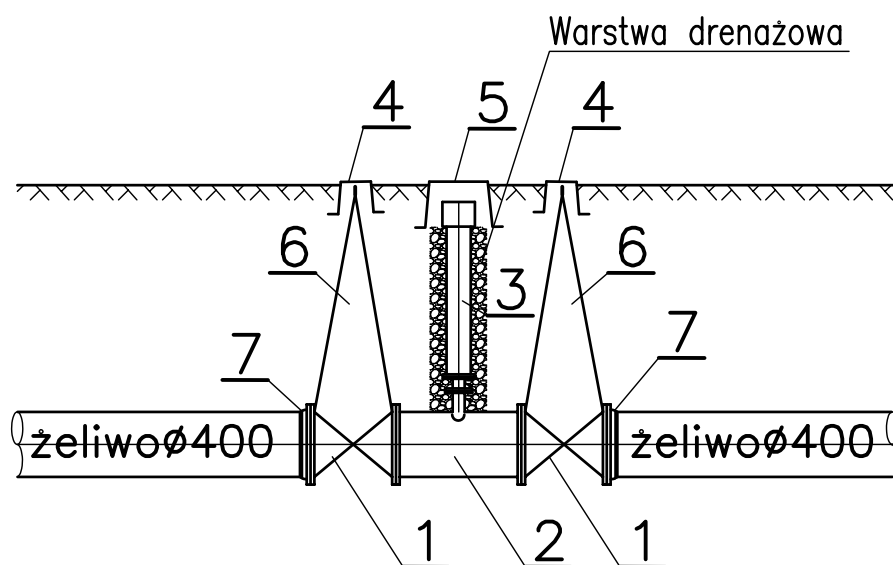

OZNACZENIA :

- 1 – Zasuwa klinowa kołnierzowa $\phi 400$ PN16 – 2 szt
- 2 – Trójnik żeliwny Dn400/Dn80 – 1 szt
- 3 – Zespół napowietrzająco-odpowietrzający z kołnierzem Dn80 – szt 1
- 4 – Skrzynka uliczna z płytą podkładową – szt 2
- 5 – Skrzynka uliczna z płytą podkładową – szt 1
- 6 – Obudowa do zasuw – szt 2
- 7 – Połączenie kołnierzowe do rur żeliwnych – szt 2

		BIURO PROJEKTÓW Spółka z o.o.	
Stadium	PROJEKT BUDOWLANO-WYKONAWCZY	Nr zlec.	PZP-372/II -4/2013
Treść	ODPOWIETRZENIE MAGISTRALI WODOCIAGOWEJ D400	Nr rys.	S14
Obiekt		Skala	1:50
		Data	05.2014
Autor	mgr inż.E.Worobiej nr upr.97/89/OL i 147/90/OL §4 ust. 2, §7, §13 ust.1 pkt 4, lit a,b	Sprawdził	inż.J.Lepszy nr upr.99/91/OL 249/87/OL §4 ust. 2, §7, §13 ust.1 pkt 4, lit a,b

WEZEL W1

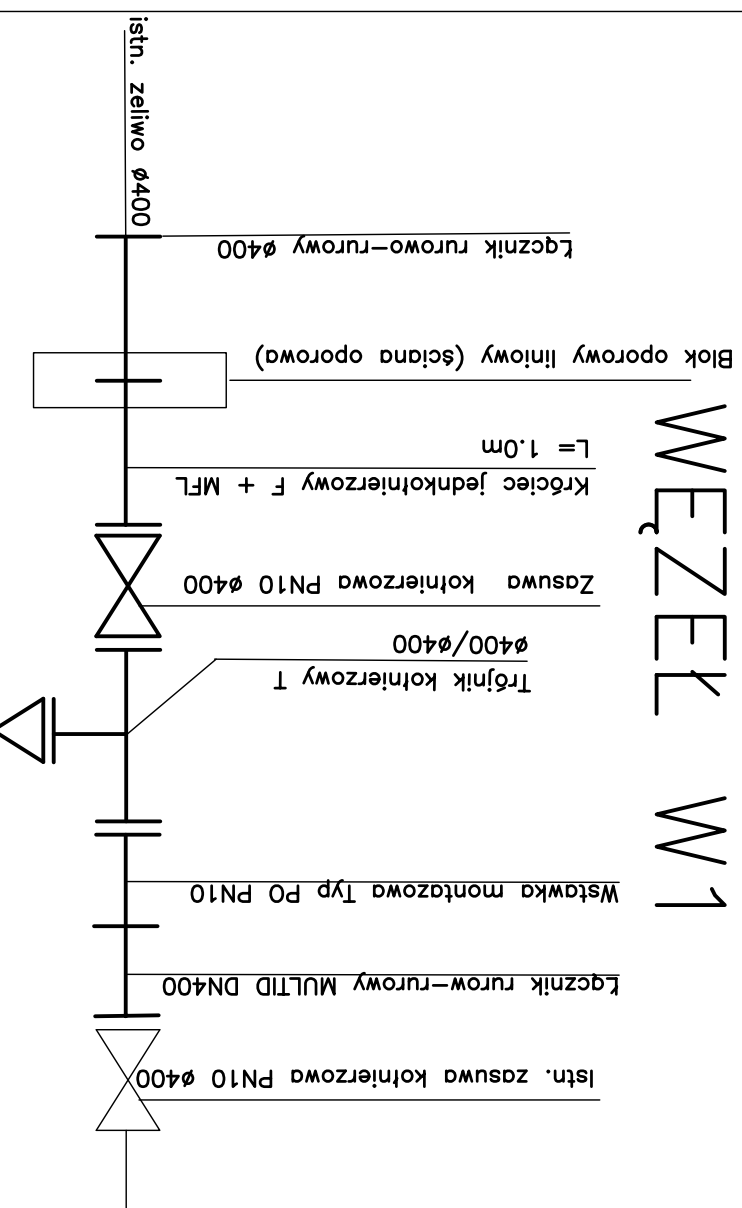

WEZEL W23

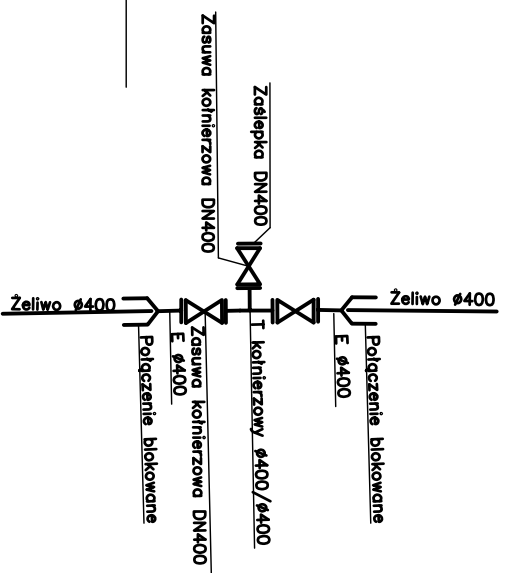

WEZEL W31

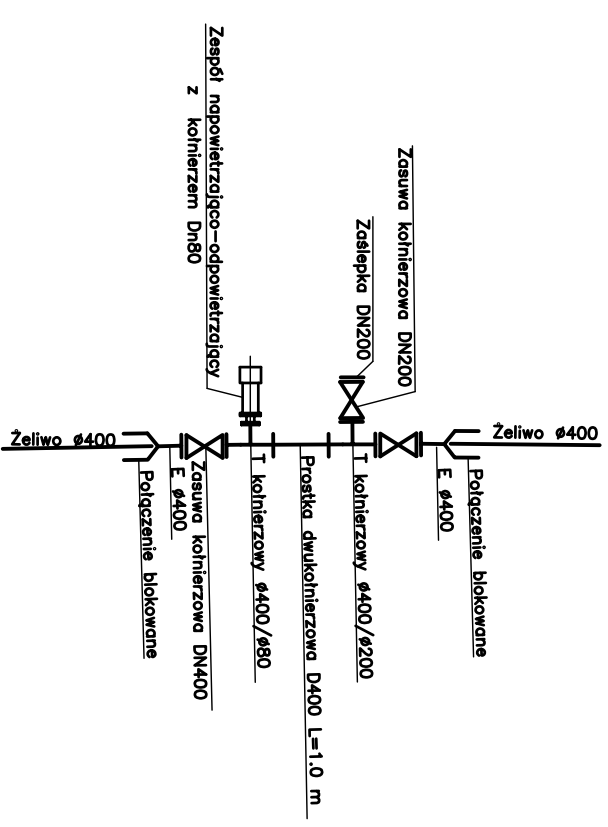

WEZEL W37 WEZEL W52

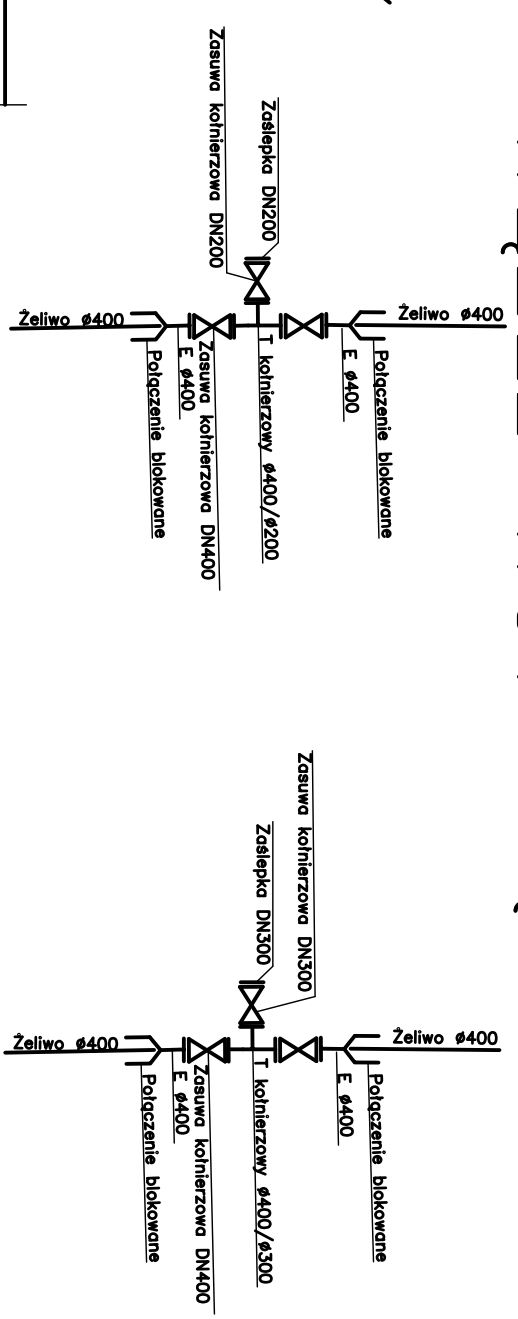

LINIOWY BLOK OPOROWY

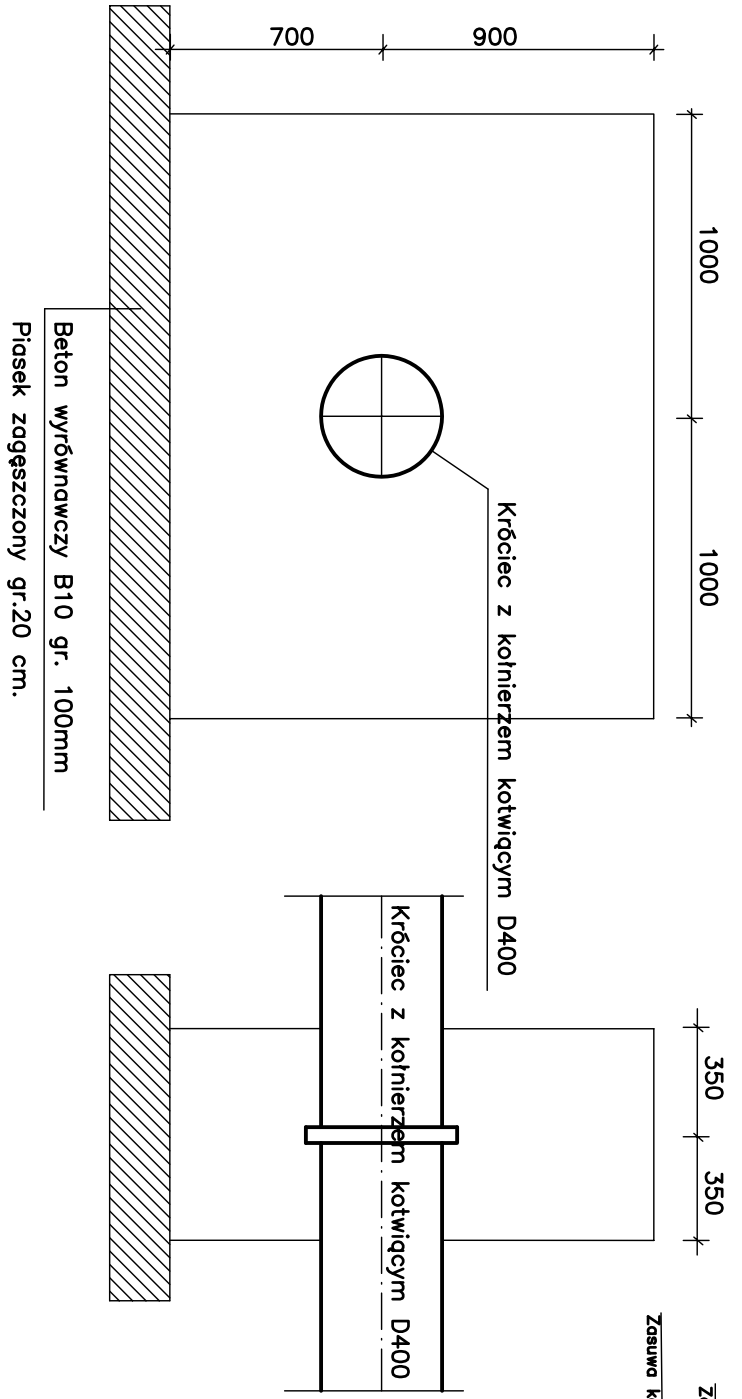

Stadium	PROJEKT BUDOWLANO-WYKONAWCZY
Treść	SCHEMATY MONTAŻOWE WEZŁÓW NA WODOCIĄGU
Obiekt	
Autor	mgr inż. E. Worobiej nr upr. 97/89/OŁ i 147/90/OŁ §4 ust. 2, §7, §13 ust. 1 pkt 4, lit. a) b)
Sprawdził	inż. J. Lepszy nr upr. 99/91/OŁ, 249/87/OŁ §4 ust. 2, §7, §13 ust. 1 pkt 4, lit. a) b)
Nr zlec.	PZP-372/TI-4/2013
Nr rys.	S15
Skala	
Data	05.2014