

SPECYFIKACJA WARUNKÓW ZAMÓWIENIA

TRYB PODSTAWOWY
ZP.272.00049.2024, ZP.ZD-00543/24.

POWIAT POZNAŃSKI
ul. JACKOWSKIEGO 18, 60-509 POZNAŃ
NIP: 781-18-40-766, REGON: 631257992

www.bip.powiat.poznan.pl, https://platformazakupowa.pl/pn/powiat_poznan
tel. 61 8410 686, faks 61 8418 823

godziny urzędowania: poniedziałek: 9:00 – 16:30, wtorek – piątek: 8:00 – 15:00

zwany dalej „Zamawiającym” zaprasza do udziału w postępowaniu prowadzonym w trybie podstawowym, na podstawie art. 275 pkt 1 ustawy z dnia 11 września 2019 r. – Prawo zamówień publicznych (Dz. U. z 2024 r., poz. 1320) zgodnie z wymaganiami określonymi w niniejszej Specyfikacji Warunków Zamówienia, zwanej dalej „SWZ”.

Do udzielenia przedmiotowego zamówienia stosuje się przepisy ustawy z dnia 11 września 2019 r. – Prawo zamówień publicznych (Dz. U. z 2024 r. poz. 1320) zwanej dalej „ustawą” oraz w sprawach nieuregulowanych ustawą, przepisy ustawy z dnia 23 kwietnia 1964 r. Kodeks cywilny (Dz. U. z 2024 r. poz. 1061 ze zm.).

Wartość zamówienia jest mniejsza niż kwoty określone w przepisach wydanych na podstawie art. 3 ust. 1 ustawy.

I. INFORMACJE OGÓLNE.

1. Przedmiotem zamówienia są dostawy.
2. Zamawiający **nie** przewiduje możliwości udzielenia zamówień, o których mowa w art. 305 pkt 1, w zw. z art. 214 ust. 1 pkt 8 ustawy- **nie dotyczy**
3. Zamawiający **nie** dopuszcza możliwości składania ofert wariantowych.
4. Zamawiający **nie dopuszcza** możliwości składania ofert częściowych. Zamówienie podzielone na części w odrębnych postępowaniach.
5. Zamawiający **nie dopuszcza** możliwości rozwiązań równoważnych opisywanym.
6. Zamawiający **nie** przewiduje aukcji elektronicznej.
7. Zamawiający **nie** przewiduje możliwości zawarcia umowy ramowej.
8. Zamawiający **nie** przewiduje udzielenia zaliczek na poczet wykonania zamówienia.
9. Zamawiający **wymaga** wniesienia wadium.
10. Zamawiający **nie** wymaga wniesienia zabezpieczenia należytego wykonania umowy.
11. Zamawiający **nie** zastrzega obowiązku osobistego wykonania przez Wykonawcę kluczowych zadań. Wykonawca **może** więc powierzyć wykonanie zamówienia podwykonawcom.
12. Zamawiający **nie** stawia wymagań, o których mowa w art. 94 – 96 ustawy.
13. Zamawiający **nie** przewiduje zwrotu kosztów udziału w postępowaniu.
14. Zamawiający **nie** wymaga i **nie** dopuszcza złożenia ofert w postaci katalogów elektronicznych lub dołączenia katalogów elektronicznych do oferty, w sytuacji określonej w art. 93 ustawy.
15. Zamawiający **nie** przewiduje wyboru najkorzystniejszej oferty z możliwością prowadzenia negocjacji.
16. Umowa z wybranym Wykonawcą zostanie zawarta na warunkach określonych w postanowieniach stanowiących załącznik nr 3 do niniejszej SWZ.
17. Postępowanie prowadzone jest w języku polskim, na elektronicznej platformie zakupowej pod adresem <https://platformazakupowa.pl/transakcja/990826>, (zwanej dalej Platformą) i pod numerem postępowania dostępnym w nagłówku niniejszej SWZ. W zakładce „załączniki do postępowania” dostępna jest dokumentacja niniejszego postępowania.
18. Regulamin korzystania z Platformy Zakupowej oraz instrukcje znajdują się na stronie internetowej Platformy Zakupowej pod adresem: <https://platformazakupowa.pl/strona/1-regulamin>.

II. OPIS PRZEDMIOTU ZAMÓWIENIA.

1. Dostawa mebli dla Starostwa Powiatowego w Poznaniu.
Kod CPV: 39130000-2.
2. Zamawiający wymaga, by Wykonawca:
 - 1) Zaoferował 24 miesiące gwarancji na dostarczone meble, a także na użyte materiały licząc od dnia podpisania protokołu końcowego.
 - 2) Dostarczył zamówienie w terminie do 35 dni od podpisania umowy.
 - 3) Dostarczył w terminie 3 dni od zawarcia umowy atestu higienicznego producenta na obrzeże oraz na kleje używane do wąskich krawędzi użyte do produkcji mebli oraz atestu higienicznego producenta potwierdzający klasę higieny E1 na płytę użytą do produkcji mebli.
3. Przedmiot zamówienia musi być fabrycznie nowy, wolny od wad, nie może posiadać znamion użytkowania oraz spełniać wszelkie wymogi norm określonych obowiązującym prawem.
4. Szczegółowy opis przedmiotu zamówienia zawarty został w załącznikach do niniejszej SWZ.

III. TERMIN WYKONANIA ZAMÓWIENIA.

Zamówienie, zostanie wykonane w terminie do 35 dni od daty podpisania umowy, nie później niż do 13.12.2024 r.

Termin wykonania zamówienia stanowi jedno z kryterium oceny ofert. Faktyczny termin wykonania zamówienia zależy będzie od ilości dni kalendarzowych zaproponowanych przez Wykonawcę w ofercie.

IV. WARUNKI UDZIAŁU W POSTĘPOWANIU.

1. O udzielenie zamówienia mogą ubiegać się Wykonawcy, którzy nie podlegają wykluczeniu, oraz którzy spełniają warunki udziału w postępowaniu określone przez Zamawiającego, dotyczące:
 - 1) Zdolności do występowania w obrocie gospodarczym;
Zamawiający nie określa minimalnych poziomów zdolności w zakresie niniejszego warunku.
 - 2) Uprawnień do prowadzenia określonej działalności gospodarczej lub zawodowej, o ile wynika to z odrębnych przepisów.
Zamawiający nie określa minimalnych poziomów zdolności w zakresie niniejszego warunku.
 - 3) Sytuacji ekonomicznej lub finansowej;
Zamawiający nie określa minimalnych poziomów zdolności w zakresie niniejszego warunku.
 - 4) Zdolności technicznej lub zawodowej;
Zamawiający nie określa minimalnych poziomów zdolności w zakresie niniejszego warunku.
2. Ocena spełniania ww. warunków dokonana zostanie na zasadzie spełnia/nie spełnia w oparciu o informacje zawarte w dokumentach i oświadczeniach wyszczególnionych w Rozdziale VI niniejszej SWZ. Z treści dokumentów i oświadczeń musi wynikać jednoznacznie, iż ww. warunki Wykonawca spełnił.

V. PODSTAWY WYKLUCZENIA WYKONAWCY.

1. Z postępowania o udzielenie zamówienia publicznego Zamawiający wykluczy Wykonawcę względem którego zachodzą przesłanki określone w art. 108 ust. 1 ustawy oraz art. 109 ust.1 pkt 7) ustawy.
2. Na podstawie art. 7 ust. 1 ustawy z dnia 13 kwietnia 2022 r., o szczególnych rozwiązaniach w zakresie przeciwdziałania wspieraniu agresji na Ukrainę oraz służących ochronie bezpieczeństwa narodowego z postępowania o udzielenie zamówienia publicznego prowadzonego na podstawie ustawy Pzp wyklucza się:
 - 1) wykonawcę wymienionego w wykazach określonych w rozporządzeniu 765/2006 i rozporządzeniu 269/2014 albo wpisanego na listę na podstawie decyzji w sprawie wpisu na listę rozstrzygającej o zastosowaniu środka, o którym mowa w art. 1 pkt 3 ustawy;
 - 2) wykonawcę, którego beneficjentem rzeczywistym w rozumieniu ustawy z dnia 1 marca 2018 r. o przeciwdziałaniu praniu pieniędzy oraz finansowaniu terroryzmu (Dz. U. z 2022 r. poz. 593 i 655) jest osoba wymieniona w wykazach określonych w rozporządzeniu 765/2006 i rozporządzeniu 269/2014 albo wpisana na listę lub będąca takim beneficjentem rzeczywistym od dnia 24 lutego 2022 r., o ile została wpisana na listę na podstawie decyzji w sprawie wpisu na listę rozstrzygającej o zastosowaniu środka, o którym mowa w art. 1 pkt 3 ustawy;
 - 3) wykonawcę, którego jednostką dominującą w rozumieniu art. 3 ust. 1 pkt 37 ustawy z dnia 29 września 1994 r. o rachunkowości (Dz. U. z 2021 r. poz. 217, 2105 i 2106), jest podmiot wymieniony w wykazach określonych w rozporządzeniu 765/2006 i rozporządzeniu 269/2014 albo wpisany na listę lub będący taką jednostką dominującą od dnia 24 lutego 2022 r., o ile został wpisany na listę na podstawie decyzji w sprawie wpisu na listę rozstrzygającej o zastosowaniu środka, o którym mowa w art. 1 pkt 3 ustawy.
Weryfikacja podstaw wykluczenia, zostanie dokonana na wyznaczony przez Zamawiającego dzień składania ofert oraz przed podpisaniem umowy w zakresie wybranego Wykonawcy.
3. Zgodnie z zapisami art. 110 ust. 1 ustawy PZP, Wykonawca może zostać wykluczony przez zamawiającego na każdym etapie postępowania o udzielenie zamówienia.

VI. WYKAZ WYMAGANYCH OŚWIADCZEŃ LUB DOKUMENTÓW.

1. **Oświadczenia i dokumenty składane na etapie złożenia oferty:**
 - 1) Sporządzony w formie elektronicznej opatrzonej podpisem kwalifikowanym lub w postaci elektronicznej opatrzonej podpisem zaufanym lub podpisem osobistym, formularz ofertowy, o treści zgodnej z załącznikiem nr 1 **wraz z kalkulacją cenową.**
 - 2) Sporządzone w formie elektronicznej opatrzonej podpisem kwalifikowanym lub w postaci elektronicznej opatrzonej podpisem zaufanym lub podpisem osobistym aktualne na dzień składania ofert oświadczenie o spełnianiu warunków udziału w postępowaniu oraz o braku podstaw do wykluczenia z postępowania – o treści zgodnej z załącznikiem nr 2.
Informacje zawarte w oświadczeniu, stanowią wstępne potwierdzenie, że Wykonawca nie podlega wykluczeniu oraz spełnia warunki udziału w postępowaniu.
 - 3) Dokument potwierdzający wniesienie wadium. W przypadku wnoszenia wadium w formie gwarancji bankowej, gwarancji ubezpieczeniowej lub poręczeniach udzielanych przez Polską Agencję Rozwoju Przedsiębiorczości, dokumenty te powinny być sporządzone w formie elektronicznej opatrzonej podpisem kwalifikowanym lub w postaci elektronicznej opatrzonej podpisem zaufanym lub podpisem osobistym osób upoważnionych do jego wystawienia – wystawców dokumentów i załączone na Platformie zakupowej.
 - 4) W celu potwierdzenia, że osoba działająca w imieniu Wykonawcy jest umocowana do jego reprezentowania – odpis lub informacja z Krajowego Rejestru Sądowego, Centralnej Ewidencji i Informacji o Działalności Gospodarczej lub innego właściwego rejestru. Wykonawca nie jest zobowiązany do złożenia tych dokumentów, jeżeli zamawiający może je uzyskać za pomocą bezpłatnych i ogólnodostępnych baz danych, o ile wykonawca wskazał dane umożliwiające dostęp do tych dokumentów.
 - 5) Pełnomocnictwo do reprezentowania Wykonawcy lub Wykonawców, w przypadku gdy:
 - a) ofertę podpisuje w imieniu Wykonawcy inna osoba;
 - b) ofertę składają Wykonawcy ubiegający się wspólnie o udzielenie zamówienia publicznego (np. konsorcjum), o treści wymaganej w art. 58 ust. 2 ustawy – upoważnienie do pełnienia funkcji

przedstawiciela/lidera konsorcjum wymaga podpisu prawnie upoważnionych przedstawicieli każdego z Wykonawców.

Pełnomocnictwo należy złożyć w formie elektronicznej opatrzonej podpisem kwalifikowanym lub w postaci elektronicznej opatrzonej podpisem zaufanym lub podpisem osobistym lub w formie cyfrowego odwzorowania dokumentu.

Poświadczenia zgodności cyfrowego odwzorowania z dokumentem w postaci papierowej może dokonać mocodawca lub notariusz.

2. Oświadczenia i dokumenty składane na wezwanie Zamawiającego:

1) W celu potwierdzenia spełniania warunku udziału w postępowaniu, o którym mowa w Rozdziale IV ust. 1 pkt 1) SWZ, Wykonawca winien przedłożyć:

Zamawiający nie określił minimalnych poziomów zdolności w zakresie niniejszego warunku, zatem nie żąda przedłożenia dokumentów w tym zakresie.

2) W celu potwierdzenia spełniania warunku udziału w postępowaniu, o którym mowa w Rozdziale IV ust. 1 pkt 2) SWZ, Wykonawca winien przedłożyć:

Zamawiający nie określił minimalnych poziomów zdolności w zakresie niniejszego warunku, zatem nie żąda przedłożenia dokumentów w tym zakresie.

3) W celu potwierdzenia spełniania warunku udziału w postępowaniu, o którym mowa w Rozdziale IV ust. 1 pkt 3) SWZ, Wykonawca winien przedłożyć:

Zamawiający nie określił minimalnych poziomów zdolności w zakresie niniejszego warunku, zatem nie żąda przedłożenia dokumentów w tym zakresie.

4) W celu potwierdzenia spełniania warunku udziału w postępowaniu, o którym mowa w Rozdziale IV ust. 1 pkt 4) SWZ, Wykonawca winien przedłożyć:

Zamawiający nie określił minimalnych poziomów zdolności w zakresie niniejszego warunku, zatem nie żąda przedłożenia dokumentów w tym zakresie.

3. Wykonawcy mogą wspólnie ubiegać się o udzielenie zamówienia. W takim przypadku Wykonawcy ustanawiają pełnomocnika do reprezentowania ich w postępowaniu albo do reprezentowania i zawarcia umowy w sprawie zamówienia publicznego.

4. W przypadku Wykonawców wspólnie ubiegających się o udzielenie zamówienia, oświadczenie, o którym mowa w ust. 1 pkt 2), składa każdy z wykonawców. Oświadczenia te potwierdzają brak podstaw wykluczenia oraz spełnianie warunków udziału w zakresie, w jakim każdy z wykonawców wykazuje spełnianie warunków udziału w postępowaniu.

VII. INFORMACJE O SPOSOBIE KOMUNIKOWANIA SIĘ ZAMAWIAJĄCEGO Z WYKONAWCAMI ORAZ PRZEKAZYWANIA OŚWIADCZEŃ LUB DOKUMENTÓW, A TAKŻE WSKAZANIE OSÓB UPRAWNIONYCH DO POROZUMIEWANIA SIĘ Z WYKONAWCAMI.

1. Podstawowe informacje dot. niniejszego postępowania zamieszczone są na stronie internetowej Zamawiającego pod adresem: www.bip.powiat.poznan.pl w zakładce zamówienia publiczne. Wszystkie dokumenty związane z przebiegiem niniejszego postępowania zamieszczane będą na Platformie Zakupowej pod adresem: <https://platformazakupowa.pl/transakcja/990826>.

2. Komunikacja pomiędzy Zamawiającym a wykonawcami, w szczególności składanie ofert, wymaganych dokumentów i oświadczeń odbywa się przy użyciu środków komunikacji elektronicznej, za pośrednictwem Platformy Zakupowej pod adresem: <https://platformazakupowa.pl/transakcja/990826>. Za datę i godzinę wpływu przyjmuje się zamieszczenie dokumentu lub oświadczenia na Platformie Zakupowej.

3. Osobą uprawnioną przez Zamawiającego do kontaktów z Wykonawcami jest:

Joanna Rządowska – Jurga – Dyrektor Biura Zamówień Publicznych – tel. 61 84 10 686.

4. W kontaktach z Zamawiającym należy posługiwać się numerem prowadzonego postępowania, zamieszczonym w nagłówku niniejszej SWZ, a korespondencję należy kierować na za pośrednictwem Platformy Zakupowej na adres: <https://platformazakupowa.pl/transakcja/990826>.

5. Wykonawca może zwrócić się do Zamawiającego o wyjaśnienie treści SWZ.

Zamawiający niezwłocznie udzieli wyjaśnień, jednak nie później niż na 2 dni przed upływem terminu składania ofert, pod warunkiem, że wniosek o wyjaśnienie treści SWZ wpłynął do Zamawiającego nie później niż na 4 dni przed upływem terminu składania ofert. Jeżeli wniosek o wyjaśnienie treści SWZ wpłynął po upływie powyższego terminu Zamawiający nie ma obowiązku udzielania wyjaśnień.

6. W uzasadnionych przypadkach zamawiający może przed upływem terminu składania ofert zmienić treść SWZ.

7. Dokonaną zmianę treści SWZ Zamawiający udostępni za pośrednictwem Platformy Zakupowej pod adresem: adres: <https://platformazakupowa.pl/transakcja/990826>.

VIII. OPIS SPOSOBU PRZYGOTOWANIA OFERTY.

1. Przygotowanie oferty:

1) Wykonawca może złożyć jedną ofertę.

2) Oferta musi być sporządzona w języku polskim. Dokumenty sporządzone w języku obcym należy złożyć wraz z tłumaczeniem na język polski.

3) Oferta wraz ze wszystkimi załącznikami musi być złożona za pośrednictwem środków komunikacji elektronicznej w formie dokumentu elektronicznego na zasadach określonych w SWZ.

4) Oferta oraz wszystkie wymagane dokumenty i oświadczenia, sporządzane są w formie elektronicznej opatrzonej podpisem kwalifikowanym lub w postaci elektronicznej opatrzonej podpisem zaufanym lub

- podpisem osobistym osób uprawnionych do reprezentowania Wykonawcy na zewnątrz i zaciągania zobowiązań w wysokości odpowiadającej zaproponowanej cenie.
- 5) Zgodnie z art. 18 w zw. z art. 74 ust. 2 ustawy oferty wraz z załącznikami udostępnia się niezwłocznie po otwarciu ofert, nie później jednak niż w terminie 3 dni od dnia otwarcia ofert przy czym nie udostępnia się informacji, które mają charakter poufny.
 - 6) Nie ujawnia się informacji stanowiących tajemnicę przedsiębiorstwa w rozumieniu przepisów ustawy z dnia 16 kwietnia 1993 r. o zwalczaniu nieuczciwej konkurencji (Dz. U. z 2022 r. poz. 1233), jeżeli wykonawca, wraz z przekazaniem takich informacji, zastrzegł, że nie mogą być one udostępniane oraz wykazał, że zastrzeżone informacje stanowią tajemnicę przedsiębiorstwa. Wykonawca nie może zastrzec informacji, o których mowa w art. 222 ust. 5 ustawy.
 - 7) Informacje zastrzeżone jako tajemnica przedsiębiorstwa Wykonawca składa w oddzielnym pliku na Platformie Zakupowej.
 - 8) Wykonawcy ponoszą wszelkie koszty związane z przygotowaniem i złożeniem oferty, z zastrzeżeniem art. 134 ust. 2 pkt 13) ustawy.
 - 9) Do upływu terminu składania ofert wykonawca może wycofać ofertę.
2. Informacje dotyczące składanych oświadczeń i dokumentów:
- 1) Wymagane dokumenty lub oświadczenia należy złożyć w formie elektronicznej opatrzonej podpisem kwalifikowanym lub w postaci elektronicznej opatrzonej podpisem zaufanym lub podpisem osobistym lub w formie cyfrowego odwzorowania dokumentu.
 - 2) W przypadku gdy wymagane dokumenty lub oświadczenia zostały wystawione przez upoważnione podmioty inne niż wykonawca, wykonawca wspólnie ubiegający się o udzielenie zamówienia, podmiot udostępniający zasoby lub podwykonawca, jako dokument elektroniczny, przekazuje się ten dokument.
 - 3) W przypadku gdy wymagane dokumenty lub oświadczenia zostały wystawione przez upoważnione podmioty jako dokument w postaci papierowej, przekazuje się cyfrowe odwzorowanie tego dokumentu w postaci elektronicznej opatrzonej podpisem kwalifikowanym, zaufanym lub osobistym.
 - 4) W przypadku gdy wymagane dokumentu lub oświadczenia zostały sporządzone jako dokument w postaci papierowej i opatrzone własnoręcznym podpisem, przekazuje się cyfrowe odwzorowanie tego dokumentu w postaci elektronicznej opatrzonej podpisem kwalifikowanym, zaufanym lub podpisem osobistym .
 - 5) Przez cyfrowe odwzorowanie, należy rozumieć dokument elektroniczny będący kopią elektroniczną treści zapisanej w postaci papierowej, umożliwiający zapoznanie się z tą treścią i jej zrozumienie, bez konieczności bezpośredniego dostępu do oryginału.
 - 6) Poświadczenia zgodności cyfrowego odwzorowania z dokumentem dokonuje odpowiednio wykonawca, podmiot, na którego zdolnościach lub sytuacji polega wykonawca, wykonawcy wspólnie ubiegający się o udzielenie zamówienia publicznego albo podwykonawca, w zakresie dokumentów lub oświadczeń, które każdego z nich dotyczą, mocodawca lub notariusz.
3. Wymagania techniczne i organizacyjne platformy zakupowej:
- 1) wymagania techniczne wysyłania i odbierania dokumentów, elektronicznych kopii dokumentów i oświadczeń oraz informacji przy użyciu środków komunikacji elektronicznej opisane zostały w Regulaminie Internetowej Platformy Zakupowej oraz Instrukcji dla Wykonawców, które dostępne są na stronie Platformy Zakupowej.
 - 2) W zakresie pytań technicznych związanych z działaniem systemu należy kontaktować się z Centrum Wsparcia Klienta platformazakupowa.pl
 - 3) W celu założenia Konta Użytkownika na platformazakupowa.pl konieczne jest posiadanie przez Użytkownika aktywnego konta poczty elektronicznej (e-mail). Występuje limit objętości plików lub spakowanych folderów w zakresie całej oferty lub wniosku do ilości 10 plików lub spakowanych folderów przy maksymalnej wielkości 150 MB.
 - 4) Do danych zawierających dokumenty tekstowe, tekstowograficzne lub multimedialne stosuje się: txt; rft; pdf; xps; odt; ods; odp; doc; xls; ppt; docx; xlsx; pptx; csv. **Zamawiający nie dopuszcza przesyłania dokumentów elektronicznych (w tym oferty) skompresowanych formatem .rar Oferty złożone w ten sposób zostaną odrzucone.**
 - 5) Minimalne wymagania techniczne umożliwiające korzystanie ze Strony platformazakupowa.pl to przeglądarka internetowa Internet Explorer, Chrome i FireFox w najnowszej dostępnej wersji, z włączoną obsługą języka Javascript, akceptująca pliki typu „cookies” oraz łącze internetowe o przepustowości co najmniej 256 kbit/s. platformazakupowa.pl jest zoptymalizowana dla minimalnej rozdzielczości ekranu 1024x768 pikseli.
 - 6) Użytkownik korzystając z platformazakupowa.pl nie jest uprawniony do jakiegokolwiek ingerencji w treść, strukturę, formę, grafikę, mechanizm działania platformazakupowa.pl.

IX. MIEJSCE ORAZ TERMIN SKŁADANIA I OTWARCIA OFERT.

1. Ofertę, należy złożyć za pomocą środków komunikacji elektronicznej na Platformie Zakupowej pod adresem: <https://platformazakupowa.pl/transakcja/990826> przy czym termin składania ofert upływa w dniu **11.10.2024 roku**, o godz. **10:00**.
2. Otwarcie ofert odbędzie się w dniu **11.10.2024 roku** o godz. **10:15** za pośrednictwem Platformy Zakupowej. Otwarcie ofert jest jawne i nastąpi poprzez automatyczne odszyfrowanie ofert i ich odczytanie. Odbędzie się ono w siedzibie Zamawiającego, tj. w Starostwie Powiatowym w Poznaniu, ul. Jackowskiego 18.
3. Otwarcie ofert odbędzie się bez udziału Wykonawców.

X. OPIS SPOSOBU OBLICZENIA CENY.

1. Wykonawca w złożonej ofercie winien zaproponować kompletną i jednoznaczną cenę uwzględniającą wszystkie elementy niezbędne do prawidłowej realizacji zamówienia oraz udzielenie ewentualnych upustów, ustaloną na podstawie dokonanych w tabeli cenowej przeliczeń.
2. Cena powinna być wyrażona cyfrowo w złotych polskich (zaokrąglona do dwóch miejsc po przecinku) z uwzględnieniem należnego podatku VAT.
3. Ustalenie prawidłowej stawki podatku VAT należy do obowiązków Wykonawcy.
4. Rozliczenia z wybranymi Wykonawcami będą następować zgodnie z przepisami ustawy z dnia 11 marca 2004 r. o podatku od towarów i usług (Dz. U. z 2024 r. poz. 361) obowiązującymi w dniu wystawienia faktury.
5. Zamawiający nie dopuszcza możliwości prowadzenia rozliczeń w walutach obcych.

XI. OPIS KRYTERIÓW, KTÓRYMI ZAMAWIAJĄCY BĘDZIE SIĘ KIEROWAŁ PRZY WYBORZE OFERTY, WRAZ Z PODANIEM WAG TYCH KRYTERIÓW I SPOSOBU OCENY OFERT.

1. Przy wyborze najkorzystniejszej oferty, Zamawiający będzie się kierował następującymi kryteriami i ich wagami:
 - a) C – cena – 60%.

Ocena ofert w zakresie przedmiotowego kryterium zostanie dokonana wg następujących zasad:

Ocena ofert dokonana zostanie wg wzoru:

$$C = \frac{\text{Cena najniższa spośród złożonych ofert}}{\text{Cena badanej oferty}} \times 60 \text{ pkt.}$$

- b) T – Termin dostawy – 37%.

Zamawiający nie dopuszcza zaproponowania przez Wykonawcę terminu dostawy wyrażonego w inny sposób niż w pełnych dniach.

Maksymalny, wymagany przez Zamawiającego, termin dostawy wynosi 35 dni od dnia podpisania umowy.

Oferty z dłuższym terminem dostawy niż 35 dni, podlegają odrzuceniu.

W przypadku wskazania terminu dostawy krótszego niż 30 dni, do oceny ofert przyjęty zostanie termin 30 dni.

Ocena ofert w zakresie przedmiotowego kryterium zostanie dokonana wg następujących zasad:

$$T = \frac{\text{Najkrótszy termin dostawy spośród złożonych ofert}}{\text{Termin dostawy badanej oferty}} \times 37 \text{ pkt.}$$

- c) E – Realizacja zamówienia przy użyciu pojazdów samochodowych elektrycznych lub napędzanych gazem ziemnym w rozumieniu art. 2 pkt 33 ustawy Prawo o ruchu drogowym oraz art. 2 pkt 12 i 14 ustawy z dnia 11 stycznia 2018 r. o elektromobilności i paliwach alternatywnych – 3%.

Ocena ofert w przedmiotowym kryterium zostanie dokonana na zasadzie TAK/ NIE.

Oferty, w których Wykonawca zadeklaruje użytkowanie do realizacji zamówienia pojazdy samochodowe elektryczne lub napędzane gazem ziemnym w rozumieniu art. 2 pkt 33 ustawy Prawo o ruchu drogowym oraz art. 2 pkt 12 i 14 ustawy z dnia 11 stycznia 2018 r. o elektromobilności i paliwach alternatywnych otrzymają 3 pkt. W przypadku braku zaznaczenia w formularzu, Zamawiający przyjmie, iż Wykonawca nie deklaruje użytkowania do realizacji zamówienia pojazdów samochodowych elektrycznych lub napędzanych gazem ziemnym i oferta otrzyma, w tym kryterium 0 punktów.

2. W zakresie przedmiotowych kryteriów oferta może uzyskać maksymalnie 100 punktów, gdzie 1% = 1 pkt.
3. Uzyskana punktacja w przedmiotowych kryteriach w każdej z części oddzielnie stanowić będzie łącznie sumę punktacji, liczonej wg. wzoru:

$$O \text{ (ocena)} = C + T + E$$

4. Za najkorzystniejszą, zostanie uznana oferta przedstawiająca najkorzystniejszy stosunek jakości do ceny, zgodnie z określonymi w niniejszym rozdziale SWZ kryteriami.

XII. WYMAGANIA DOTYCZĄCE WADIUM.

1. Zamawiający wymaga wnieścia wadium w kwocie: 3.000,00 zł.
2. Wadium może być wnoszone według wyboru wykonawcy w jednej lub kilku następujących formach:
 - 1) pieniądzu,
 - 2) gwarancjach bankowych;
 - 3) gwarancjach ubezpieczeniowych;
 - 4) poręczeniach udzielanych przez podmioty, o których mowa w art. 6b ust. 5 pkt 2 ustawy z dnia 9 listopada 2000 r. o utworzeniu Polskiej Agencji Rozwoju Przedsiębiorczości (Dz. U. z 2019 r. poz. 310, 836 i 1572).
3. Wadium wnosi się przed upływem terminu składania ofert, tj. do dnia **11.10.2024 r.**, do godz. **10:00** i utrzymuje nieprzerwanie do dnia upływu terminu związania ofertą.
4. Wadium wnoszone w pieniądzu wpłaca się przelewem na rachunek bankowy Zamawiającego: Bank Handlowy O/Poznań, konto nr **79 1030 1247 0000 0000 3491 6011**.
5. Wadium wniesione w pieniądzu Zamawiający przechowuje na rachunku bankowym.
6. Wadium w formie innej niż pieniężna Wykonawca wnosi w formie elektronicznej poprzez załączenie na Platformie Zakupowej oryginału dokumentu wadialnego tj. opatrzonego kwalifikowanym podpisem elektronicznym lub zaufanym lub osobistym osób upoważnionych do jego wystawienia (wystawców dokumentu).

7. Dokumenty wymienione w ust. 2 pkt 2)–4) muszą uwzględniać zapisy art. 98 ust. 6 ustawy. Gwarancja lub poręczenie musi zawierać w swojej treści nieodwołane i bezwarunkowe zobowiązanie wystawcy dokumentu do zapłaty na rzecz Zamawiającego kwoty wadium.
8. Zamawiający odrzuca ofertę jeżeli Wykonawca nie wniósł wadium, lub wniósł w sposób nieprawidłowy lub nie utrzymywał wadium nieprzerwanie do upływu terminu związania ofertą lub złożył wniosek o zwrot wadium w przypadku, o którym mowa w art. 98 ust. 2 pkt 3 ustawy.
9. Zamawiający zwróci albo zatrzyma wadium na zasadach określonych w art. 98 ustawy.

XIII. TERMIN ZWIĄZANIA OFERTA.

Termin związania ofertą upływa w dniu **09.11.2024 r.**, przy czym pierwszym dniem terminu związania ofertą jest dzień, w którym upływa termin składania ofert.

XIV. INFORMACJA O FORMALNOŚCIACH, JAKIE MUSZA ZOSTAĆ DOPEŁNIONE PO WYBORZE OFERTY W CELU ZAWARCIA UMOWY W SPRAWIE ZAMÓWIENIA PUBLICZNEGO.

1. Zamawiający, zgodnie z art. 253 ustawy niezwłocznie po wyborze najkorzystniejszej oferty informuje równocześnie wykonawców, którzy złożyli oferty, o wyborze najkorzystniejszej oferty i o wykonawcach, których oferty zostały odrzucone.
2. W przypadku gdy w imieniu wybranego Wykonawcy, umowę będzie podpisywać inna osoba jest on zobowiązany przedłożyć Zamawiającemu stosowne pełnomocnictwo.
3. W przypadku gdy Wykonawca, którego oferta została wybrana, uchyla się od zawarcia umowy Zamawiający może zastosować procedurę, o której mowa w art. 263 ustawy.
4. W przypadku wyboru oferty złożonej przez Wykonawców wspólnie ubiegających się o udzielenie zamówienia, Zamawiający może żądać przed podpisaniem umowy przedłożenia umowy regulującej współpracę tych Wykonawców. Przedmiotowa umowa musi zawierać postanowienia określone w art. 445 ust. 1 ustawy, dotyczące solidarnej odpowiedzialności za wykonanie umowy przez wszystkich Wykonawców występujących wspólnie.

XV. POUCZENIE O ŚRODKACH OCHRONY PRAWNEJ PRZYŚLUGUJĄCYCH WYKONAWCY W TOKU POSTĘPOWANIA O UDZIELENIE ZAMÓWIENIA PUBLICZNEGO.

1. Odwołanie przysługuje na:
 - 1) niezgodną z przepisami ustawy czynność Zamawiającego, podjętą w postępowaniu o udzielenie zamówienia, w tym na projektowane postanowienia umowy;
 - 2) zaniechanie czynności w postępowaniu o udzielenie zamówienia, do której Zamawiający był obowiązany na podstawie ustawy.
2. Odwołanie wnosi się 5 dni od dnia przekazania informacji o czynności zamawiającego stanowiącej podstawę jego wniesienia, jeżeli informacja została przekazana przy użyciu środków komunikacji elektronicznej albo 10 dni od dnia przekazania informacji o czynności zamawiającego stanowiącej podstawę jego wniesienia, jeżeli informacja została przekazana w inny sposób.
3. Odwołanie wobec treści ogłoszenia wszczynającego postępowanie o udzielenie zamówienia wnosi się w terminie 5 dni od dnia zamieszczenia ogłoszenia w Biuletynie Zamówień Publicznych lub dokumentów zamówienia na stronie internetowej.
4. Odwołanie w przypadkach innych niż określone w ust. 2 i 3 wnosi się w terminie 5 dni od dnia, w którym powzięto lub przy zachowaniu należytej staranności można było powziąć wiadomość o okolicznościach stanowiących podstawę jego wniesienia, w przypadku zamówień, których wartość jest mniejsza niż progi unijne.
5. Odwołanie wnosi się do Prezesa Krajowej Izby Odwoławczej w formie pisemnej albo w formie elektronicznej albo w postaci elektronicznej opatrzone podpisem zaufanym.
6. Na orzeczenie Krajowej Izby Odwoławczej oraz postanowienie Prezesa Krajowej Izby Odwoławczej, o którym mowa w art. 519 ust. 1 ustawy, stronom oraz uczestnikom postępowania odwoławczego przysługuje skarga do sądu. Skargę wnosi się do Sądu Okręgowego w Warszawie za pośrednictwem Prezesa Krajowej Izby Odwoławczej.
7. Szczegółowe informacje dotyczące środków ochrony prawnej określone są w Dziale IX „Środki ochrony prawnej” ustawy.

XVI. INFORMACJE DOTYCZĄCE PRZETWARZANIA DANYCH OSOBOWYCH.

1. Zgodnie z art. 13 ust. 1 i ust. 2 ogólnego rozporządzenia o ochronie danych osobowych z dnia 27 kwietnia 2016 r. informuję, iż:
 - 1) Administratorem danych osobowych jest Starosta Poznański.
 - 2) Wyznaczono inspektora ochrony danych.
 - 3) Dane będą przetwarzane w celu wypełnienia obowiązków wynikających z przepisów prawa:
 - a) Rozporządzenie Prezesa Rady Ministrów z dnia 18 stycznia 2011 r. W sprawie instrukcji kancelaryjnej, jednolitych rzeczowych wykazów akt oraz instrukcji w sprawie organizacji i zakresu działania archiwów zakładowych,
 - b) Ustawa z dnia 11 września 2019 r – Prawo zamówień publicznych,
 - c) Ustawa z dnia 23 kwietnia 1964 r. Kodeks cywilny,
 - d) Ustawa z dnia 5 czerwca 1998 r. o samorządzie powiatowym,
 - e) Ustawa z dnia 6 września 2001 r. o dostępie do informacji publicznej.
 - 4) Dane po zrealizowaniu celu, dla którego zostały zebrane, będą przetwarzane do celów archiwalnych i przechowywane przez okres niezbędny do zrealizowania przepisów dotyczących archiwizowania danych przez Administratora.

- 5) Osoby, których dane dotyczą, mają prawo do:
 - a) dostępu do swoich danych osobowych,
 - b) żądania sprostowania danych, które są nieprawidłowe,
 - uzupełnienia danych,
 - c) żądania ograniczenia przetwarzania, gdy:
 - osoby te kwestionują prawidłowość danych,
 - przetwarzanie jest niezgodne z prawem, a osoby te sprzeciwiają się usunięciu danych,
 - Administrator nie potrzebuje już danych osobowych do celów przetwarzania, ale są one potrzebne osobom, których dane dotyczą, do ustalenia, dochodzenia lub obrony roszczeń.
 - 6) Osoby mają prawo do wniesienia skargi do organu nadzorczego, którym jest Prezes Urzędu Ochrony Danych Osobowych.
 - 7) Podanie danych osobowych jest wymogiem ustawowym.
 - 8) Dane osobowe nie będą przetwarzane w sposób opierający się wyłącznie na zautomatyzowanym przetwarzaniu, w tym profilowaniu.
 - 9) Odbiorcami danych są podmioty określone w przepisach prawa.
2. W celu zapewnienia, że wykonawca wypełnił obowiązki informacyjne oraz ochrony prawnie uzasadnionych interesów osoby trzeciej, której dane zostały przekazane w związku z udziałem wykonawcy w postępowaniu, wykonawca zobowiązany jest do złożenia w postępowaniu o udzielenie zamówienia publicznego oświadczenia o wypełnieniu przez niego obowiązków informacyjnych przewidzianych w art. 13 lub art. 14 RODO (pkt 11 załącznika nr 1 – formularza ofertowego).
- Podwykonawca, podmiot trzeci, będzie musiał podczas pozyskiwania danych osobowych na potrzeby konkretnego postępowania o udzielenie zamówienia wypełnić obowiązek informacyjny wynikający z RODO względem osób fizycznych, których dane osobowe dotyczą, i od których dane te bezpośrednio pozyskał.
- W przypadku jeśli realizacja umowy zawartej w wyniku przeprowadzonego postępowania będzie wymagała przekazania danych osobowych Wykonawca zobowiązany będzie do złożenia oświadczenia, iż będzie je przetwarzał zgodnie z Rozporządzeniem Parlamentu Europejskiego i Rady (UE) 2016/679 z dnia 27 kwietnia 2016 r. w sprawie ochrony osób fizycznych w związku z przetwarzaniem danych osobowych i w sprawie swobodnego przepływu takich danych oraz uchylenia dyrektywy 95/46/WE (ogólne rozporządzenie o ochronie danych).

Nazwa i adres Wykonawcy:

.....

(miejsowość i data)

tel./ faks, e-mail:

.....

FORMULARZ OFERTOWY
POWIAT POZNAŃSKI,
ul. Jackowskiego 18, 60-509 Poznań

Odpowiadając na ogłoszenie o wszczęciu postępowania o udzielenie zamówienia publicznego prowadzonego w trybie podstawowym na dostawę mebli dla Starostwa Powiatowego, zgodnie z wymaganiami określonymi w SWZ oferujemy wykonanie zamówienia za wynikającą z załączonej kalkulacji, cenę*:

Poz.	Opis	Wymiary cm (sz./gł./wys.)	Ilość szt.	Cena jednostkowa brutto / szt.	Łączna wartość (ilość szt. x cena jednostkowa brutto)
1.	Biurko + dostawka do biurka	160 x 70 x 74 80 x 60 x 74	19		
2.	Kontener z 3 szufladami na kółkach	43 x 53 x 61	13		
3.	Szafa ubraniowa „60”	60 x 60 x 170	3		
4.	Szafa ubraniowa „60x60” z nadstawką	60 x 60 x 170 60 x 60 x 70	4		
5.	Szafa ubraniowa „60x42” z nadstawką	60 x 42 x 170 60 x 42 x 70	1		
6.	Szafa ubraniowa „56x60” z nadstawką	56 x 60 x 170 56 x 60 x 70	1		
7.	Szafa ubraniowa „80” z nadstawką	80 x 60 x 170 80 x 60 x 70	7		
8.	Szafa aktowa „280” dwudrzwiowa z nadstawką	80 x 42 x 208 80 x 42 x 72	118		
9.	Szafka gospodarcza	80 x 42 x 74	1		
10.	Stół „140”	140 x 90 x 74	1		
11.	Stół konferencyjny „260”	260 x 100 x 74	1		
Łączna kwota wartości zamówienia:					

Oświadczamy, że

- Przedmiot zamówienia będziemy dostarczać w terminie dni od dnia podpisania umowy**;
- Do wykonania zadania będziemy używać pojazdów samochodowych elektrycznych lub napędzanych gazem ziemnym w rozumieniu art. 2 pkt 33 ustawy Prawo o ruchu drogowym oraz art. 2 pkt 12 i 14 ustawy z dnia 11 stycznia 2018 r. o elektromobilności i paliwach alternatywnych – TAK/NIE, w ilości, w tympojazdów elektrycznych lub pojazdów napędzanych gazem ziemnym***
 Tak Nie
- Powyższa cena zawiera wszystkie koszty niezbędne do prawidłowego wykonania zamówienia, tzn. m.in. koszt transportu, wniesienia i ubezpieczenia;
- Zapoznaliśmy się z SWZ w tym z warunkami przystąpienia do postępowania i nie wnosimy do nich zastrzeżeń oraz uzyskaliśmy wszystkie informacje niezbędne do prawidłowego przygotowania oferty;
- Uważamy się za związanych niniejszą ofertą na czas wskazany w SWZ;
- Załączone do SWZ postanowienia umowy zostały przez nas zaakceptowane i zobowiązujemy się w przypadku wyboru naszej oferty do zawarcia umowy w miejscu i terminie wyznaczonym przez Zamawiającego;
- W przypadku wyboru naszej oferty zobowiązujemy się do wykonania przedmiotu zamówienia zgodnie z zapisami wszystkich dokumentów składających się na SWZ;
- Wadium wnieśliśmy w dniu w formieW przypadku wniesienia wadium w formie pieniężnej (przelew) prosimy o jego zwrot na konto o nr:

Uwagi:

* Cena oferty winna zostać obliczona z uwzględnieniem wymagań określonych w Rozdziale X SWZ.

** Brak wypełnienia oznacza, iż zaoferowany zostanie maksymalny, wymagany przez Zamawiającego termin dostawy 35 dni od dnia podpisania umowy. Zamawiający nie dopuszcza zaproponowania terminu dostawy wyrażonego w inny sposób niż w pełnych dniach. W przypadku wskazania terminu dostawy krótszego niż 30 dni, do oceny ofert przyjęty zostanie termin 30 dni.

*** Zaznaczyć właściwą odpowiedź. W przypadku braku zaznaczenia Zamawiający przyjmie, iż Wykonawca nie deklaruje użytkowania do realizacji zamówienia pojazdów samochodowych elektrycznych lub napędzanych gazem ziemnym w rozumieniu art. 2 pkt 33 ustawy Prawo o ruchu drogowym oraz art. 2 pkt 12 i 14 ustawy z dnia 11 stycznia 2018 r. o elektromobilności i paliwach alternatywnych i oferta otrzyma, w tym kryterium. 0 punktów.

9. Następującą część zamówienia zamierzamy zlecić podwykonawcom****:

- 1)
- 2)

10. Jesteśmy*****:

- 1) Mikroprzedsiębiorstwem,
- 2) Małym przedsiębiorstwem,
- 3) Średnim przedsiębiorstwem,
- 4) Jednoosobową działalnością gospodarczą,
- 5) Osobą fizyczną nieprowadzącą działalności gospodarczej,
- 6) inny rodzaj,

11. Oświadczamy, że z naszej strony wypełniony został obowiązek informacyjny przewidziany w RODO wobec osób fizycznych od których dane osobowe zostały pozyskane w celu ubiegania się o udzielenie zamówienia publicznego w niniejszym postępowaniu*****;

12. Wyrażamy zgodę na pobranie z ogólnodostępnych i bezpłatnych baz danych dokumentów, wymaganych zgodnie z §13 ust. 1 Rozporządzenia Ministra rozwoju, pracy i technologii z dnia 23 grudnia 2020 roku w sprawie podmiotowych środków dowodowych oraz innych dokumentów lub oświadczeń, jakich może żądać zamawiający od wykonawcy, tj. w szczególności z CEIDG (www.ceidg.gov.pl) /KRS (www.ems.gov.pl).

.....
 (podpis kwalifikowany, zaufany lub osobisty osoby upoważnionej)

Uwagi:

**** Jeżeli Podwykonawcy są jednocześnie podmiotami na zasoby których powołuje się Wykonawca, na zasadach określonych w art. 118 ustawy, składa się wraz z ofertą dokumenty, o których mowa w Rozdziale VI ust. 1 pkt 2, dotyczący tych podmiotów.

Przekreślenie, niewypełnienie, oznacza, że zamówienie zostanie wykonane bez udziału Podwykonawców.

***** Te informacje są wymagane wyłącznie do celów statystycznych. Por. zalecenie Komisji z dnia 6 maja 2003 r. dotyczące definicji mikroprzedsiębiorstw oraz małych i średnich przedsiębiorstw (Dz. U. L 124 z 20.5.2003, s. 36).

***** W przypadku gdy Wykonawca nie przekazuje danych osobowych innych niż bezpośrednio jego dotyczących lub zachodzi wyłączenie stosowania obowiązku informacyjnego, treść oświadczenia należy przekreślić).

.....
(Nazwa i adres Wykonawcy)

OŚWIADCZENIE WYKONAWCY, SKŁADANE NA PODSTAWIE ART. 125 UST. 1 USTAWY

**PRZYSTĘPUJĄC DO UDZIAŁU W POSTĘPOWANIU O UDZIELENIE ZAMÓWIENIA PUBLICZNEGO
PROWADZONYM W TRYBIE PODSTAWOWYM NA DOSTAWĘ MEBLI DLA STAROSTWA
POWIATOWEGO.**

Oświadczam, iż nie później niż na dzień składania ofert, nie podlegam wykluczeniu na podstawie art. 108 ust. 1 i art. 109 ust. 1 pkt 7) ustawy Prawo zamówień publicznych oraz spełniam warunki udziału w postępowaniu, określone przez Zamawiającego w Rozdziale IV ust. 1 SWZ.

....., dnia.....r.

.....
(podpis kwalifikowany, zaufany lub osobisty
osoby upoważnionej)

* Niniejsze oświadczenie stanowi wstępne potwierdzenie, że Wykonawca nie podlega wykluczeniu oraz spełnienia warunki udziału w postępowaniu i składane jest wraz z ofertą.

PROJEKTOWANE POSTANOWIENIA UMOWY

Podpisana w dniu roku w Poznaniu pomiędzy:

Powiatem Poznańskim z siedzibą w Poznaniu ul. Jackowskiego 18, reprezentowanym przez Zarząd, w imieniu którego działają:

1.

2.

z kontrasygnatą

zwanym w dalszej części umowy „Zamawiającym”

a

.....
zwanym w dalszej części umowy „Wykonawcą”

Umowa jest następstwem wyboru przez Zamawiającego oferty Wykonawcy, złożonej w odpowiedzi na ogłoszenie o zamówieniu udzielonym w trybie podstawowym, zgodnie z art. 275 pkt 1 ustawy z dnia 11 września 2019 r. *Prawo zamówień publicznych* (Dz. U. z 2024 r. poz. 1320).

§ 1

Przedmiot umowy

1. Przedmiotem umowy jest dostawa mebli na potrzeby Starostwa Powiatowego w Poznaniu.
2. Szczegółowy wykaz przedmiotu zamówienia zawarty został w specyfikacji stanowiącej załącznik nr 1 do niniejszej umowy. Wykonawca jest zobowiązany do realizacji przedmiotu zamówienia zgodnie ze specyfikacją.
3. Termin realizacji umowy nastąpi w terminie do dni licząc od dnia podpisania umowy.
4. Wykonawca zobowiązuje się do dostawy przedmiotu umowy do siedziby Starostwa Powiatowego w Poznaniu.

§ 2

Realizacja umowy

1. Przedmiot zamówienia musi być fabrycznie nowy, wolny od wad, nie może posiadać znamion użytkowania oraz spełniać wszelkie wymogi norm określonych obowiązującym prawem.
2. Wykonawca zobowiązany jest do dostarczenia w terminie 3 dni od zawarcia umowy atestu higienicznego producenta na obrzeże oraz na kleje używane do wąskich krawędzi użyte do produkcji mebli oraz atestu higienicznego producenta potwierdzający klasę higieny E1 na płytę użytą do produkcji mebli.
3. Po uzgodnieniu z Zamawiającym terminu i miejsca dostawy, przy ul. Jackowskiego 18 i ul. Słowackiego 8 w Poznaniu, Wykonawca dostarczy i wniesie meble do wskazanych pomieszczeń, gdzie będą przechowywane. Dostarczone meble muszą być kompletne i złożone, z wyłączeniem skręcenia szaf z nadstawkami oraz biurek z dostawkami.
4. Wykonawca poinformuje Zamawiającego drogą elektroniczną o harmonogramie dostaw.
5. Wykonawca zobowiązany jest do realizacji dostawy mebli na własny koszt i ryzyko transportu wraz z kosztami ubezpieczenia, rozładunku i wniesienia do pomieszczeń wskazanych przez Zamawiającego.
6. Wykonawca zobowiązany jest do dostawy i wniesienia mebli w sposób zapewniający jak najmniejszą uciążliwość dla normalnego funkcjonowania Zamawiającego.
7. Za datę prawidłowego wykonania przedmiotu umowy uznaje się datę podpisania przez obie strony protokołu odbioru końcowego, stanowiącego załącznik nr 2 do umowy, bez uwag i zastrzeżeń ze strony Zamawiającego.
8. Zamawiający wyznacza do kontaktów i wykonywania działań związanych z realizacją niniejszej umowy, w tym do potwierdzania zrealizowanej dostawy, o której mowa w ust. 1:
.....
e-mail:, tel.....
Wykonawca wyznacza:
e-mail:, tel.....
9. Zamawiający dopuszcza możliwość zmiany osób wskazanych w ust. 2 w formie pisemnej lub e-mailowej, bez konieczności zmiany umowy.
10. W przypadku dostarczenia niewłaściwej ilości mebli, dostarczenia mebli niekompletnych, wykazujących wady fizyczne lub uszkodzenia Wykonawca zobowiązuje się dostarczyć i wymienić je na meble wolne od wad w terminie 7 dni, od dnia podpisania protokołu, o którym mowa w par. 2 ust. 7, zawierającego uwagi i zastrzeżenia Zamawiającego.
11. Wykonawca udziela 24 miesięcy gwarancji na dostarczone meble, a także na użyte materiały licząc od dnia podpisania protokołu końcowego.
12. Okres gwarancji rozpoczyna się od daty bezusterkowego odbioru końcowego lub potwierdzenia usunięcia wad lub usterek stwierdzonych przy odbiorze ostatecznym i trwa do upływu terminu gwarancji.

13. W okresie gwarancji Wykonawca zobowiązuje się do bezpłatnego usunięcia wad w terminie wyznaczonym przez Zamawiającego, przy czym wyznaczony termin nie może być krótszy niż 7 dni od daty otrzymania od Zamawiającego wezwania (mailem, telefonicznie).
14. Wykonawca oświadcza, iż przy wykonaniu zadania o którym mowa w §1 Umowy, będzie używał pojazdów samochodowych w rozumieniu art. 2 pkt. 33 ustawy z dnia 20 czerwca 1997 r. – Prawo o ruchu drogowym (Dz. U. 2023 poz. 1047 ze zm.) w ilości , w tym pojazdów elektrycznych lub pojazdów napędzanych gazem ziemnym, w rozumieniu art. 2 pkt 12 i 14 ustawy z dnia 11 stycznia 2018 r. o elektromobilności i paliwach alternatywnych (Dz. U. z 2023 r., poz. 875 ze zm.).
15. Wykonawca zobowiązany jest do złożenia w terminie 5 dni od zawarcia umowy dokumentów potwierdzających tytuł prawny do dysponowania zadeklarowaną ilością pojazdów elektrycznych lub pojazdów napędzanych gazem ziemnym.
16. Przedłożenie dokumentów, o których mowa w ust. 15, nie wyłącza uprawnień Zamawiającego do weryfikacji zadeklarowanych pojazdów w sposób wybrany przez Zamawiającego, w szczególności poprzez żądanie okazania pojazdów.

§ 3

Wynagrodzenie

1. Całkowita wartość umowy wynosi PLN brutto (słownie:) w tym obowiązujący podatek VAT.
2. Ceny jednostkowe poszczególnych pozycji objętych dostawą zostały określone w ofercie Wykonawcy.

§ 4

Warunki płatności

1. Zamawiający oświadcza, że posiada zdolność płatniczą, gwarantującą terminowe regulowanie wynagrodzenia Wykonawcy.
2. Wynagrodzenie, o którym mowa w § 3 ust. 1 będzie wypłacone po zrealizowaniu całości przedmiotu umowy, potwierdzone protokołem odbioru końcowego, o którym mowa §2 ust. 7, w terminie 7 dni od dnia doręczenia Zamawiającemu prawidłowo wystawionej faktury Vat.
3. Wynagrodzenie płatne będzie w formie przelewu bankowego na konto Wykonawcy wskazane na fakturze.
4. Strony akceptują wystawienie i dostarczenie w formie elektronicznej, w formacie PDF: faktury, faktury korygującej oraz duplikatu faktury, zgodnie z art. 106n ustawy z dnia 11 marca 2004 r. o podatku od towarów i usług (Dz. U. z 2024 r., poz. 361).
5. W przypadku wystawienia i dostarczenia faktury w formie elektronicznej nie jest dopuszczalne równoczesne wystawienie faktury w formie papierowej.
6. Łączne wynagrodzenie z tytułu niniejszej umowy nie przekroczy kwoty określonej w § 3 ust. 1.
7. Wykonawca oświadcza, że rachunek rozliczeniowy wskazany na fakturze, która będzie przez niego wystawiona zgodnie z ust. 2, jest rachunkiem, dla którego zgodnie z Rozdziałem 3a Ustawy – Prawo Bankowe, prowadzony jest rachunek VAT.
8. Wykonawca oświadcza, że rachunek rozliczeniowy, o którym mowa w ust. 7 jest rachunkiem wskazanym dla Wykonawcy w wykazie informacji o podatnikach VAT prowadzonym przez szefa Krajowej Administracji Skarbowej (tzw. Białej Liście).
9. Jeżeli na fakturze, o której mowa w ust. 2, podano rachunek rozliczeniowy, który nie jest rachunkiem Wykonawcy, o którym mowa w ust. 8, Wykonawca zobowiązany jest do korekty faktury w terminie 3 dni roboczych. W przypadku braku korekty faktury w terminie, Zamawiający dokona płatności na rachunek ujawniony zgodnie z ust. 8 na tzw. Białej Liście.

§ 5

Kary umowne

1. Strony ustalają następujące kary umowne:
 - a) kara za niewykonanie przedmiotu umowy przez Wykonawcę lub odstąpienie od umowy z przyczyn dotyczących Wykonawcy wynosi 10% wartości brutto przedmiotu umowy określonego w § 3 ust. 1.
 - b) w przypadku niedotrzymania terminu dostawy, o którym mowa w § 1 ust. 3, terminu dostawy właściwej ilości mebli oraz dostawy mebli wolnych od wad, o którym mowa w § 2 ust. 10, Zamawiającemu przysługuje kara umowna w wysokości 0,5% wartości brutto danej partii przedmiotu umowy za każdy dzień zwłoki, jednakże nie mniej niż 50 zł za każdy dzień zwłoki.
 - c) w wysokości 0,1% wartości brutto umowy, o której mowa w § 3 ust. 1 za każdy dzień zwłoki w realizacji postanowień zawartych w § 2 ust. 2 i ust. 15.
2. W przypadku powstania szkody przewyższającej wartość kary umownej Zamawiający ma prawo żądać odszkodowania do pełnej wartości poniesionej szkody.
3. Zamawiający upoważniony jest do potrącenia z wypłacanego wynagrodzenia naliczonych, zgodnie z ust. 1 kar umownych.

4. Zamawiający zapłaci Wykonawcy karę umowną w wysokości 10% wartości brutto przedmiotu umowy określonego w § 3 ust. 1 w razie odstąpienia przez Wykonawcę od umowy z powodu okoliczności, za które winę ponosi Zamawiający.
5. Łączna maksymalna wysokość kar umownych naliczonych z tytułu niniejszej umowy, których mogą dochodzić Strony, nie może przekroczyć 20% wartości brutto wynagrodzenia, o którym mowa w § 3 ust. 1.

§ 6

Odstąpienie od umowy

1. W razie zaistnienia sytuacji, o której mowa w art. 456 ust. 1 pkt 1 ustawy Prawo zamówień publicznych, Zamawiający może odstąpić od umowy w terminie 30 dni od powzięcia wiadomości o tych okolicznościach. W takim przypadku, Wykonawca może żądać wyłącznie wynagrodzenia należnego z tytułu wykonania części umowy.
2. W przypadku nienależytego wykonania umowy przez Wykonawcę, Zamawiający ma prawo do rozwiązania umowy ze skutkiem natychmiastowym.

§ 7

Zmiany umowy

1. Dopuszcza się zmiany w Umowie, o których mowa w art. 455 ust. 1 pkt 2 lit. b-c, pkt 3-4 i ust. 2 ustawy Prawo zamówień publicznych lub te, które Zamawiający przewidział, tj.: możliwość zmiany terminu wykonania Przedmiotu Umowy, częściowego zawieszenia wykonywania Przedmiotu Umowy lub jego części, zmianę sposobu wykonania zamówienia, z następujących przyczyn:
 - a) sytuacji epidemicznej lub wprowadzenia przez władze państwowe stanu nadzwyczajnego lub innych ograniczeń w funkcjonowaniu państwa, albo jego części, lub Stron Umowy
 - b) zmian obowiązujących przepisów prawa, wpływających na termin i sposób wykonania przedmiotu umowy, wchodzących w życie po dniu zawarcia Umowy,
 - o ile okoliczności, o których mowa w lit. a i b, wpływają na należyte wykonanie Umowy i Strona uprawdopodobni powyższe okoliczności.
2. Wszelkie zmiany niniejszej umowy wymagają dla swej ważności formy pisemnej, pod rygorem nieważności.

§ 8

Postanowienia końcowe

1. W sprawach nieuregulowanych niniejszą umową mają zastosowanie odpowiednie przepisy kodeksu cywilnego oraz ustawy Prawo zamówień publicznych.
2. Wszelkie spory mogące wyniknąć na tle niniejszej umowy rozstrzygać będzie sąd właściwy dla siedziby Zamawiającego.
3. Umowę sporządzono w ... jednobrzmiących egzemplarzach, ... dla Zamawiającego,.... dla Wykonawcy.

WYKONAWCA

ZAMAWIAJĄCY

Specyfikacja dostawy mebli dla Starostwa Powiatowego w Poznaniu.

Poz.	Opis	Wymiary cm (sz./gł./wys.)	Wydział	Ilość szt.
1.	Biurko + dostawka do biurka	160 x 70 x 74 80 x 60 x 74	17 x AB 2 x WŚ	19
2.	Kontener z 3 szufladami na kółkach	43 x 53 x 61	11 x AB 2 x WŚ	13
3.	Szafa ubraniowa „60”	60 x 60 x 170	3 x AB	3
4.	Szafa ubraniowa „60x60” z nadstawką	60 x 60 x 170 60 x 60 x 70	4 x AB	4
5.	Szafa ubraniowa „60x42” z nadstawką	60 x 42 x 170 60 x 42 x 70	1 x AB	1
6.	Szafa ubraniowa „56x60” z nadstawką	56 x 60 x 170 56 x 60 x 70	1 x AB	1
7.	Szafa ubraniowa „80” z nadstawką	80 x 60 x 170 80 x 60 x 70	5 x AB 2 x WŚ	7
8.	Szafa aktowa „280” dwudrzwiowa z nadstawką	80 x 42 x 208 80 x 42 x 72	109 x AB 9 x WŚ	118
9.	Szafka gospodarcza	80 x 42 x 74	1 x AB	1
10.	Stół „140”	140 x 90 x 74	1 x AB	1
11.	Stół konferencyjny „260”	260 x 100 x 74	1 x AB	1

1. Biurko – szer. 160 cm, gł. 70 cm, wys. 74 cm

- kolor płyty: buk, blat wykonany z płyty wiórowej dwustronnie melaminowanej o gr. 25 mm, wąskie płaszczyzny blatu wykończone obrzeżem ABS gr. 2 mm,
- blenda konstrukcyjna o wymiarach szer. 140 cm, gr. 18mm, wys. 40 cm, z płyty wiórowej dwustronnie melaminowanej gr. 18 mm, z obrzeżem ABS 2 mm, kolor buk,
- stelaż metalowy – cztery nogi okrągłe z profilu o średnicy 40 mm, malowany proszkowo na kolor srebrny, manualna regulacja wysokości w zakresie 68-80 mm,
- wysuwana półka na klawiaturę, gr. 18 mm płyta wiórowa melaminowana, kolor buk, wymiary szer. 65 cm, gł. 30 cm.

Uwagi: do biurek dołączone przepusty kablowe w kolorze buk.

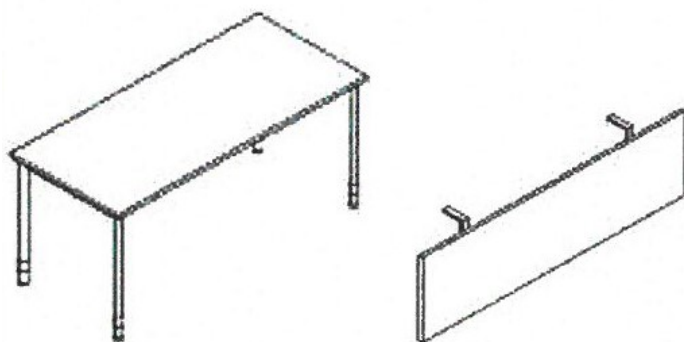
**dostawka do biurka – szer. 80 cm, gł. 60 cm, wys. 74 cm**

- kolor płyty: buk, blat wykonany z płyty wiórowej dwustronnie melaminowanej o gr. 25 mm, wąskie płaszczyzny blatu wykończone obrzeżem ABS gr. 2 mm,
- stelaż - dwie nogi okrągłe z profilu o średnicy 40 mm z możliwością regulacji wysokości w zakresie 68-80 mm, kolor srebrny,



Uwagi: kompletne biurka zostaną dostarczone wraz z dostawkami bez montażu. Dostawka do biurka wyposażona w elementy montażowe np. łącznik metalowy i wkręty, w celu umożliwienia jej zamocowania do biurka.

2. Kontener z 3 szufladami na kółkach - szer. 43 cm, gł. 53 cm, wys. 61 cm

- kolor płyty: buk, korpus i front wykonany z płyty wiórowej dwustronnie melaminowanej 18 mm, z obrzeżem ABS gr. 2 mm, wieniec gr. 25 mm,
- trzy płytowe szuflady z niepełnym wysuwem do 80% głębokości szuflady,
- szuflady zamykane zamkiem centralnym, z wymienną wkładką pozwalający na zamknięcie szuflad jednym kluczykiem,
- uchwyty podłużne 96 mm w kolorze srebrny metalik,
- cztery kółka o średnicy 50 mm, dwa kółka wyposażone w hamulec,



3. Szafa ubraniowa „60” – szer. 60 cm, gł. 60 cm, wys. 170 cm

- kolor płyty: buk, korpus oraz półka z płyty wiórowej melaminowana gr. 18 mm, oklejone obrzeżem ABS 2 mm w kolorze płyty,
- ścianka tylna: biała płyta HDF o grubości 3 mm,
- drzwi jednoskrzydłowe, kolor buk, wykonane z płyty wiórowej melaminowanej gr.18 mm, oklejone obrzeżem ABS 2 mm w kolorze płyty, zawias 110 stopni, zamykane na zamek zwykły z wymienną wkładką,
- uchwyt podłużny 96 mm w kolorze srebrny metalik,
- wewnątrz: półka i pod nią drążek ubraniowy,
- cokół z płyty wiórowej z regulacją poziomą w zakresie do 10 mm,

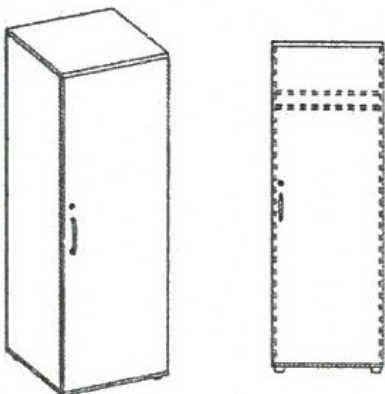

4. Szafa ubraniowa „60x60” z nadstawką – szer. 60 cm, gł. 60 cm, wys. 170 cm

- kolor płyty: buk, korpus oraz półka z płyty wiórowej melaminowana gr. 18 mm, oklejone obrzeżem ABS 2 mm w kolorze płyty,
- ścianka tylna: biała płyta HDF o grubości 3 mm,
- drzwi jednoskrzydłowe, kolor buk, wykonane z płyty wiórowej melaminowanej gr.18 mm, oklejone obrzeżem ABS 2 mm w kolorze płyty, zawias 110 stopni, zamykane na zamek zwykły z wymienną wkładką,
- uchwyt podłużny 96 mm w kolorze srebrny metalik,
- wewnątrz: półka i pod nią drążek ubraniowy,
- cokół z płyty wiórowej z regulacją poziomu w zakresie do 10 mm,

nadstawka na szafę – szer. 60 cm, gł. 60 cm, wys. 70 cm

- kolor płyty: buk, korpus i półka płyta wiórowa melaminowana 18 mm oklejona obrzeżem ABS 2 mm w kolorze płyty,
- drzwi jednoskrzydłowe, kolor buk, wykonane z płyty wiórowej melaminowanej gr.18 mm, oklejone obrzeżem ABS 2 mm w kolorze płyty, zawias 110 stopni, zamykane na zamek zwykły z wymienną wkładką,
- uchwyt podłużny 96 mm w kolorze srebrny metalik,
- jednopółkowa,
- ścianka tylna: biała płyta HDF o grubości 3 mm,

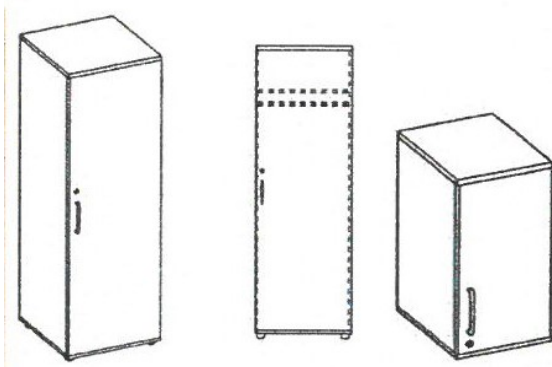

Uwagi: kompletne szafy zostaną dostarczone wraz z nadstawkami bez ich montażu. Nadstawki wyposażone w elementy montażowe np. wkręty, w celu umożliwienia ich zamocowania do szaf.

5. Szafa ubraniowa „60x42” z nadstawką – szer. 60 cm, gł. 42 cm, wys. 170 cm

- kolor płyty: buk, korpus oraz półka z płyty wiórowej melaminowana gr. 18 mm, oklejone obrzeżem ABS 2 mm w kolorze płyty,
- ścianka tylna: biała płyta HDF o grubości 3 mm,
- drzwi jednoskrzydłowe, kolor buk, wykonane z płyty wiórowej melaminowanej gr. 18 mm, oklejone obrzeżem ABS 2 mm w kolorze płyty, zawias 110 stopni, zamykane na zamek zwykły z wymienną wkładką,
- uchwyt podłużny 96 mm w kolorze srebrny metalik,
- wewnątrz: półka i pod nią drążek ubraniowy wysuwany,
- cokół z płyty wiórowej z regulacją poziomu w zakresie do 10 mm,

nadstawka na szafę – szer. 60 cm, gł. 42 cm, wys. 70 cm

- kolor płyty: buk, korpus i półka płyta wiórowa melaminowana 18 mm oklejona obrzeżem ABS 2 mm w kolorze płyty,
- drzwi jednoskrzydłowe, kolor buk, wykonane z płyty wiórowej melaminowanej gr. 18 mm, oklejone obrzeżem ABS 2 mm w kolorze płyty, zawias 110 stopni, zamykane na zamek zwykły z wymienną wkładką,
- uchwyt podłużny 96 mm w kolorze srebrny metalik,
- jednopółkowa,
- ścianka tylna: biała płyta HDF o grubości 3 mm,

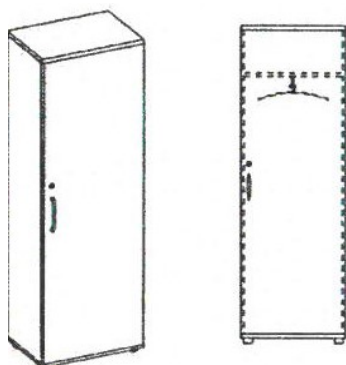

Uwagi: kompletna szafa zostanie dostarczona wraz z nadstawką bez ich montażu. Nadstawka wyposażona w elementy montażowe np. wkręty, w celu umożliwienia jej zamocowania do szafy.

6. Szafa ubraniowa „56x60” z nadstawką – szer. 56 cm, gł. 60 cm, wys. 170 cm

- kolor płyty: buk, korpus oraz półka z płyty wiórowej melaminowana gr. 18 mm, oklejone obrzeżem ABS 2 mm w kolorze płyty,
- ścianka tylna: biała płyta HDF o grubości 3 mm,
- drzwi jednoskrzydłowe, kolor buk, wykonane z płyty wiórowej melaminowanej gr.18 mm, oklejone obrzeżem ABS 2 mm w kolorze płyty, zawias 110 stopni, zamykane na zamek zwykły z wymienną wkładką,
- uchwyt podłużny 96 mm w kolorze srebrny metalik,
- wewnątrz: półka i pod nią drążek ubraniowy,
- cokół z płyty wiórowej z regulacją poziomu w zakresie do 10 mm,

nadstawka na szafę – szer. 56 cm, gł. 60 cm, wys. 70 cm

- kolor płyty: buk, korpus i półka płyta wiórowa melaminowana 18 mm oklejona obrzeżem ABS 2 mm w kolorze płyty,
- drzwi jednoskrzydłowe, kolor buk, wykonane z płyty wiórowej melaminowanej gr.18 mm, oklejone obrzeżem ABS 2 mm w kolorze płyty, zawias 110 stopni, zamykane na zamek zwykły z wymienną wkładką,
- uchwyt podłużny 96 mm w kolorze srebrny metalik,
- jednopółkowa,
- ścianka tylna: biała płyta HDF o grubości 3 mm,

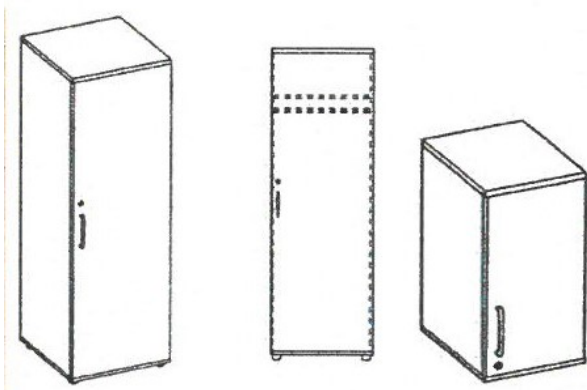

Uwagi: kompletne szafy zostaną dostarczone wraz z nadstawkami bez ich montażu. Nadstawki wyposażone w elementy montażowe np. wkręty, w celu umożliwienia ich zamocowania do szaf.

7. Szafa ubraniowa „80” z nadstawką – szer. 80 cm, gł. 60 cm, wys. 170 cm

- kolor płyty: buk, korpus oraz półka z płyty wiórowej melaminowanej gr. 18 mm, oklejone obrzeżem ABS 2 mm w kolorze płyty,
- ścianka tylna: biała płyta HDF o grubości 3 mm,
- drzwi dwuskrzydłowe, kolor buk, wykonane z płyty wiórowej melaminowanej gr.18 mm, oklejone obrzeżem ABS 2 mm w kolorze płyty, zawias 110 stopni, zamykane na zamek zwykły z wymienną wkładką, z zasuwkami,
- uchwyty podłużne 96 mm w kolorze srebrny metalik,
- wewnątrz: półka i pod nią drążek ubraniowy,
- cokół z płyty wiórowej z regulacją poziomu w zakresie do 10 mm,

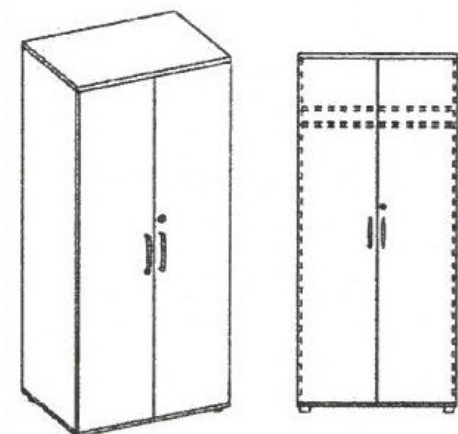

nadstawka na szafę – szer. 80 cm, gł. 60 cm, wys. 70 cm

- kolor płyty: buk, korpus i półka płyta wiórowa melaminowana 18 mm oklejona obrzeżem ABS 2 mm w kolorze płyty,
- drzwi jednoskrzydłowe, kolor buk, wykonane z płyty wiórowej melaminowanej gr.18 mm, oklejone obrzeżem ABS 2 mm w kolorze płyty, zawias 110 stopni, zamykane na zamek zwykły z wymienną wkładką,
- uchwyty podłużne 96 mm w kolorze srebrny metalik,
- jednopółkowa,
- ścianka tylna: biała płyta HDF o grubości 3 mm,

8. Szafa aktowa „280” dwudrzwiowa z nadstawką – szer. 80 cm, gł. 42 cm, wysokość 208 cm

- kolor płyty: buk, korpus oraz półki z płyty wiórowej melaminowanej gr. 18 mm, oklejone obrzeżem ABS 2 mm w kolorze płyty,
- ścianka tylna: biała płyta HDF o grubości 3 mm,
- drzwi dwuskrzydłowe, kolor buk, wykonane z płyty wiórowej melaminowanej gr.18 mm, oklejone obrzeżem ABS 2 mm w kolorze płyty, zawias 110 stopni, zamykane na zamek zwykły z wymienną wkładką, z zasuwkami,
- uchwyty podłużne 96 mm w kolorze srebrny metalik,
- szafa segregatorowa – 5 półek,
- cokół z płyty wiórowej z regulacją poziomu w zakresie do 10 mm,

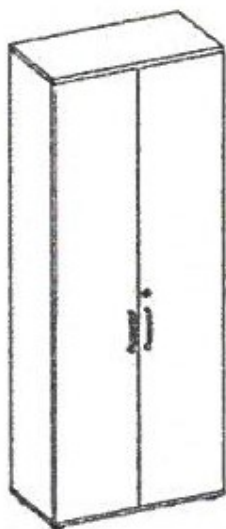

Uwagi: druga półka od dołu – półka konstrukcyjna – zamocowana na stałe, w celu wzmocnienia konstrukcji szafy. Boki szaf perforowane, pozostałe półki z możliwością zmiany ich położenia.

nadstawka na szafę – szer. 80 cm, gł. 42 cm, wys. 72 cm

- kolor płyty: buk, korpus i półka płyta wiórowa melaminowana 18 mm oklejona obrzeżem ABS 2 mm w kolorze płyty,
- drzwi dwuskrzydłowe, kolor buk, wykonane z płyty wiórowej melaminowanej gr.18 mm, oklejone obrzeżem ABS 2 mm w kolorze płyty, zawias 110 stopni, zamykane na zamek zwykły z wymienną wkładką,
- uchwyty podłużne 96 mm w kolorze srebrny metalik,
- jednopółkowa,
- ścianka tylna: biała płyta HDF o grubości 3 mm,

Uwagi: kompletne szafy zostaną dostarczone wraz z nadstawkami bez ich montażu. Nadstawki wyposażone w elementy montażowe np. wkręty, w celu umożliwienia ich zamocowania do szaf.

40 szaf zostanie ustawionych do siebie „plecami” w rzędach po 3 lub 4 szt., tak aby tworzyły naturalne przegrody w pomieszczeniach biurowych. Wykonawca dostarczy 40 szt. metalowych łączników i odpowiednią ilość wkrętów, tak aby 2 nadstawki można było połączyć od góry i wzmocnić konstrukcję.

9. Szafka gospodarcza – szer. 80 cm, gł. 42 cm, wys. 74 cm

- kolor płyty: buk, korpus i półka płyta wiórowa melaminowana 18 mm oklejona obrzeżem ABS 2 mm w kolorze płyty,
- drzwi dwuskrzydłowe, kolor buk, wykonane z płyty wiórowej melaminowanej gr.18 mm, oklejone obrzeżem ABS 2 mm w kolorze płyty, zawias 110 stopni, zamykane na zamek zwykły z wymienną wkładką,
- uchwyty podłużne 96 mm w kolorze srebrny metalik,
- jednopółkowa,
- ścianka tylna: biała płyta HDF o grubości 3 mm,
- cokół z płyty wiórowej z regulacją poziomu w zakresie do 10 mm,

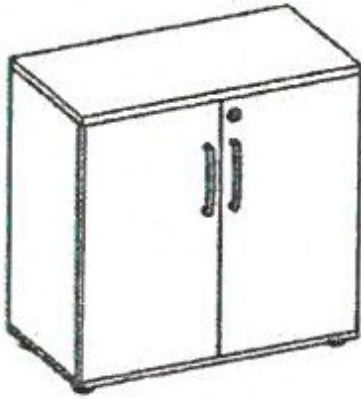

10. Stół „140” - szer. 140 cm, gł. 90 cm, wys. 74 cm

- kolor płyty: buk, blat wykonany z płyty wiórowej dwustronnie melaminowanej o gr. 25 mm, wąskie płaszczyzny blatu wykończone obrzeżem ABS gr. 2 mm,
- stelaż z profili metalowych umieszczonych pod blatem wzdłuż krawędzi blatu z czterema nogami montowanymi w narożnikach,
- nogi wyposażone w stopki poziomujące w zakresie regulacji 10 mm,
- stelaż wraz z nogami malowany proszkowo na kolor szary RAL 9007,

11. Stół konferencyjny „260” - szer. 260 cm, gł. 100 cm, wys. 74 cm

- kolor płyty: buk, blat wykonany z płyty wiórowej dwustronnie melaminowanej o gr. 25 mm, wąskie płaszczyzny blatu wykończone obrzeżem ABS gr. 2 mm,
- stelaż z profili metalowych umieszczonych pod blatem wzdłuż krawędzi blatu z czterema nogami montowanymi w narożnikach,
- nogi wyposażone w stopki poziomujące w zakresie regulacji 10 mm,
- stelaż wraz z nogami malowany proszkowo na kolor szary RAL 9007.

**PROTOKÓŁ
ODBIORU ILOŚCIOWO – JAKOŚCIOWEGO**

1. Data i miejsce odbioru: r., ul. Jackowskiego 18/ ul. Słowackiego 8, Poznań.

ZLECENIODAWCA:

**Powiat Poznański
ul. Jackowskiego 18
60-509 Poznań**

WYKONAWCA:

ZGODNIE Z UMOWĄ NR

KOMISJA W SKŁADZIE:

Przedstawiciele Zleceniodawcy:

.....
.....

Przedstawiciele Wykonawcy:

.....
.....

2. Przedmiotem odbioru są nw. meble:

Poz.	Opis	Wymiary cm (sz./gł./wys.)	Wydział	Ilość szt.	UWAGI
1.	Biurko + dostawka do biurka	160 x 70 x 74 80 x 60 x 74	17 x AB 2 x WŚ	19	
2.	Kontener z 3 szufladami na kółkach	43 x 53 x 61	11 x AB 2 x WŚ	13	
3.	Szafa ubraniowa „60”	60 x 60 x 170	3 x AB	3	
4.	Szafa ubraniowa „60x60” z nadstawką	60 x 60 x 170 60 x 60 x 70	4 x AB	4	
5.	Szafa ubraniowa „60x42” z nadstawką	60 x 42 x 170 60 x 42 x 70	1 x AB	1	
6.	Szafa ubraniowa „56x60” z nadstawką	56 x 60 x 170 56 x 60 x 70	1 x AB	1	
7.	Szafa ubraniowa „80” z nadstawką	80 x 60 x 170 80 x 60 x 70	5 x AB 2 x WŚ	7	
8.	Szafa aktowa „280” dwudrzwiowa z nadstawką	80 x 42 x 208 80 x 42 x 72	109 x AB 9 x WŚ	118	
9.	Szafka gospodarcza	80 x 42 x 74	1 x AB	1	
10.	Stół „140”	140 x 90 x 74	1 x AB	1	
11.	Stół konferencyjny „260”	260 x 100 x 74	1 x AB	1	

3. Na tym protokół zakończono i po odebraniu podpisano:

PODPISY KOMISJI:

Przedstawiciele Zleceniodawcy:

.....
.....

Przedstawiciele Wykonawcy:

.....
.....