



298/23

W-1.43.2.260.2023.1.AW  
Dot. 298/23

Warszawa, dnia 8.01.2024 r.

<https://platformazakupowa.pl/pn/mzdww>

dotyczy postępowania na:

„Przebudowa drogi wojewódzkiej nr 805 w m. Grabianka, gmina Osieck” – nr postępowania 298/23

Działając na podstawie art. 284 ust. 1, ust. 2, ust. 3, ust. 6 oraz art. 286 ust. 1, ust. 7 oraz ust. 9 ustawy Prawo zamówień publicznych (Dz.U. z 2023 r. poz. 1605 z późn. zm.) Mazowiecki Zarząd Dróg Wojewódzkich w Warszawie uprzejmie Państwa informuje, iż otrzymał zapytania do Specyfikacji Warunków Zamówienia, na które niniejszym udziela odpowiedź.

#### Pytanie 1

Prosimy o potwierdzenie, że do zbrojenia warstw asfaltowych ma zostać zastosowana siatka z kordu stalowego - zgodnie z sst 05.03.26g

#### Odpowiedź:

Zamawiający potwierdza, że do zbrojenia warstw asfaltowych należy zastosować wyrób złożony z siatki zbrojeniowej wykonanej z kordu stalowego, zespolonej z włókniną poliestrową. Siatka powinna być produkowana zgodnie z wymaganiami Normy PN-EN 15381  
Szczegółowe wymagania dotyczące siatki podano w tablicy 1.

Tablica 1 Wymagania dla siatki

Parametr	Wartość
Wielkość oczek [mm]	40 x 30
Wydłużenie graniczne przy zerwaniu [%]	1,8
Tolerancja	+/- 0,2
Nasiąkliwość bitumem [g/m <sup>2</sup> ]	500 +/- 50
Wytrzymałość na rozciąganie [kN/m]	
- wszerz pasma	≥ 42
- wzdłuż pasma	≥ 54
Tolerancja	+/- 0,2
Waga całkowita siatki [g/m <sup>2</sup> ]	354
Typ nośnika	Włóknina PET

#### Pytanie 2

Proszę o określenie typu słupa dla oświetlenia przejścia dla pieszych, gdyż jest duża różnica w cenie między słupem stalowym a słupem z tworzywa sztucznego .

Czy słup ma być tak zwanym bezpiecznym typu Słupa oświetleniowego stalowego S-60 (np. S-60PC-3PS malowany w żółto czarne pasy/IP43/Klasa bezp. biernego wg normy EN 12767:2019: 100, 70, 50LE-C-S-SE-SD-0) czy też zwykły słup stalowy.

#### Odpowiedź:

Rekomendowany stalowy słup doświetlenia pieszych w malowaniu czarno-żółtym wraz z dobranymi ustojami wg. zaleceń producenta.

#### Pytanie 3

Proszę o podanie aktualnego typu oprawy, gdyż ta z projektu nie jest już produkowana i barwa światła w/g naszej wiedzy powinna być 5700K.

#### Odpowiedź:

Projektuje się oprawę doświetlenia przejścia dla pieszych wykonaną w II klasie ochronności, z obudową wykonaną z wysokociśnieniowego odlewu aluminium oraz dyfuzorem ze szkła hartowanego. Stopień ochrony IP: min. 66, stopień odporności na uderzenia IK: min. 09. Oprawa ma być dostosowana do montażu zarówno bezpośrednio na słupie jak również na wysięgniku. Barwa świetlna: 4000K (chyba, że zmodernizowane oprawy mają taką barwę - wówczas można wyróżnić inną).

#### Pytanie 4



**293/23**

Proszę o podanie wymaganego rodzaju ustoi fundamentowych dla słupów E 10.5x12 oraz ile szt. ma być zastosowany przy przebudowie linii energetycznej nn.

**Odpowiedź:**

Ustoje dla nowych słupów - UP-3.

**Pytanie 5**

Proszę o podanie pełnego zestawienia materiałów dla przebudowy linii nn, bo w/g kosztorysu nie zgadza się ilość ochronników przebieg, zaznaczono 9szt a podano 8szt.

**Odpowiedź:**

Prawidłowa ilość 9szt.

**Pytanie 6**

Proszę o informację jakie konstrukcje wsporcze zastosować dla linii nie izolowanej i dla przyłączy

**Odpowiedź:**

Dla linii nieizolowanej konstrukcje typu PK-2, dla przyłączy - uchwyty końcowe.

**Pytanie 7**

Na terenie gminy Osieck (informacja z U.G.Osieck: była przeprowadzona w 2023 roku kompleksowa modernizacja oświetlenia ulicznego i jest ono na 10 letniej gwarancji wykonawcy ) kto ma ponieść koszty uzgodnienia prac i nadzoru inwestorskiego przy przebudowie Oświetlenia Ulicznego.

**Odpowiedź:**

Wszelkie koszty nadzorów po stronie Wykonawcy (chyba że Gmina narzuci odgórnie możliwość wykonywania prac bez uzgodnień i nadzorów gdyż to Gmina jest właścicielem urządzeń)

**Pytanie 8**

W załączonej dokumentacji przetargowej Projekt SOR jest nieaktualny ( na pieczęci jest zapis należy wprowadzić do dnia 30.06.2023r), czy należy rozumieć to że, Wykonawca na samodzielnie wykonać i zgłosić SOR czy zostanie udostępniony projektu aktualny SOR przez Zamawiającego.

**Odpowiedź:**

Zamawiający posiada zaktualizowany SOR do dnia 30.06.2024 r. który przekazujemy w załączeniu. Po wygaśnięciu terminu wprowadzenia SOR aktualizacja jest po stronie Wykonawcy robót.( zał. 1-6)

**Pytanie 9**

Proszę o przekazanie szczegółu umiejscowienia oraz sposób zamontowania poręczy ochronnych U-11a.

**Odpowiedź:**

Przekazuję szczegół umiejscowienia oraz sposób zamontowania barier U-11a poniżej:

Typ bariery: Bariera U-11a rurowo-prętowa

Wysokość po zamontowaniu 1200 mm,

Wysokość całkowita H-1600 mm,

Długość L-2000 mm,

Średnica rur pochwyty fi 48,3 mm,

Poprzeczka zamykająca wypełnienie z rury fi 48,3,

Pręt pionowy fi 10 mm,

MATERIAŁY: stal,

ZABEZPIECZENIE: cynkowanie ogniowe,

MONTAŻ: zabetonowanie w podłożu.

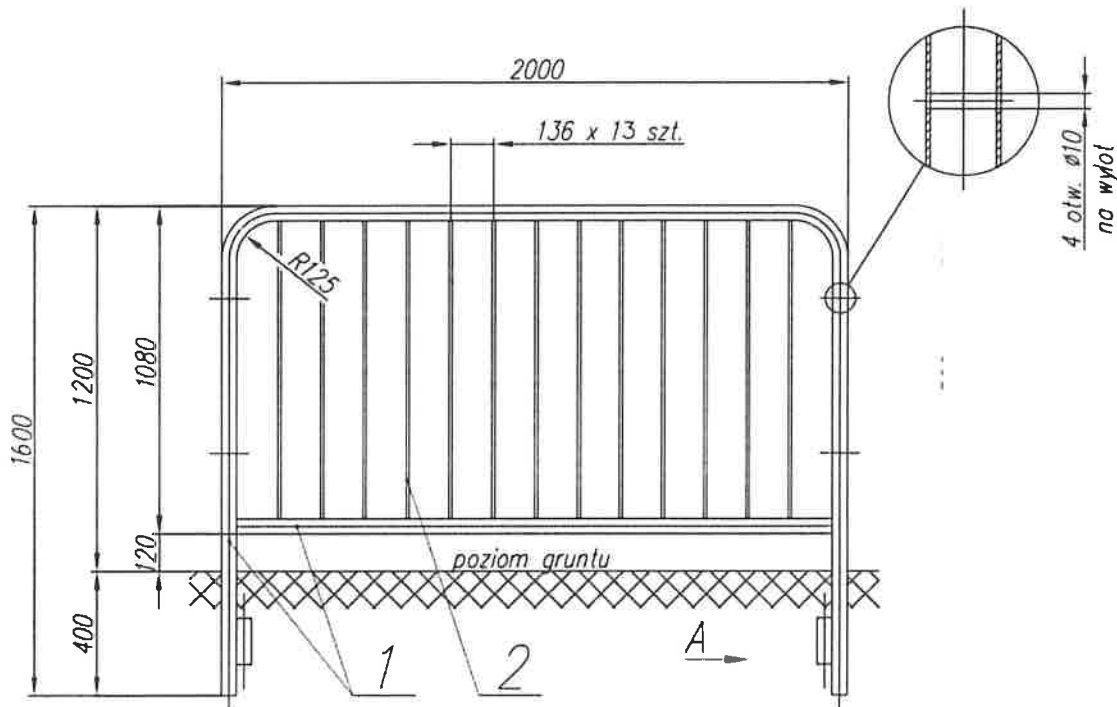

#### Pytanie 10

Proszę o przekazanie wytycznych lub SST jakie powinny spełniać poręczce ochronne u-11a.

#### Odpowiedź:

Barierę powinny być wykonane zgodnie z „Szczegółowe warunki techniczne dla znaków i sygnałów drogowych oraz urządzeń bezpieczeństwa ruchu drogowego i warunki ich umieszczania na drogach – Załącznik do Dziennika Ustaw nr 220 poz. 2181 z dnia 23 grudnia 2003”

#### Pytanie 11

Czy można zastosować poręczce ochronne u-11a rurowe?

#### Odpowiedź:

Zamawiający dopuszcza zastosowanie barier U11a rurowo-prętowych.

#### Pytanie 12

Czy Zamawiający posiada zezwolenie na wycinkę drzew, proszę o załączenie.

#### Odpowiedź:

Zamawiający posiada decyzję na wycinkę drzew którą przekazujemy w załączeniu (zał. nr 7).

W związku udzielonymi odpowiedziami Zamawiający informuje, że zmianie ulega termin składania i otwarcia ofert oraz termin związania ofertą.

#### Dotychczasowe brzmienie SWZ w rozdziałach:

#### **Rozdział XVII. TERMIN ZWIĄZANIA OFERTA**

1. Wykonawca będzie związany ofertą przez okres **30 dni**, tj. do dnia **08.02.2024 r.** Bieg terminu związania ofertą rozpoczyna się wraz z upływem terminu składania ofert.

#### **Rozdział XVIII. SPOSÓB I TERMIN SKŁADANIA I OTWARCIA OFERT**

##### **Sposób i termin składania ofert**

1. Ofertę wraz z wymaganymi dokumentami należy umieścić na platformazakupowa.pl pod adresem: <https://platformazakupowa.pl/pn/mzdww> w myśl Ustawy na stronie internetowej prowadzonego postępowania do dnia **10.01.2024 r. do godz. 08:00**

##### **Otwarcie ofert**

7. **Otwarcie ofert nastąpi dnia 10.01.2024 r. o godzinie 10:00, za pośrednictwem Platformy Zakupowej.**



293/23

**Powinno być:**

**Rozdział XVII. TERMIN ZWIĄZANIA OFERTA**

1. Wykonawca będzie związany ofertą przez okres **30 dni**, tj. do dnia **16.02.2024r.** Bieg terminu związania ofertą rozpoczyna się wraz z upływem terminu składania ofert.

**Rozdział XVIII. SPOSÓB I TERMIN SKŁADANIA I OTWARCIA OFERT**

**Sposób i termin składania ofert**

1. Ofertę wraz z wymaganymi dokumentami należy umieścić na platformazakupowa.pl pod adresem: <https://platformazakupowa.pl/pn/mzdw> w myśl Ustawy na stronie internetowej prowadzonego postępowania do dnia **18.01.2024 r. do godz. 08:00**

**Otwarcie ofert**

7. **Otwarcie ofert nastąpi dnia 18.01.2024 r. o godzinie 10:00, za pośrednictwem Platformy Zakupowej.**

W związku z powyższym wymagane wadium w przedmiotowym postępowaniu musi być wniesione do dnia **18.01.2024 r. do godz. 08:00** i obejmować okres uwzględniający przesunięty termin składania ofert. **Informacje dotyczące wadium pozostają zgodne z rozdziałem XVI. Części I SWZ.**

**Opublikowane odpowiedzi/zmiany są wiążące i dotyczą wszystkich uczestników postępowania.**

Dyrektor  
Mazowieckiego Zarządu Dróg Wojewódzkich  
w Warszawie  
*Grzegorz Obłękowski*

Załączniki:

- Załącznik nr 1 – Opis
- Załącznik nr 2 – Rys. 1
- Załącznik nr 3 – Rys. 2
- Załącznik nr 4 – Rys. 3
- Załącznik nr 5 – Rys. 4
- Załącznik nr 6 – Rys. 5
- Załącznik nr 7 – Decyzja na wycinkę drzew.