

Znak sprawy: DZP.260.7.2024.MN

## SPECYFIKACJA WARUNKÓW ZAMÓWIENIA (SWZ)

---

**WYKONANIE I DOSTARCZENIE 12 ZESTAWÓW MEBLI ORAZ 1 ZESTAWU STOŁKÓW WARSZTATOWYCH  
DO MAJSTERNI CENTRUM NAUKI KOPERNIK W RAMACH INICJATYWY SOWA**

TRYB PODSTAWOWY BEZ NEGOCJACJI  
o wartości zamówienia nieprzekraczającej progów unijnych, o których mowa  
w art. 3 ustawy Prawo zamówień publicznych

ZATWIERDZAM:

SPIS TREŚCI:

I.	NAZWA I ADRES ZAMAWIAJĄCEGO.....	- 3 -
II.	OCHRONA DANYCH OSOBOWYCH.....	- 3 -
III.	TRYB UDZIELENIA ZAMÓWIENIA ORAZ OZNACZENIE POSTĘPOWANIA.....	- 3 -
IV.	PRZEDMIOT ZAMÓWIENIA ORAZ TERMIN WYKONANIA ZAMÓWIENIA.....	- 4 -
V.	WARUNKI UDZIAŁU W POSTĘPOWANIU ORAZ PODSTAWY WYKLUCZENIA WYKONAWCÓW .....	- 6 -
VI.	WYKAZ WYMAGANYCH OD WYKONAWCY OŚWIADCZEŃ I DOKUMENTÓW W CELU POTWIERDZENIA SPEŁNIENIA WARUNKÓW UDZIAŁU W POSTĘPOWANIU (PODMIOTOWE ŚRODKI DOWODOWE).....	- 7 -
VII.	INFORMACJA O ŚRODKACH KOMUNIKACJI ELEKTRONICZNEJ, PRZY UŻYCIU KTÓRYCH ZAMAWIAJĄCY BĘDZIE KOMUNIKOWAŁ SIĘ Z WYKONAWCAMI.....	- 8 -
VIII.	WYMAGANIA DOTYCZĄCE WADIUM .....	- 9 -
IX.	TERMIN ZWIĄZANIA OFERTĄ.....	- 9 -
X.	OPIS SPOSOBU PRZYGOTOWANIA OFERTY .....	- 10 -
XI.	TERMIN SKŁADANIA I OTWARCIA OFERT .....	- 11 -
XII.	OPIS SPOSOBU OBLICZENIA CENY OFERTY .....	- 11 -
XIII.	OPIS KRYTERIÓW OCENY OFERT ORAZ SPOSÓB OCENY OFERT.....	- 12 -
XIV.	INFORMACJA O FORMALNOŚCIACH, JAKIE MUSZĄ ZOSTAĆ DOPEŁNIONE PO WYBORZE OFERTY W CELU ZAWARCIA UMOWY W SPRAWIE ZAMÓWIENIA .....	- 13 -
XV.	WYMAGANIA DOTYCZĄCE ZABEZPIECZENIA NALEŻYTEGO WYKONANIA UMOWY .....	- 13 -
XVI.	PROJEKTOWANE POSTANOWIENIA UMOWY.....	- 13 -
XVII.	POUCZENIE O ŚRODKACH OCHRONY PRAWNEJ PRZYSŁUGUJĄCYCH WYKONAWCY .....	- 14 -
XVIII.	WYKAZ ZAŁĄCZNIKÓW.....	- 14 -

## I. NAZWA I ADRES ZAMAWIAJĄCEGO

---

Centrum Nauki Kopernik  
00-390 Warszawa, ul. Wybrzeże Kościuszkowskie 20  
NIP: 701-002-51-69 REGON: 140603313  
strony www: [www.bip.kopernik.org.pl](http://www.bip.kopernik.org.pl)  
[www.kopernik.org.pl](http://www.kopernik.org.pl)

Postępowanie o udzielenie zamówienia publicznego prowadzone jest za pośrednictwem platformy zakupowej do elektronicznej obsługi zamówień” dostępną pod adresem:  
<https://platformazakupowa.pl>

Indywidualny adres niniejszego postępowania: <https://platformazakupowa.pl/transakcja/889068>

## II. OCHRONA DANYCH OSOBOWYCH

---

1. Zgodnie z art. 13 ust. 1 i 2 rozporządzenia Parlamentu Europejskiego i Rady (UE) 2016/679 z dnia 27 kwietnia 2016 roku w sprawie ochrony osób fizycznych w związku z przetwarzaniem danych osobowych i w sprawie swobodnego przepływu takich danych oraz uchylenia dyrektywy 95/46/WE (ogólne rozporządzenie o ochronie danych) (Dz. Urz. UE L 119 z 4.05.2016, str. 1), dalej „RODO”, informuję że :

*Administratorem Pani/Pana danych osobowych jest Centrum Nauki Kopernik, Warszawa (00-390), ul. Wybrzeże Kościuszkowskie 20, wpisane do Rejestru Instytucji Kultury prowadzonego przez Prezydenta m.st. Warszawy pod numerem 02/06. Z Administratorem danych można skontaktować się pisząc na powyższy adres siedziby lub wysyłając wiadomość na adres e-mail: [informacja@kopernik.org.pl](mailto:informacja@kopernik.org.pl)*

- 1) Administrator wyznaczył inspektora ochrony danych (IOD) Z IOD można kontaktować się we wszystkich sprawach związanych z przetwarzaniem danych. Kontakt do IOD: [iod@kopernik.org.pl](mailto:iod@kopernik.org.pl) Pani/Pana dane osobowe przetwarzane będą na podstawie art. 6 ust. 1 lit. c) RODO w celu związanym z postępowaniem o udzielenie zamówienia publicznego objętego niniejszym postępowaniem, oraz na podstawie art. 6 ust. 1 lit. b) RODO w celu zawarcia umowy.
- 2) odbiorcami Pani/Pana danych osobowych będą osoby lub podmioty, którym udostępniona zostanie dokumentacja postępowania w oparciu o art. 18 i 74 ustawy *Prawo zamówień publicznych*,
- 3) Pani/Pana dane osobowe będą przechowywane, zgodnie z art. 78 ustawy *Prawo zamówień publicznych*, przez okres 4 lat od dnia zakończenia postępowania o udzielenie zamówienia, a jeżeli czas trwania umowy przekracza 4 lata, okres przechowywania obejmuje cały czas trwania umowy,
- 4) obowiązek podania przez Panią/Pana danych osobowych bezpośrednio Pani/Pana dotyczących jest wymogiem ustawowym określonym w przepisach ustawy *Prawo zamówień publicznych*, związanym z udziałem w postępowaniu o udzielenie zamówienia publicznego, w odniesieniu do Pani/Pana danych osobowych decyzje nie będą podejmowane w sposób zautomatyzowany, (w tym w formie profilowania), mogący wywoływać wobec Pani/Pana skutki prawne lub w podobny sposób istotnie wpływać na Pani/Pana sytuację.
- 5) posiada Pani/Pan:
  - na podstawie art. 15 RODO prawo dostępu do danych osobowych Pani/Pana dotyczących,

- na podstawie art. 16 RODO prawo do sprostowania Pani/Pana danych osobowych<sup>1</sup>,
  - na podstawie art. 18 RODO prawo żądania od administratora ograniczenia przetwarzania danych osobowych z zastrzeżeniem przypadków, o których mowa w art. 18 ust. 2 RODO<sup>2</sup>,
  - Powyżej wymienione prawa można spełnić pisząc na adres siedziby Administratora lub kontaktując się na adres e-mail: [informacja@kopernik.org.pl](mailto:informacja@kopernik.org.pl)
  - prawo do wniesienia skargi do Prezesa Urzędu Ochrony Danych Osobowych, gdy uzna Pani/Pan, że przetwarzanie danych osobowych Pani/Pana dotyczących narusza przepisy RODO,
- 6) nie przysługuje Pani/Panu:
- w związku z art. 17 ust. 3 lit. b), d) lub e) RODO prawo do usunięcia danych osobowych,
  - prawo do przenoszenia danych osobowych, o którym mowa w art. 20 RODO,
  - na podstawie art. 21 RODO prawo sprzeciwu, wobec przetwarzania danych osobowych, gdyż podstawą prawną przetwarzania Pani/Pana danych osobowych jest art. 6 ust. 1 lit. c) RODO.

### III. TRYB UDZIELENIA ZAMÓWIENIA ORAZ OZNACZENIE POSTĘPOWANIA

---

1. Postępowanie o udzielenie zamówienia prowadzone jest w trybie podstawowym bez negocjacji na podstawie ustawy z dnia 11 września 2019 roku *Prawo zamówień publicznych*.
2. Zamawiający nie przewiduje wyboru najkorzystniejszej oferty z możliwością prowadzenia negocjacji.
3. Postępowanie oznaczone jest znakiem sprawy: DZP.260.7.2024.MN – Wykonawcy zobowiązani są do powoływania się na wskazane oznaczenie we wszelkich kontaktach z Zamawiającym.
4. Postępowanie prowadzone jest w języku polskim.

### IV. PRZEDMIOT ZAMÓWIENIA ORAZ TERMIN WYKONANIA ZAMÓWIENIA

---

1. Przedmiotem zamówienia jest wykonanie i dostarczenie 12 zestawów mebli oraz 1 zestawu stołków warsztatowych do Majsterni Centrum Nauki Kopernik w ramach inicjatywy SOWA  
Zestaw mebli powinien zawierać:
  - 24 stołki;
  - 4 stoły;
  - 2 regały z szafką;
  - 1 regał z szufladami;
  - 1 szafka.Zestaw stołków warsztatowych powinien zawierać:
  - 144 stołki warsztatowe.
2. Szczegółowy opis przedmiotu zamówienia zawarto w:
  - a) Załączniku nr 1 szczegółowym opisie przedmiotu zamówienia,
  - b) Załączniku nr 2 projektowanych postanowieniach umowy.
3. Oznaczenie kod CPV: 39100000-3; Meble  
39151000-5; Meble różne
4. Termin wykonania przedmiotu zamówienia: maksymalnie 28 dni od dnia udzielenia zamówienia.
5. Miejsce realizacji: Magazyn CNK w Warszawie ul. Odlewnicza 4. Wykonawca zapewnia dostawę gotowych elementów do docelowej lokalizacji lub transport obiektów (jeśli będzie potrzeba demontażu na potrzeby

<sup>1</sup> skorzystanie z prawa do sprostowania nie może skutkować zmianą wyniku postępowania o udzielenie zamówienia publicznego ani zmianą postanowień umowy w zakresie niezgodnym z ustawą *Prawo zamówień publicznych* oraz nie może naruszać integralności protokołu oraz jego załączników.

<sup>2</sup> prawo do ograniczenia przetwarzania nie ma zastosowania w odniesieniu do przechowywania, w celu zapewnienia korzystania ze środków ochrony prawnej, lub z uwagi na ważne względy interesu publicznego Unii Europejskiej lub państwa członkowskiego.

- transportu) do docelowej lokalizacji 03-231 Warszawa, ul. Odlewnicza 4. Dostawa będzie realizowana w godzinach uzgodnionych przez Strony w trybie roboczym
6. Zamawiający na podstawie art. 91 ust. 2 ustawy Prawo zamówień publicznych, informuje iż, nie dokonał podziału zamówienia na części. W ocenie Zamawiającego udzielenie zamówienia bez podziału na części umożliwi organizację, zarządzanie oraz kontrolę zamówienia pod kątem organizacyjnym i ekonomicznym. Zwiększy odpowiedzialność wykonawcy za rezultat końcowy. Podział zamówienia na części oznaczałaby znaczący wzrost zaangażowania Zamawiającego do nadzoru i koordynacji nad realizacją zamówień oraz generowałyby dodatkowy, niepotrzebny wzrost kosztów u Zamawiającego.
  7. Jeżeli w opisie przedmiotu zamówienia występują odniesienia do Polskich Norm, dopuszczalne jest stosowanie odpowiednich norm krajów Unii Europejskiej, w zakresie przyjętym przez polskie prawodawstwo, o ile zastosowane normy zagwarantują utrzymanie standardów na poziomie nie gorszym niż wymagania określone w ww. normach.
  8. Jeżeli w Szczegółowym opisie przedmiotu zamówienia zostało wskazane pochodzenie (marka, znak towarowy, producent, dostawca) materiałów oznacza to określenie standardu i właściwości technicznych. Zamawiający dopuszcza oferowanie materiałów równoważnych pod warunkiem, że zapewnią uzyskanie parametrów technicznych nie gorszych od założonych w Szczegółowym opisie przedmiotu zamówienia tj. spełniających wymagania techniczne, funkcjonalne i jakościowe co najmniej takie jakie zostały wskazane w Wykonawca, który powołuje się na rozwiązania równoważne jest zobowiązany wykazać, że oferowane przez niego rozwiązanie spełnia wymagania określone przez Zamawiającego. W takim przypadku Wykonawca załącza do oferty wykaz rozwiązań równoważnych wraz z jego opisem w ww. dokumencie lub lepsze
  9. Wykonawca, który powołuje się na rozwiązania równoważne jest zobowiązany wykazać, że oferowane przez niego rozwiązanie spełnia wymagania określone przez Zamawiającego. W takim przypadku Wykonawca załącza do oferty wykaz rozwiązań równoważnych wraz z jego opisem.
  10. Zamawiający nie wymaga zatrudniania przez Wykonawcę na podstawie stosunku pracy osób skierowanych do realizacji przedmiotu zamówienia.
  11. Warunki płatności.
    - a) płatność w terminie 14 dni na podstawie prawidłowo wystawionej przez Wykonawcę i przekazanej Zamawiającemu fakturze VAT.
    - b) wynagrodzenie zostanie wypłacone przelewem na rachunek bankowy Wykonawcy wskazany na fakturze VAT.
    - c) podstawą do wystawienia przez Wykonawcę faktury VAT będzie podpisanie przez Strony protokołu odbioru.
  12. Zamawiający nie przewiduje składania ofert wariantowych.
  13. Zamawiający nie wymaga lub nie dopuszcza złożenia oferty w formie katalogów elektronicznych lub dołączenia katalogów elektronicznych do oferty, w sytuacji określonej w art. 93 ustawy Pzp.
  14. Zamawiający nie przewiduje udzielania zaliczek na poczet wykonania zamówienia.
  15. Zamawiający nie przewiduje udzielania zamówienia, o którym mowa w art. 214 ust. 1 pkt. 8 ustawy *Prawo zamówień publicznych*.
  16. Zamawiający nie przewiduje wizji lokalnej.
  17. Przedmiot zamówienia realizowany jest w ramach Inicjatywy „SOWA - Strefa Odkrywania, Wyobraźni i Aktywności” finansowana jest w ramach dotacji Ministra Nauki, na podstawie umowy Nr 1/CNK-SOWA/2021 z dnia 2 marca 2021 r. w sprawie uruchomienia przez Centrum Nauki Kopernik 50 lokalnych Stref Odkrywania, Wyobraźni i Aktywności (SOWA) w latach 2021-2028.

## V. INFORMACJE O PRZEDMIOTOWYCH ŚRODKACH DOWODOWYCH

Zamawiający nie wymaga złożenia przedmiotowych środków dowodowych.

## VI. PODWYKONAWSTWO

1. Wykonawca może powierzyć wykonanie części zamówienia podwykonawcy (podwykonawcom).
2. Zamawiający nie zastrzega obowiązku osobistego wykonania przez Wykonawcę kluczowych części zamówienia.
3. Zamawiający wymaga, aby w przypadku powierzenia części zamówienia podwykonawcom, Wykonawca wskazał w ofercie części zamówienia, których wykonanie zamierza powierzyć podwykonawcom oraz podał (o ile są mu wiadome na tym etapie) nazwy (firmy) tych podwykonawców.
4. Powierzenie części zamówienia podwykonawcom nie zwalnia Wykonawcy z odpowiedzialności za należyte wykonanie zamówienia.

## VII. WARUNKI UDZIAŁU W POSTĘPOWANIU ORAZ PODSTAWY WYKLUCZENIA WYKONAWCÓW

1. W postępowaniu o udzielenie zamówienia ubiegać mogą się Wykonawcy, którzy:
  - 1) nie podlegają wykluczeniu na podstawie art. 108 ust. 1 ustawy *Prawo zamówień publicznych*,
  - 2) nie podlegają wykluczeniu na podstawie art. 7 ust. 1 ustawy z dnia 13 kwietnia 2022 r. o szczególnych rozwiązaniach w zakresie przeciwdziałania wspieraniu agresji na Ukrainę oraz służących ochronie bezpieczeństwa narodowego.
  - 3) spełniają warunek dotyczący posiadania zdolności technicznej i zawodowej:
    - Wykonawca spełni warunek, jeżeli wykaże, że w okresie ostatnich 3 lat przed upływem terminu składania ofert, a jeżeli okres prowadzenia działalności był krótszy- w tym okresie, wykonał należycie co najmniej jedną dostawę zestawu mebli (obejmującego stołki, stoły, regały) przeznaczonego do pomieszczeń zamkniętych m.in. pracowni, biur w ramach jednej umowy, za minimum 100 000,00 zł brutto (a w przypadku, jeżeli wartość została wyrażona w walucie obcej- co najmniej równowartość 100 000,00 zł brutto wg średniego kursu NBP z dnia wykonania zamówienia).
2. W przypadku składania Oferty przez Wykonawców wspólnie ubiegających się o udzielenie zamówienia, warunek określony w :

pkt. 1 ppkt. 1) i 2) powinien spełniać każdy Wykonawca samodzielnie,  
pkt. 1 ppkt. 3) Wykonawcy mogą spełnić łącznie.
3. W przypadku gdy Wykonawca powołuje się na zasoby innych podmiotów, warunek określony w pkt.1 ppkt 3) musi spełniać Wykonawca albo co najmniej jeden podmiot udostępniający zasób.
4. Jeżeli zdolności lub sytuacja podmiotu udostępniającego zasoby nie potwierdzają spełnienia przez Wykonawcę warunków udziału w postępowaniu, Zamawiający zażąda, aby Wykonawca w terminie wskazanym:
  - 1) zastąpił ten podmiot innym podmiotem lub podmiotami albo
  - 2) samodzielnie wykazał, że spełnia warunki udziału w postępowaniu.
5. Wykonawca nie może, po upływie terminu składania ofert, powoływać się na zdolności lub sytuację podmiotów udostępniających zasoby, jeżeli na etapie składania ofert nie polegał on w danym zakresie na zdolnościach lub sytuacji podmiotów udostępniających zasoby

**VIII. WYKAZ WYMAGANYCH OD WYKONAWCY OŚWIADCZEŃ I DOKUMENTÓW W CELU POTWIERDZENIA SPEŁNIENIA WARUNKÓW UDZIAŁU W POSTĘPOWANIU (PODMIOTOWE ŚRODKI DOWODOWE)**

1. Oświadczenia Wykonawcy o niepodleganiu wykluczeniu w postępowaniu i o spełnieniu warunków udziału w postępowaniu w zakresie wskazanym w Rozdziale VII pkt. 1 *Specyfikacji warunków zamówienia* – **załączniki nr 3 do SWZ**.
2. Zgodnie z art. 274 ust. 1 ustawy Prawo zamówień publicznych przed udzieleniem zamówienia Zamawiający wezwie Wykonawcę, którego oferta została najwyżej oceniona, do złożenia w wyznaczonym terminie, nie krótszym niż 5 dni od dnia wezwania do złożenia aktualnych na dzień złożenia podmiotowych środków dowodowych, tj.
  - 1) oświadczenia wykonawcy, w zakresie art. 108 ust. 1 pkt. 5 ustawy Prawo zamówień publicznych, o braku przynależności do tej samej grupy kapitałowej w rozumieniu ustawy z dnia 16 lutego 2007 roku O ochronie konkurencji i konsumentów, z innym wykonawcą, który złożył odrębną ofertę, albo o przynależności do tej samej grupy kapitałowej wraz z dokumentami i informacjami potwierdzającymi przygotowanie oferty niezależnie od innego wykonawcy należącego do tej samej grupy kapitałowej – **załącznik nr 5 do SWZ**,
  - 2) oświadczenia wykonawcy o aktualności informacji zawartych w oświadczeniu, o którym mowa w art. 125 ust. 1 ustawy Prawo zamówień publicznych, w zakresie podstaw wykluczenia z postępowania o których mowa w: art. 108 ust. 1 ustawy Prawo zamówień publicznych, oraz w art. 7 ust. 1 ustawy z dnia 13 kwietnia 2022 r. o szczególnych rozwiązaniach w zakresie przeciwdziałania wspieraniu agresji na Ukrainę oraz służących ochronie bezpieczeństwa narodowego, - **załącznik nr 6 do SWZ**
  - 3) wykaz dostaw wykonanych, a w przypadku świadczeń powtarzających się lub ciągłych również wykonywanych, w okresie ostatnich 3 lat przed upływem terminu składania ofert, a jeżeli okres prowadzenia działalności jest krótszy – w tym okresie, w zakresie niezbędnym do wykazania spełnienia warunku zdolności technicznej lub zawodowej, o którym mowa w rozdziale VII pkt.1 ppkt.3 SWZ, wraz z podaniem ich wartości, przedmiotu, dat wykonania i podmiotów, na rzecz których dostawy te zostały wykonane lub są wykonywane, oraz załączeniem dowodów określających czy te dostawy zostały wykonane należycie, przy czym dowodami, o których mowa są referencje bądź inne dokumenty sporządzone przez podmiot, na rzecz którego dostawy były wykonane, a w przypadku świadczeń powtarzających się lub ciągłych są wykonywane, a jeżeli wykonawca z przyczyn niezależnych od niego nie jest w stanie uzyskać tych dokumentów – oświadczenie wykonawcy; w przypadku świadczeń powtarzających się lub ciągłych nadal wykonywanych referencje bądź inne dokumenty potwierdzające ich należyte wykonywanie powinny być wystawione w okresie ostatnich 3 miesięcy przed upływem terminu składania ofert – wg treści określonej **w załączniku nr 7 do SWZ**;  
Jeżeli Wykonawca powołuje się na doświadczenie w realizacji dostaw wykonywanych wspólnie z innymi wykonawcami w ww. wykazie Wykonawca wykazuje dostawy, w których wykonaniu bezpośrednio uczestniczył, a w przypadku świadczeń powtarzających się lub ciągłych, w których wykonywaniu bezpośrednio uczestniczył lub uczestniczy;
3. W przypadku Wykonawców, ubiegających się wspólnie o udzielenie zamówienia oświadczenia, o których mowa w pkt. 1 składa każdy z Wykonawców.
4. Wykonawca w celu potwierdzenia spełnienia warunków udziału w postępowaniu, może polegać na zasobach podmiotów udostępniających zasoby, niezależnie od charakteru prawnego łączących go z nimi stosunków prawnych.
5. Wykonawca, który polega na zasobach podmiotów udostępniających zasoby, **składa wraz z ofertą** zobowiązanie podmiotu udostępniającego zasoby do oddania mu do dyspozycji niezbędnych zasobów na

potrzeby realizacji danego zamówienia lub inny podmiotowy środek dowodowy potwierdzający że Wykonawca realizując zamówienie, będzie dysponował niezbędnymi zasobami tych podmiotów. Wzór zobowiązania stanowi załącznik nr 4a do SWZ

6. Zobowiązanie podmiotu udostępniającego zasoby, o których mowa w pkt. 4 potwierdza, że stosunek łączący Wykonawcę z podmiotami udostępniającymi zasoby gwarantuje rzeczywisty dostęp do tych zasobów.
7. W przypadku, o którym mowa w pkt. 4 Wykonawca składa oświadczenie podmiotu udostępniającego zasoby, o którym mowa w pkt. 1 potwierdzające brak podstaw do wykluczenia tego podmiotu oraz odpowiednio spełnienie warunków udziału w postępowaniu w zakresie, w jakim Wykonawca powołuje się na jego zasoby.
8. W zakresie nieuregulowanym ustawą *Prawo zamówień publicznych* lub niniejszą *Specyfikacją Warunków Zamówienia* do oświadczeń i dokumentów składanych przez Wykonawcę w postępowaniu zastosowanie mają w szczególności przepisy:
  - a) rozporządzenia Ministra Rozwoju, Pracy i Technologii z dnia 23 grudnia 2020 roku *W sprawie podmiotowych środków dowodowych oraz innych dokumentów lub oświadczeń, jakich może żądać wykonawcy*,
  - b) rozporządzenia Prezesa Rady Ministrów z dnia 30 grudnia 2020 roku *W sprawie sposobu sporządzania i przekazywania informacji oraz wymagań technicznych dla dokumentów elektronicznych oraz środków komunikacji elektronicznej w postępowaniu o udzielenie zamówienia publicznego lub konkursie*.

#### IX. INFORMACJA O ŚRODKACH KOMUNIKACJI ELEKTRONICZNEJ, PRZY UŻYCIU KTÓRYCH ZAMAWIAJĄCY BĘDZIE KOMUNIKOWAŁ SIĘ Z WYKONAWCAMI

1. Komunikacja między Zamawiającym a Wykonawcą w niniejszym postępowaniu, pod rygorem nieważności odbywa się przy użyciu środków komunikacji elektronicznej za pośrednictwem platformy zakupowej – adres [www.platformazakupowa.pl/pn/kopernik](http://www.platformazakupowa.pl/pn/kopernik)
2. Wykonawca może złożyć ofertę wyłącznie za pośrednictwem platformy zakupowej, o której mowa w pkt. 1. Złożenie oferty możliwe jest po zalogowaniu się Wykonawcy (zarejestrowaniu) lub bez logowania.
3. Składanie przez Wykonawcę oświadczeń i dokumentów, innych niż w pkt. 2, odbywa się elektronicznie za pośrednictwem platformy zakupowej, o której mowa w pkt. 1, za pośrednictwem formularza „*wyślij wiadomość do zamawiającego*” dostępnego na stronie danego postępowania.
4. Wykonawca może się zwrócić do Zamawiającego z wnioskiem o wyjaśnienie treści *Specyfikacji warunków zamówienia*. Wniosek Wykonawca składa za pośrednictwem platformy zakupowej – formularza „*wyślij wiadomość do zamawiającego*” dostępnego na stronie danego postępowania.
5. Zamawiający udzieli wyjaśnień niezwłocznie, jednak nie później niż na 2 dni przed upływem terminu składania ofert, pod warunkiem że wniosek o wyjaśnienie treści *Specyfikacji warunków zamówienia* wpłynął do zamawiającego nie później niż na 4 dni przed upływem terminu składania ofert.
6. Treść zapytań wraz z wyjaśnieniami zamawiający udostępni, bez ujawniania źródła zapytania na stronie internetowej prowadzonego postępowania, w sekcji „*Komunikaty*”.  
W przypadku gdy wniosek o wyjaśnienie treści *Specyfikacji warunków zamówienia* nie wpłynął w terminie, o którym mowa wyżej, Zamawiający nie ma obowiązku udzielania wyjaśnień oraz obowiązku przedłużania terminu składania ofert.
7. Przedłużenie terminu składania ofert nie wpływa na bieg terminu składania wniosku o wyjaśnienie treści *Specyfikacji warunków zamówienia*.



8. Za datę przekazania (wpływu) oświadczeń, wniosków, zawiadomień oraz informacji przyjmuje się datę ich przesłania za pośrednictwem platformy zakupowej, o której mowa w pkt 1, poprzez kliknięcie przycisku „Wyślij wiadomość do zamawiającego” po których pojawi się komunikat, że wiadomość została wysłana do zamawiającego.
9. Zamawiający będzie przekazywał wykonawcom informacje za pośrednictwem platformy zakupowej. Informacje dotyczące odpowiedzi na pytania, zmiany treści specyfikacji, zmiany terminu składania i otwarcia ofert zamawiający będzie zamieszczał na platformie w sekcji „Komunikaty”. Korespondencja, której zgodnie z obowiązującymi przepisami adresatem jest konkretny wykonawca, będzie przekazywana za pośrednictwem platformy do konkretnego wykonawcy.  
Wykonawca jako podmiot profesjonalny ma obowiązek sprawdzania komunikatów i wiadomości bezpośrednio na platformie zakupowej przesłanych przez zamawiającego.
10. Zamawiający rekomenduje wykorzystanie formatów: .pdf; .doc; .xls; .jpg (.jpeg) ze szczególnym uwzględnieniem wskazanym na .pdf  
W celu ewentualnej kompresji danych zamawiający rekomenduje wykorzystanie jednego z formatów: .zip; .7z
11. Maksymalny rozmiar jednego pliku przesłanego za pośrednictwem dedykowanych formularzy do: złożenia, zmiany, wycofania oferty wynosi 150MB natomiast przy komunikacji wielkość pliku to maksymalnie 500MB.
12. Zamawiający zgodnie z art. 67 ustawy *Prawo zamówień publicznych* określa wymagania techniczne związane z korzystaniem z platformy zakupowej:
  - a) stały dostęp do sieci Internet o gwarantowanej przepustowości nie mniejszej niż 512 kb/s,
  - b) komputer klasy PC lub MAC, o następującej konfiguracji: pamięć 2GB Ram, procesor Intel IV 2 GHz, jeden z systemów operacyjnych – MS Windows 7, MAC Os x 10.4, Linux, lub ich nowsze wersje,
  - c) zainstalowana dowolna przeglądarka internetowa, inna przeglądarka internetowa niż Internet Explorer,
  - d) włączona obsługa JavaScript,
  - e) zainstalowany program Acrobat Reader lub inny obsługujący pliki w formacie .pdf.
13. Zamawiający informuje, iż w przypadku jakichkolwiek wątpliwości związanych z zasadami korzystania z platformy zakupowej, Wykonawca winien skontaktować się z dostawcą rozwiązania teleinformatycznego, tel. +48 22 101 02 02 (infolinia dostępna w dni robocze w godzinach 8<sup>00</sup> – 17<sup>00</sup>), Dodatkowe informacje – instrukcje dotyczące korzystania z platformy zakupowej, w tym dotyczące w szczególności logowania, składania wniosków o wyjaśnienie treści specyfikacji, składania ofert oraz innych czynności podejmowanych przez wykonawcę przy użyciu platformy zakupowej dostępne są na stronie internetowej dostawcy rozwiązania teleinformatycznego – adres: <https://platformazakupowa.pl/strona/45-instrukcje>
14. Zamawiający do kontaktowania się z Wykonawcami w sprawach proceduralnych dotyczących niniejszego postępowania upoważnia:

Mateusz Nowicki – St. Specjalista ds. zamówień publicznych  
Dział Zamówień Publicznych

## X. WYMAGANIA DOTYCZĄCE WADIUM

Zamawiający w niniejszym postępowaniu nie wymaga wniesienia wadium.

## XI. TERMIN ZWIĄZANIA OFERTĄ

1. Wykonawca jest związany ofertą 30 dni od dnia upływu terminu składania ofert, tj. do dnia **28 marca 2024** roku.

2. W przypadku gdy wybór najkorzystniejszej oferty nie nastąpi przed upływem terminu związania ofertą, o którym mowa w ust. 1, Zamawiający przed upływem tego terminu związania ofertą, zwróci się do wykonawców o wyrażenie zgody na przedłużenie tego terminu o wskazany przez niego okres, nie dłuższy niż 30 dni.
3. Przedłużenie terminu związania ofertą, o którym mowa w pkt. 2, wymaga złożenia przez Wykonawcę pisemnego oświadczenia o wyrażeniu zgody na przedłużenie terminu związania ofertą.
4. Jeżeli termin związania ofertą upłynął przed wyborem najkorzystniejszej oferty, Zamawiający wezwie Wykonawcę, którego oferta otrzymała najwyższą ocenę, do wyrażenia, w wyznaczonym przez Zamawiającego terminie, pisemnej zgody na wybór jego ofert.
5. W przypadku braku zgody, o której mowa w pkt. 4, Zamawiający zwraca się o wyrażenie takiej zgody do kolejnego Wykonawcy, którego oferta została najwyższej ocenia, chyba że zachodzą przesłanki do unieważnienia postępowania.

## **XII. OPIS SPOSOBU PRZYGOTOWANIA OFERTY**

---

1. Wykonawca ubiegający się o udzielenie zamówienia może złożyć tylko jedną ofertę.
2. Treść oferty musi odpowiadać treści *Specyfikacji warunków zamówienia*.
3. Zamawiający nie dopuszcza składania przez Wykonawcę ofert częściowych.
4. Zamawiający nie dopuszcza składania ofert wariantowych.
5. Oferta, o której mowa w pkt. 1 powinna zawierać:
  - a) wypełniony Formularz oferty, którego wzór stanowi załącznik nr 4
  - b) oświadczenia, o których mowa w Rozdziale VIII pkt. 1 – załączniki nr 3,
  - c) pełnomocnictwo do podpisania oferty udzielone w formie wymaganej dla złożenia oferty, o ile prawo do reprezentowania Wykonawcy nie wynika z innych dokumentów lub pełnomocnictw złożonych w wymaganej prawem formie wraz z ofertą.
  - d) Zobowiązanie podmiotu udostępniającego swoje zasoby (jeżeli dotyczy) – załącznik nr 4a do SWZ
  - e) wykaz rozwiązań równoważnych wraz z jego opisem, o którym mowa w rozdziale IV, ust. 7 i 8. SWZ (jeżeli dotyczy).
6. Ofertę sporządzoną w języku polskim składa się pod rygorem nieważności w formie elektronicznej (podpis kwalifikowany) lub w postaci elektronicznej opatrzonej podpisem zaufanym lub podpisem osobistym.
7. Wykonawca składa ofertę za pośrednictwem platformy zakupowej, o której mowa w Rozdziale XII SWZ, w następujący sposób:
  - a) dokumenty i oświadczenia, o których mowa w pkt.5, przygotowane w formie elektronicznej lub w postaci elektronicznej opatrzonej podpisem zaufanym lub podpisem osobistym, realizowane jest poprzez wybranie polecenia „dodaj dokument” i wybranie docelowego pliku, który ma zostać wczytany,
  - b) Wykonawca winien opisać załącznik nazwą umożliwiającą jego identyfikację,
  - c) Wykonawca załączając dokument oznacza, czy jest on „tajny” – stanowi tajemnicę przedsiębiorstwa w rozumieniu ustawy O zwalczaniu nieuczciwej konkurencji, czy „jawny” – nie stanowiący tajemnicy przedsiębiorstwa,
  - d) złożenie oferty (wszystkich dokumentów) następuje poprzez :
    - dla wykonawców zalogowanych na platformie – wydanie polecenia „Wyślij” oraz potwierdzeniu przez Wykonawcę jej złożenia. Wykonawca otrzyma wiadomość e-mail potwierdzającą złożenie oferty.
    - dla wykonawców nie zalogowanych na platformie – po wprowadzeniu adresu e-mail wykonawcy oraz wydanie polecenia „Wyślij”, a następnie „Złóż ofertę” oraz potwierdzeniu przez Wykonawcę jej złożenia,

- poprzez kliknięcie polecenia „Potwierdzam” w otrzymanej na wskazany przez Wykonawcę adres poczty elektronicznej e-mail. Potwierdzeniem złożenia oferty będzie komunikat „dziękujemy za złożenie oferty”.
- e) o terminie złożenia oferty decyduje czas pełnego przetworzenia transakcji na platformie zakupowej, tj. datę złożenia oferty wyświetloną na koncie Zamawiającego wskazaną w kolumnie „Data złożenia oferty”,
8. Wykonawca nie później niż w terminie składania ofert, może zastrzec w ofercie, składając właściwe oświadczenie, iż Zamawiający nie będzie mógł ujawnić informacji stanowiących tajemnicę przedsiębiorstwa w rozumieniu przepisów ustawy O zwalczaniu nieuczciwej konkurencji,
  9. Celem dokonania zmian bądź poprawek – Wykonawca może samodzielnie wycofać wcześniej złożoną ofertę i złożyć ją po modyfikacji ponownie złożyć, pod warunkiem zachowania terminu składania ofert. W celu wycofania oferty Wykonawca po zalogowaniu na platformie zakupowej w zakładce „Twoje postępowania” wybiera zakładkę „Wysłane”, następnie w kolumnie „Opcje” oferty, którą Wykonawca chce wycofać, wybiera polecenie „Wycofaj”. W celu ponownego złożenia po zalogowaniu na platformie zakupowej w zakładce „Twoje postępowania” wybiera zakładkę „Wysłane”, następnie należy przejść na zakładkę „W edycji”, następnie w kolumnie „Opcje” wybiera ikonę „Szczegóły”, a następnie należy postępować w sposób zgodny ze schematem złożenia oferty.
  10. Oferta złożona przez Wykonawcę na platformie jest zaszyfrowana. Możliwość otworzenia pliku dostępna jest dopiero po odszyfrowaniu przez Zamawiającego po upływie terminu otwarcia ofert.
  11. Wszystkie koszty związane z uczestnictwem w postępowaniu, w szczególności z przygotowaniem i złożeniem oferty ponosi Wykonawca składający ofertę.

### XIII. TERMIN SKŁADANIA I OTWARCIA OFERT

1. Ofertę przygotowaną w formie określonej w Rozdziale XII należy złożyć za pośrednictwem platformy w terminie do **28 lutego 2024 roku do godziny 12<sup>00</sup>**.
2. Otwarcie ofert nastąpi po upływie terminu składania ofert, tj. w dniu **28 lutego 2024 roku o godzinie 12<sup>30</sup>** za pośrednictwem platformy poprzez odszyfrowanie wczytanych na platformie zakupowej ofert.
3. Zamawiający przed otwarciem ofert udostępni na stronie internetowej prowadzonego postępowania informację o kwocie, jaką zamierza przeznaczyć na sfinansowanie zamówienia.
4. Zamawiający niezwłocznie po otwarciu ofert, udostępni na stronie internetowej prowadzonego postępowania informację, o których mowa w art. 222 ust. 5 ustawy *Prawo zamówień publicznych*.
5. W przypadku wystąpienia awarii systemu teleinformatycznego, która uniemożliwi dokonania otwarcia ofert w terminie, o którym mowa w pkt. 2, otwarcie ofert nastąpi niezwłocznie po usunięciu awarii.
6. Zamawiający poinformuje o zmianie terminu otwarcia ofert na stronie internetowej prowadzonego postępowania.

### XIV. OPIS SPOSOBU OBLICZENIA CENY OFERTY

1. Cenę za realizację przedmiotu zamówienia zamieszcza się w Formularzu oferty z podaniem ceny ofertowej brutto.
2. Przy kalkulacji ceny oferty powinny zostać uwzględnione wszystkie należności publiczno-prawne, kwotę podatku VAT obliczoną według stawki zgodnej z przepisami obowiązującymi na dzień składania Ofert, zobowiązania, koszty, narzuty i składniki, które poniesie Wykonawca w związku z realizacją zamówienia, a także wszelkie ewentualne upusty, rabaty.
3. Cena oferty musi być wyrażona w złotych polskich z dokładnością do dwóch miejsc po przecinku.
4. Rozliczenie między Zamawiającym a Wykonawcą będą prowadzone w walucie polskiej (PLN).

5. Jeżeli złożono Ofertę, której wybór prowadziłby do powstania u Zamawiającego obowiązku podatkowego zgodnie z przepisami ustawy o podatku od towarów i usług, Zamawiający w celu oceny takiej Oferty doliczy do przedstawionej w niej ceny podatek od towarów i usług, który miałby obowiązek rozliczyć zgodnie z tymi przepisami Wykonawca. Wykonawca w złożonej ofercie – w Formularzu oferty ma obowiązek:
- 1) poinformowania Zamawiającego, że wybór jego oferty będzie prowadził do powstania o Zamawiającego obowiązku podatkowego,
  - 2) wskazania nazwy (rodzaju) towaru lub usługi, których dostawa lub świadczenie będą prowadziły do powstania obowiązku podatkowego,
  - 3) wskazania wartości towaru lub usługi objętego obowiązkiem podatkowym zamawiającego, bez kwoty podatku,
  - 4) wskazania stawki podatku od towarów i usług, która zgodnie z wiedzą Wykonawcy będzie miała zastosowanie.

## XV. OPIS KRYTERIÓW OCENY OFERT ORAZ SPOSÓB OCENY OFERT

1. Przy dokonywaniu wyboru najkorzystniejszej oferty Zamawiający stosować będzie następujące kryterium:

- 1) „Cena” – 60,00% (60,00 pkt) – będzie rozpatrywane na podstawie ceny brutto za wykonanie przedmiotu zamówienia, podanej przez Wykonawcę w Formularzu oferty.

Oferty będą badane według poniższego wzoru:

$$\text{Liczba punktów zdobytych w kryterium „Cena”} = \frac{\text{najniższa wartość brutto z ocenianych ofert}}{\text{wartość brutto badanej oferty}} \times 60,00 \text{ pkt}$$

- 2) „Termin dostawy ” – 20,00% (20,00 pkt) będzie rozpatrywane na podstawie wskazanego przez Wykonawcę w Formularzu oferty terminu dostawy przedmiotu zamówienia od dnia udzielenia zamówienia.

Zamawiający w niniejszym kryterium, dokonując oceny oferty Wykonawcy, będzie stosował następującą punktację:

Termin dostawy do **14 dni** od dnia udzielenia zamówienia – 20 pkt

Termin dostawy do **21 dni** od dnia udzielenia zamówienia – 10 pkt

Termin dostawy do **28 dni** od dnia udzielenia zamówienia – 0 pkt (spełnienie minimalnych wymagań wskazanych w Opisie przedmiotu zamówienia)

- 3) „Gwarancja udzielona na przedmiot zamówienia” – 20,00% (20,00 pkt) – – będzie rozpatrywana na podstawie wskazanej przez Wykonawcę w Formularzu oferty gwarancji udzielonej na przedmiot zamówienia.

Zamawiający w niniejszym kryterium, dokonując oceny oferty Wykonawcy, będzie stosował następującą punktację:

Gwarancja udzielona na przedmiot zamówienia **48 miesięcy** – 20 pkt

Gwarancja udzielona na przedmiot zamówienia **36 miesięcy** – 10 pkt

Gwarancja udzielona na przedmiot zamówienia **24 miesiące** – 0 pkt (spełnienie minimalnych wymagań wskazanych w Opisie przedmiotu zamówienia)

2. Brak zawartej w formularzu oferty informacji dotyczącej któregośkolwiek kryterium wyboru oferty spowoduje odrzucenie oferty jako jej treść jest niezgodna z warunkami zamówienia na podstawie art. 226 ust.1 pkt. 5 ustawy Pzp.
3. Ocena końcowa oferty jest to suma punktów uzyskanych za wszystkie kryteria. Wykonawca może uzyskać max. 100 pkt. Wszystkie obliczenia będą dokonywane z dokładnością do dwóch miejsc po przecinku.
4. Jeżeli złożone oferty uzyskają tę samą łączną ilość punktów, Zamawiający wybierze ofertę z najniższą ceną. W przypadku gdy złożone oferty uzyskają tę samą łączną ilość punktów i będą zawierały tę samą cenę, Zamawiający wezwie Wykonawców, którzy złożyli te oferty, do złożenia w terminie określonym przez Zamawiającego ofert dodatkowych. Wykonawcy, składając oferty dodatkowe, nie mogą oferować cen wyższych niż zaoferowane w uprzednio złożonych przez nich ofertach.
5. Za najkorzystniejszą ofertę zostanie uznana oferta Wykonawcy, który spełni wszystkie postanowienia w niniejszej *Specyfikacji warunków zamówienia* oraz którego oferta uzyska największą liczbę punktów spośród złożonych ofert.
6. Wszystkie obliczenia będą dokonywane z dokładnością do dwóch miejsc po przecinku.

#### **XVI. INFORMACJA O FORMALNOŚCIACH, JAKIE MUSZĄ ZOSTAĆ DOPEŁNIONE PO WYBORZE OFERTY W CELU ZAWARCIA UMOWY W SPRAWIE ZAMÓWIENIA**

1. Zamawiający zawrze umowę z wybranym Wykonawcą w terminie wskazanym przez Zamawiającego z uwzględnieniem przepisów art. 577 ustawy *Prawo zamówień publicznych*.
2. Wykonawca przed podpisaniem umowy powinien przekazać Zamawiającemu następujące dokumenty:
  - 1) potwierdzające umocowanie osoby lub osób do podpisania umowy, o ile umocowanie to nie będzie wynikać z dokumentów przekazanych uprzednio w ramach postępowania,
  - 2) umowy regulującej współpracę Wykonawców wspólnie ubiegających się o udzielenie zamówienia (o ile dotyczy). Umowa musi zawierać informacje o pełnomocniku uprawnionym do kontaktów z Zamawiającym oraz wystawienia dokumentów związanych z płatnościami przy czym termin na jaki została zawarta nie może być krótszy niż termin realizacji umowy,
3. Jeżeli Wykonawca, którego oferta została wybrana jako najkorzystniejsza, uchyla się od zawarcia umowy w sprawie zamówienia publicznego, Zamawiający może dokonać ponownego badania i oceny ofert spośród ofert pozostałych w postępowaniu Wykonawców albo unieważnić postępowanie.

#### **XVII. WYMAGANIA DOTYCZĄCE ZABEZPIECZENIA NALEŻYTEGO WYKONANIA UMOWY**

Zamawiający nie wymaga wniesienia zabezpieczenia należytego wykonania umowy.

#### **XVIII. PROJEKTOWANE POSTANOWIENIA UMOWY**

1. Wykonawca, którego oferta zostanie wybrana ma obowiązek zawrzeć umowę w sprawie zamówienia na warunkach określonych w projektowanych postanowieniach umowy (projekt umowy), które stanowią załącznik nr 2 do *Specyfikacji warunków zamówienia*. Umowa zostanie uzupełniona o zapisy wynikające ze złożonej przez Wykonawcę oferty.

2. Zamawiający przewiduje możliwość dokonywania zmian w umowie, o których mowa w art. 455 ust. 1 pkt 1) ustawy *Prawo zamówień publicznych*.
3. Charakter, rodzaj i zakres zmian oraz warunki wprowadzenia zmian umowy Zamawiający określił w §11 projektu umowy.

#### **XIX. POUCZENIE O ŚRODKACH OCHRONY PRAWNEJ PRZYSŁUGUJĄCYCH WYKONAWCY**

---

1. Wykonawcy lub innemu podmiotowi, który ma lub miał interes w uzyskaniu objętego niniejszą procedurą zamówienia publicznego oraz poniósł lub może ponieść szkodę w wyniku naruszenia przez Zamawiającego przepisów ustawy *Prawo zamówień publicznych*, przysługują środki ochrony prawnej.
2. Środki ochrony prawnej wobec ogłoszenia wszczynającego postępowanie o udzielenie zamówienia oraz dokumentów zamówienia przysługują również organizacjom wpisanym na listę, o której mowa w art. 469 pkt 15 ustawy *Prawo zamówień publicznych*, oraz Rzecznikowi Małych i Średnich Przedsiębiorców.
3. Szczegółowe informacje dotyczące środków ochrony prawnej określone są w Dziale IX „Środki ochrony prawnej” ustawy *Prawo zamówień publicznych*.

#### **XX. WYKAZ ZAŁĄCZNIKÓW**

---

1. Załącznik nr 1           szczegółowy opis przedmiotu zamówienia;
2. Załącznik nr 2           projektowane postanowienia umowne;
3. Załączniki nr 3           oświadczenia Wykonawcy o braku podstaw do wykluczenia i spełnieniu warunków udziału w postępowaniu:
4. Załącznik nr 3a          oświadczenie o braku podstaw do wykluczenia;
5. Załącznik nr 3b          oświadczenie o spełnieniu warunków udziału w postępowaniu;
6. Załącznik nr 3c          oświadczenie o spełnianiu warunków udziału i braku podstaw do wykluczenia podmiotu udostępniającego zasoby – jeżeli dotyczy;
7. Załącznik nr 4           formularz oferty;
8. Załącznik nr 4a          zobowiązanie podmiotu udostępniającego swoje zasoby – jeżeli dotyczy;
9. Załącznik nr 5           oświadczenie o braku przynależności do tej samej grupy kapitałowej;
10. Załącznik nr 6          oświadczenie o aktualności informacji;
11. Załącznik nr 7          wykaz dostaw;

## SZCZEGÓŁOWY OPIS PRZEDMIOTU ZAMÓWIENIA

w postępowaniu na dostawę 12 zestawów mebli do Majsterni oraz 1 zestawu stołków warsztatowych w ramach inicjatywy SOWA.

Wykonanie i dostarczenie do CNK 12 zestawów mebli do Majsterni oraz 1 zestawu stołków warsztatowych w ramach inicjatywy SOWA.

Inicjatywa „SOWA - Strefa Odkrywania, Wyobraźni i Aktywności” finansowana jest w ramach dotacji Ministra Nauki, na podstawie umowy Nr 1/CNK-SOWA/2021 z dnia 2 marca 2021 r. w sprawie uruchomienia przez Centrum Nauki Kopernik 50 lokalnych Stref Odkrywania, Wyobraźni i Aktywności (SOWA) w latach 2021-2028.

Zestaw mebli powinien zawierać:

→ **24 stołki**

1. O okrągłym siedzisku do samodzielnego złożenia bez użycia kleju i łączników.
2. Wykonanych ze sklejki o gr. 15mm, o wymiarach: (wys. 45 cm, średnica siedziska 37 cm) +/- 10 %.
3. Każdy stółek powinien składać się z 3 elementów ;
  - 2 nogi (podstawa), wyprofilowane tak, żeby:  
jedna w drugą wchodziła prostopadle,  
każda z nich miała 2 elementy, które są łącznikiem z siedziskiem.
  - 1 okrągłe siedzisko z 4 otworami, które łączą je z podstawą (2 nogi)
4. W wersjach kolorystycznych:
  - 8 szt. wodoodporna brzoza sklejka pokryta dębowym fornirem najwyższej jakości, gr. 15 mm

- 4 szt. stołki w okleinie laminowanej w kolorach pantone p 24-16 c
- 4 szt. stołki w okleinie laminowanej w kolorach pantone p 10-16 c
- 4 szt. stołki w okleinie laminowanej w kolorach pantone p 123-16 c
- 4 szt. stołki w okleinie laminowanej w kolorach pantone p 126-13 c

Poglądowy rysunek:

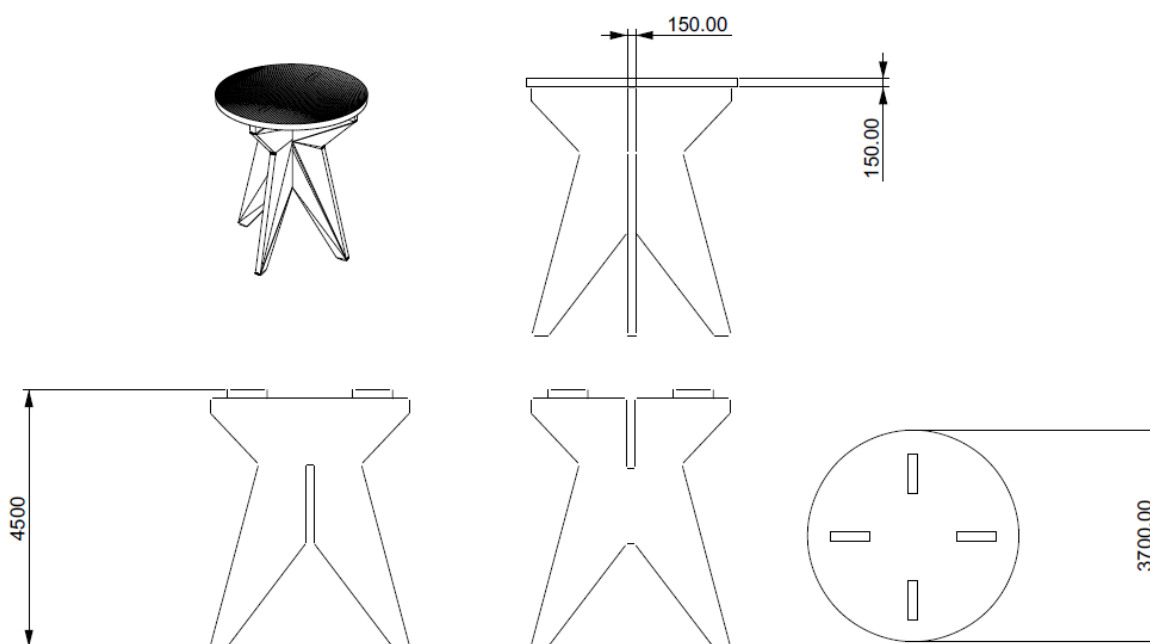

Wykonawca na etapie realizacji umowy przedstawi Zamawiającemu wzornik koloru do akceptacji na zasadach określonych w § 1 ust. 4 Projektu Umowy.

→ **4 stoły**

- Rama stołu wraz z nogami wykonana z rury fi 40 i profilu 40x20, elementy malowane proszkowo w kolorze RAL 7035 lub białym strukturalnym wraz z łącznikami.



- 2 nogi stołu z metalowymi kółkami z hamulcem, 2 nogi z zatyczkami. nogami malowane proszkowo w kolorze RAL 7035 lub białym strukturalnym.
- Nogi bez kółek zakończone, stopkami w kolorze czarnym z możliwością regulacji/ poziomowania.
- Blat stołu w kolorze RAL 7035 wykonany z płyty laminowanej o grubości 18 mm wykończonej obrzeżem PCV 2 mm również o kolorze RAL 7035. Ze względu na trwałość blatu, nie dopuszcza się rozwiązania w postaci płyty wiórowej.
- Płyta blatu posiada odporność na wilgoć wg normy EN 317, odporność na ogień – klasa C—s2,d0 (trudnozapałna) – badanie wg normy EN 13501, odporność na ścieranie i zarysowania - wg normy EN 14323, odporność na uderzenia potwierdzoną badaniem wg Normy EN 438-2 oraz wysoką klasę higieny.
- Kolorystyka laminatu: Popiel
- Grubość blatu 18 mm +/- 10%
- Wymiary stołu 120/80/80 cm (długość/wysokość/ szerokość) +/- 10%

→ regaly

Regały muszą być dopasowane do potrzeb. Zabudowa ma być złączona ze sobą w możliwie niewidoczny sposób, umożliwiający mobilność i stabilność zabudowy. Meble powinny być nowoczesne, oryginalne, ergonomiczne, łatwe do utrzymania w czystości i wytrzymałe.

Meble powinny być funkcjonalne, mobilne i optycznie lekkie.

W skład **kompletu** zabudowy wchodzi:

- **regal z szafką** - 2 szt, 6 półek, o wymiarach: (szerokość 800 mm, głębokość 500 mm) +/- 10% zbudowany z półek ze sklejki fenirowanej dębowej połączonej w niewidoczny sposób z ramionami wykonanymi z pełnego pręta stalowego proszkowanego na biało o gr 20 mm oraz zabudowie z białej płyty MDF o gr. 18 mm. Z gałkami w kolorze półek. Minimalna waga regału

gwarantująca stabilność nie mniej niż 80 kg. Z 4 nogami wykonanymi z pręta stalowego proszkowanego na biało o gr. 20mm o wys. 20-40mm.

- **regał z szufladami** - 1 szt, 5 półek o wymiarach: (szerokość 800 mm, głębokość 500 mm) +/- 10% zbudowany z półek ze sklejki fenirowanej dębowej połączonej w niewidoczny sposób z ramionami wykonanymi z pełnego pręta stalowego proszkowanego na biało o gr 20 mm oraz zabudowie z białej płyty MDF o gr. 18 mm. Z gałkami w kolorze półek. Z 4 nogami wykonanymi z pręta stalowego proszkowanego na biało o gr. 20mm o wys. 20-40mm. Szuflady zbudowane ze sklejki liściastej klasa 1/2, wyposażone w prowadnice kulkowe stalowe przystosowane do obciążenia nie mniej niż 30 kg. Waga regału gwarantująca stabilność nie mniej niż 90 kg
- **szafka** - 1 szt, o wymiarze: (wysokość 760 mm, głębokość 500 mm) +/- 10% zbudowana z białej płyty MDF gr 18 mm, góra i spód półki sklejka fenirowana dębem o gr 18 mm połączonej w niewidoczny sposób z ramionami wykonanymi z pełnego pręta stalowego proszkowanego na biało o gr 20 mm. Z gałkami w kolorze półek. Waga szafki gwarantująca stabilność nie mniej niż 45 kg. Z 4 nogami wykonanymi z pręta stalowego proszkowanego na biało o gr. 20mm o wys. 20-40mm.

Poglądowy rysunek:



**Ogólne założenia funkcjonalne i wzornicze:**

Meble powinny być nowoczesne, oryginalne, ergonomiczne, łatwe do utrzymania w czystości i wytrzymałe. Meble powinny być funkcjonalne, mobilne i lekkie. Meble powinny być wykonane w sposób solidny, okucie meblowe powinny być dopasowane w taki sposób, żeby meble mogły być wielokrotnie transportowane już po złożeniu. Powinny być również stabilne na tyle żeby móc funkcjonować wolonostojąco (nie przy ścianie).

W zestawie powinny znaleźć się meble w neutralnych kolorach oraz takie, które przełamują swoim charakterystycznym kolorem neutralny ton całości zestawu.

**Zestaw stołków warsztatowych** powinien zawierać:

**144 szt. stołków**

**Parametry główne:**

Wysokość siedziska: 530-780 mm

Szerokość siedziska: fi 400 mm

Kolor siedziska: Sosna

Materiał siedziska : Sklejka

Podnośnik gazowy z regulacją w zakresie 400-700 mm

Nośność: 100 kg

Podstawa: Czarny plastik

Nogi zaopatrzone w stopki antypoślizgowe

Podstawa wzmocniona włóknem szklanym

Montaż: Do samodzielnego montażu

Poglądowy rysunek:



**Dostawa:**

Wykonawca zapewnia dostawę gotowych elementów do docelowej lokalizacji lub transport obiektów (jeśli będzie potrzeba demontażu na potrzeby transportu) do docelowej lokalizacji 03-231 Warszawa, ul. Odlewnicza 4. Dostawa będzie realizowana w godzinach uzgodnionych przez Strony w trybie roboczym. Wykonawca wykona przedmiot zamówienia w terminie maksymalnie **28** dni kalendarzowych od dnia zawarcia umowy (kryterium oceny ofert).

**Gwarancja:**

Wykonawca udziela **gwarancji na okres co najmniej 24 miesięcy (kryterium oceny ofert)** na wyprodukowane elementy, poczynając od daty podpisania protokołu odbioru przez Zamawiającego.

**Sposób rozliczenia:**

Dostawa Zamówienia zostanie zrealizowana po każdorazowym dostarczeniu Zamówienia i potwierdzeniu odbioru poprzez podpisanie protokołu odbioru.

Wynagrodzenie płatne będzie w terminie 14 dni od daty otrzymania przez CNK prawidłowo wystawionej faktury.

Załącznik nr 2 do SWZ – Projektowane postanowienia umowy

DZP.260.7.2024.MN

Umowa nr CNK \_\_\_\_\_

zawarta w \_\_\_\_\_

zwana dalej „Umową”

pomiędzy:

**Centrum Nauki Kopernik** z siedzibą w Warszawie (kod pocztowy 00-390), przy ul. Wybrzeże Kościuszkowskie 20, wpisanym do Rejestru Instytucji Kultury, prowadzonego przez Prezydenta m. st. Warszawy pod numerem 02/06, REGON: 140603313, NIP: 7010025169, reprezentowanym przez:

**Panią Annę Lipińską – Zastępcę Dyrektora Programowego ds. Doświadczenia Zwiedzającego** na podstawie pełnomocnictwa nr DP.021.49.2023 z dnia 3 października 2023 roku,

zwanym dalej „Zamawiającym”

a

\_\_\_\_\_  
\_\_\_\_\_  
\_\_\_\_\_

zwanym dalej „Wykonawcą”,

zwanymi dalej łącznie „Stronami”, a odrębnie „Stroną”.

Umowę zawarto w wyniku dokonania przez Zamawiającego wyboru oferty Wykonawcy w postępowaniu o udzielenie zamówienia publicznego przeprowadzonego w trybie podstawowym bez negocjacji na podstawie art. 275 pkt 1) ustawy z dnia 11 września 2019 roku Prawo zamówień publicznych (Dz.U. z 2023 r., poz. 1605 ze zm., zwanej dalej „p.z.p.”) na wykonanie i dostarczenie 12 zestawów mebli oraz 1 zestawu stołków warsztatowych do Majsterni Centrum Nauki Kopernik w ramach inicjatywy SOWA (DZP.260.7.2024.MN).

## § 1

### Przedmiot Umowy

1. Przedmiotem Umowy jest wykonanie, dostarczenie i sprzedaż przez Wykonawcę na rzecz Zamawiającego 12 zestawów mebli oraz 1 zestawu stołków warsztatowych przeznaczonych do

Majsterni Centrum Nauki Kopernik w ramach inicjatywy SOWA (zwanego dalej „**Przedmiotem Umowy**”).

2. Szczegółowy opis Przedmiot Umowy został określony w:
  - 1) załączniku nr 1 do Umowy – Szczegółowym Opisie Przedmiotu Zamówienia,
  - 2) załączniku nr 2 do Umowy – Ofercie Wykonawcy (formularzu oferty).
3. W ramach realizacji Przedmiotu Umowy Wykonawca dostarczy Zamawiającemu:
  - 1) 12 zestawów mebli, z których każdy będzie zawierał:
    - a) 24 stołki,
    - b) 4 stoły,
    - c) 2 regały z szafką,
    - d) 1 regał z szufladami,
    - e) 1 szafkę,
  - 2) 1 zestawu stołków warsztatowych zawierającego 144 stołki warsztatowe, o specyfikacji określonej w Szczegółowym Opisie Przedmiotu Zamówienia, stanowiącym załącznik nr 1 do Umowy oraz Ofercie Wykonawcy (formularzu oferty), stanowiącej załącznik nr 2 do Umowy (zwanym dalej łącznie „**Meblami**”, a każdy z osobna „**Meblem**”).
4. Meble będą posiadać kolorystykę wynikającą ze Szczegółowego Opisu Przedmiotu Zamówienia, przy czym kolorystyka stołków wchodzących w skład zestawów, o których mowa w § 1 ust. 3 pkt 1) lit. a) Umowy (zwanym dalej „**Stołkami**”) wymaga akceptacji osoby wskazanej w § 13 ust. 4 pkt 1) Umowy, działającej w imieniu Zamawiającego. W terminie 2 dni roboczych od dnia zawarcia Umowy, Wykonawca przedstawi Zamawiającemu wzorniki kolorów Stołków do wyboru i akceptacji w postaci fizycznych próbek. Dokładny termin spotkania w siedzibie Zamawiającego zostanie ustalony przez Strony w trybie roboczym z uwzględnieniem czasu niezbędnego do sprawdzenia wzorników. W przypadku zgłoszenia przez Zamawiającego uwag do wzorników Wykonawca zobowiązany jest uwzględnić te uwagi i w terminie 2 kolejnych dni roboczych od dnia spotkania przedstawić Zamawiającemu nowe wzorniki do akceptacji w siedzibie Zamawiającego. Akceptacja koloru Stołków zostanie potwierdzona przez Strony pisemnym protokołem, sporządzonym według wzoru stanowiącego **załącznik nr 3 do Umowy**, do którego zostaną załączone wybrane wzorniki.
5. Wykonawca zobowiązuje się na swój koszt i ryzyko do:
  - 1) dostarczenia Zamawiającemu Mebli do miejsca wskazanego w § 5 ust. 1 Umowy;
  - 2) zapewnienia odpowiedniego opakowania Mebli, jakie jest wymagane, by nie dopuścić do ich uszkodzenia lub pogorszenia w trakcie transportu do Zamawiającego;
  - 3) rozładunku Mebli ze środka transportu i ich przetransportowania (wniesienia) do wskazanych przez Zamawiającego pomieszczeń, a także do ich rozpakowania, montażu (za wyjątkiem

- zestawu stołków warsztatowych) i przygotowania do korzystania w pełnym zakresie funkcjonalności;
- 4) usunięcia wszystkich odpadów powstałych podczas dostawy, a w szczególności kartonów, folii i styropianu;
  - 5) wydania i przeniesienia na własność Zamawiającego Mebli i dokumentacji technicznej do Mebli, w tym instrukcji obsługi Mebli oraz kopii dokumentów wystawionych przez uprawnione jednostki, wymaganych polskimi przepisami prawa, takich jak certyfikaty jakości, bezpieczeństwa, jak również dokumentów dopuszczających Meble do obrotu i eksploatacji na terytorium Rzeczypospolitej Polskiej.
6. Przeniesienie na Zamawiającego własności Mebli wraz z dokumentacją techniczną nastąpi z chwilą ich wydania przez Wykonawcę.
7. Przedmiot zamówienia realizowany jest w ramach Inicjatywy „SOWA - Strefa Odkrywania, Wyobraźni i Aktywności” finansowana jest w ramach dotacji Ministra Nauki, na podstawie umowy Nr 1/CNK-SOWA/2021 z dnia 2 marca 2021 r. w sprawie uruchomienia przez Centrum Nauki Kopernik 50 lokalnych Stref Odkrywania, Wyobraźni i Aktywności (SOWA) w latach 2021-2028.

## § 2

### Zobowiązania i oświadczenia Wykonawcy

1. Wykonawca oświadcza, że Meble:
  - 1) spełniają wymagania (parametry techniczne, jakościowe i ilościowe) określone w Szczegółowym Opisie Przedmiotu Zamówienia, który stanowi **załącznik nr 1** do Umowy oraz są tożsame z Ofertą Wykonawcy stanowiącą **załącznik nr 2** do Umowy;
  - 2) są fabrycznie nowe, w pełni sprawne, niepowystawowe, nieregenerowane, pochodzą z oficjalnego kanału dystrybucji, są gotowe do używania bez konieczności poniesienia żadnych dodatkowych inwestycji ze strony Zamawiającego oraz są wolne od jakichkolwiek wad fizycznych lub prawnych;
  - 3) spełniają wymogi bezpieczeństwa wynikające z obowiązujących w Rzeczypospolitej Polskiej przepisów prawa;
  - 4) są dopuszczone do obrotu i eksploatacji na terytorium Rzeczypospolitej Polskiej;
  - 5) stoły wchodzące w skład Mebli posiadają atesty badań wytrzymałościowych w zakresie wytrzymałości, trwałości, stateczności, bezpieczeństwa użytkowania stołów.
2. Wykonawca oświadcza, że dysponuje kompletem dokumentów wystawionych przez uprawnione jednostki, wymaganych polskimi przepisami prawa dla potwierdzenia i udokumentowania oświadczeń zawartych w ust. 1 powyżej.

3. Wykonawca oświadcza, że posiada odpowiednie uprawnienia, kwalifikacje i doświadczenie niezbędne do wykonania Przedmiotu Umowy profesjonalnie, z najwyższą starannością i zgodnie z aktualnym poziomem wiedzy i techniki.
4. Wykonawca zobowiązuje się do wykonania Przedmiot Umowy zgodnie z Umową wraz załącznikami, obowiązującymi normami i przepisami prawa, najlepszą wiedzą techniczną, wymaganiami technicznymi, najlepszymi praktykami obowiązującymi na rynku oraz z najwyższą starannością oraz przy zastosowaniu odpowiednich umiejętności.
5. Wykonawca oświadcza, że nie podlega wykluczeniu na podstawie art. 7 ustawy z dnia 13 kwietnia 2022 r. o szczególnych rozwiązaniach w zakresie przeciwdziałania wspieraniu agresji na Ukrainę oraz służących ochronie bezpieczeństwa narodowego (Dz.U. 2023 r. poz. 1497 ze zm.).

### § 3

#### Podwykonawstwo

1. Wykonawca może powierzyć wykonanie części Przedmiotu Umowy podwykonawcy lub podwykonawcom.
2. Zamawiający nie zastrzega obowiązku osobistego wykonania kluczowych części Przedmiotu Umowy przez Wykonawcę.
3. Wykonawca zobowiązany jest każdorazowo poinformować w formie pisemnej Zamawiającego o korzystaniu z usług podwykonawcy.
4. W przypadku powierzenia realizacji części Przedmiotu Umowy podwykonawcy lub podwykonawcom, Wykonawca nadal ponosi względem Zamawiającego pełną odpowiedzialność za należyte wykonanie Przedmiotu Umowy, co oznacza, że odpowiada za działania lub zaniechania podwykonawcy lub podwykonawców jak za własne.
5. Powierzenie części Przedmiotu Umowy podwykonawcy lub podwykonawcom nie zwalnia Wykonawcy z odpowiedzialności za należyte wykonanie Przedmiotu Umowy.

### § 4

#### Termin wykonania Przedmiotu Umowy

1. Wykonawca wykona Przedmiot Umowy, w terminie \_\_\_\_ (słownie: \_\_\_\_\_) dni kalendarzowych od dnia zawarcia Umowy z tym, że data dostawy Mebli zostanie uzgodniona przez Strony w trybie roboczym z uwzględnieniem czasu niezbędnego do realizacji dostawy i przeprowadzenia jej odbioru.
2. Wykonawca zobowiązany jest zgłosić Zamawiającemu w trybie roboczym gotowość do dostarczenia Przedmiotu Umowy.



## § 5

### Odbiór Przedmiotu Umowy

1. Wykonawca dostarczy Meble wraz z dokumentacją techniczną do magazynu Zamawiającego znajdującego się w Warszawie (kod pocztowy: 03-231) przy ul. Odlewniczej 4 w godzinach pracy magazynu, tj. między godziną 9:00 a godziną 15:00 w dni robocze. Zamawiający pokwituje przyjęcie dostawy Mebli.
2. Zamawiający zweryfikuje poprawność wykonania Przedmiotu Umowy we własnym zakresie w ciągu maksymalnie 5 (słownie: pięciu) dni roboczych od dnia dostawy. Z weryfikacji poprawności wykonania Przedmiotu Umowy Zamawiający sporządzi protokół odbioru potwierdzający zgodne z Umową wykonanie Przedmiotu Umowy, w tym kompletność Mebli, liczbę dostarczonych Mebli, stan techniczny Mebli oraz przekazanie przez Wykonawcę kompletnej dokumentacji, o której mowa w § 1 ust. 5 pkt 5) Umowy. Wzór protokołu odbioru stanowi **załącznik nr 4** do Umowy.
3. W przypadku zgłoszenia przez Zamawiającego w protokole odbioru wad Przedmiotu Umowy, Zamawiający poinformuje Wykonawcę o zaistniałej sytuacji w trybie roboczym na adres e-mail wskazany w § 13 ust. 4 pkt 2) Umowy. Wykonawca zobowiązany jest do usunięcia na własny koszt wszelkich wad Przedmiotu Umowy zgłoszonych przez Zamawiającego w terminie wyznaczonym przez Zamawiającego w protokole odbioru, przy czym nie krótszym niż 4 (słownie: cztery) dni robocze.
4. Z czynności odbioru usunięcia wad Przedmiotu Umowy zgłoszonych przez Zamawiającego w pierwszym protokole odbioru, Zamawiający sporządzi ponowny protokół odbioru w terminie określonym w ust. 3 powyżej. Postanowienia ust. 3 powyżej stosuje się odpowiednio.
5. Zgłoszenie przez Zamawiającego wad, o których mowa w ust. 3 powyżej stanowi podstawę do naliczenia kary umownej, o której mowa w § 8 ust. 1 pkt. 1) Umowy.
6. Ryzyko uszkodzenia, zniszczenia lub utraty Przedmiotu Umowy w inny sposób przechodzi na Zamawiającego z chwilą podpisania protokołu odbioru Mebli i obejmuje tylko Meble, co do których Zamawiający nie zgłosił zastrzeżeń.
7. Zamawiający dopuszcza jednokrotne dostarczenie wadliwego Przedmiotu Umowy. Dostawa wadliwego Przedmiotu Umowy w całości lub części po raz drugi będzie skutkowałą odstąpieniem przez Zamawiającego od Umowy i naliczeniem kary umownej wskazanej w § 8 ust. 1 pkt 4) Umowy.

## § 6

### Wynagrodzenie

1. Za prawidłowe wykonanie całości Przedmiotu Umowy Wykonawcy przysługuje wynagrodzenie w kwocie \_\_\_\_\_ (słownie: \_\_\_\_\_, **00/100**) złotych netto, powiększone o kwotę podatku od towarów i usług (VAT) w wysokości: \_\_\_\_\_ (słownie: \_\_\_\_\_)

**00/100) złotych**, tj. w łącznej kwocie \_\_\_\_\_ (słownie: \_\_\_\_\_) **złotych brutto**.

2. Wynagrodzenie, o którym mowa w ust. 1 powyżej obejmuje i wyczerpuje całość należności, jaką Zamawiający zobowiązany jest zapłacić Wykonawcy z tytułu wykonania Przedmiotu Umowy.
3. Wynagrodzenie, o którym mowa w ust. 1 powyżej zostanie wypłacone na podstawie prawidłowo wystawionej przez Wykonawcę faktury VAT doręczonej Zamawiającemu za pośrednictwem poczty elektronicznej na adres faktura@kopernik.org.pl oraz na adres osoby wskazanej w § 13 ust. 4 pkt 1) Umowy.
4. Podstawą do wystawienia przez Wykonawcę faktury VAT będzie podpisanie bez uwag przez Strony protokołu odbioru, o którym mowa w § 5 Umowy.
5. Zamawiający wymaga aby faktura wystawiona była z uwzględnieniem cen jednostkowych Mebli lub aby do faktury dołączono załącznik określający ceny jednostkowe Mebli.
6. Wynagrodzenie zostanie wypłacone przelewem na rachunek bankowy Wykonawcy wskazany na fakturze VAT w terminie 14 dni od dnia od dnia otrzymania przez Zamawiającego prawidłowo wystawionej faktury VAT. Za dzień zapłaty uważany będzie dzień obciążenia rachunku bankowego Zamawiającego.
7. Zamawiający oświadcza, że do zapłaty wynagrodzenia stosuje zasadę mechanizmu podzielonej płatności (split-payment) określoną w art. 108a ustawy z dnia 11 marca 2004 r. o podatku od towarów i usług (Dz. U. z 2023 r. poz. 1570 ze zm.).
8. Wykonawca oświadcza, że rachunek bankowy wskazany w Umowie lub inny rachunek bankowy wskazany pisemnie przez Wykonawcę do zapłaty wynagrodzenia, w dniu, w którym zapłata będzie należna Wykonawcy będzie rachunkiem znajdującym się w elektronicznym wykazie podmiotów prowadzonym przez Szefa Krajowej Administracji Skarbowej (dalej zwany „**Wykazem**”), o którym mowa w art. 96b ustawy o podatku od towarów i usług.
9. W przypadku, gdy rachunek bankowy Wykonawcy nie spełnia warunków określonych powyżej, Zamawiający niezwłocznie poinformuje o tym fakcie Wykonawcę i według swojego wyboru:
  - 1) wstrzyma płatność do czasu wskazania pisemnie przez Wykonawcę rachunku bankowego znajdującego się w Wykazie lub
  - 2) dokona zapłaty na rachunek bankowy Wykonawcy znajdujący się w Wykazie, przy czym o swojej decyzji niezwłocznie poinformuje Wykonawcę.
10. W przypadku wstrzymania przez Zamawiającego płatności na rzecz Wykonawcy z przyczyn wskazanych w ust. 9 powyżej, Zamawiający nie będzie zobowiązany do zapłaty odsetek za opóźnienie w płatności za okres od dnia powzięcia przez Zamawiającego wiadomości

o niespełnianiu przez rachunek Wykonawcy warunków określonych w ust. 9 powyżej, do dnia wskazania przez Wykonawcę prawidłowego rachunku.

11. Wykonawca oświadcza, że na dzień zawarcia Umowy jest czynnym, prawidłowo zarejestrowanym podatnikiem podatku od towarów i usług. W przypadku zmiany statusu podatnika VAT, Wykonawca zobowiązany będzie do zawiadomienia o tym fakcie Zamawiającego w formie pisemnej, w terminie 7 dni od zaistnienia zdarzenia powodującego zmianę jego statusu.
12. Wykonawca nie może bez uprzedniej zgody Zamawiającego dokonać cesji wierzytelności z tytułu wynagrodzenia mu należnego na inny podmiot lub osobę fizyczną.
13. Wynagrodzenie Wykonawcy finansowane jest w ramach Inicjatywy SOWA. Inicjatywa „SOWA – Strefa Odkrywania, Wyobraźni i Aktywności” finansowana jest w ramach dotacji Ministra Nauki, na podstawie umowy Nr 1/CNK-SOWA/2021 z dnia 2 marca 2021 r. w sprawie uruchomienia przez Centrum Nauki Kopernik 50 lokalnych Stref Odkrywania, Wyobraźni i Aktywności (SOWA) w latach 2021–2028.
14. Wykonawca oświadcza, że został poinformowany o współfinansowaniu wynagrodzenia z tytułu realizacji Umowy z wyżej wymienionych środków.

## § 7

### Gwarancja

1. W ramach wynagrodzenia, o którym mowa w § 6 ust. 1 Umowy, Wykonawca udziela Zamawiającemu \_\_\_ **miesięcznej** gwarancji jakości na Meble, liczonej od dnia podpisania przez Zamawiającego protokołu odbioru bez uwag i zastrzeżeń.
2. W przypadku stwierdzenia przez Zamawiającego wady, która powoduje, że którykolwiek z Mebli nie posiada pełnej funkcjonalności opisanej w Umowie lub w Szczegółowym Opisie Przedmiotu Zamówienia, stanowiącym załącznik nr 1 do Umowy (zwanej dalej „**Wadą**” lub łącznie „**Wadami**”), Wykonawca zobowiązany jest usunąć Wadę w terminie nie dłuższym niż **10 dni roboczych** od dnia zgłoszenia Wady przez Zamawiającego. W przypadku, gdy Wada wymaga wymiany Mebla, którego z przyczyn obiektywnych Wykonawca nie ma możliwości wymienić w terminie określonym w niniejszym ustępie, termin ten może zostać wydłużony po uzyskaniu pisemnej zgody Zamawiającego.
3. Usunięcie Wady nastąpi na koszt Wykonawcy poprzez wymianę lub naprawę wadliwych Mebli przez Wykonawcę na nowe i pozbawione Wad.
4. Wykonawca zobowiązany jest usunąć Wadę w miejscu wskazanym przez Zamawiającego na terenie Warszawy albo jeżeli jest to konieczne z uwagi na charakter Wady, odebrać wadliwy Mebel

na swój koszt od Zamawiającego i dokonać naprawy, a następnie dostarczyć naprawiony Mebel do miejsca, z którego Mebel został odebrany lub innego miejsca uzgodnionego przez Strony.

5. W przypadku braku możliwości usunięcia Wady na miejscu skutkującą koniecznością zabrania Mebla do naprawy, Wykonawca zobowiązany jest dostarczyć na czas naprawy Mebel o parametrach nie gorszych niż Mebel, w którym wykryto Wadę. Przed dostarczeniem mebla zastępczego Wykonawca zobowiązany jest podać jego parametry Zamawiającemu w celu uzyskania jego akceptacji na dostarczenie tego mebla. Dostarczenie mebla zastępczego następuje po dokonaniu jego akceptacji przez Zamawiającego.
6. Wykonawca zobowiązuje się przyjmować zgłoszenia Wad Mebli w godzinach od 9.00 do 17.00 w dni robocze.
7. Zgłoszenia Wad będą dokonywane przez Zamawiającego przy użyciu poczty elektronicznej na adres e-mail Wykonawcy: \_\_\_\_\_, przy czym zgłoszenia Wad otrzymane po godzinie 17:00 w dni robocze będą traktowane jako zgłoszenia otrzymane o godzinie 8:00 następnego dnia roboczego.
8. Zgłoszenie Wady będzie zawierało opis Wady oraz rodzaj Mebla, w którym wykryto Wadę.
9. Wykonawca zobowiązany jest do potwierdzenia przyjęcia zgłoszenia. Potwierdzenie to musi być przesłane niezwłocznie na adres e-mail wskazany w § 13 ust. 4 pkt 1) Umowy i musi zawierać przewidywany termin naprawy Mebla.
10. Prawidłowe usunięcie Wady będzie każdorazowo potwierdzane protokołem naprawy podpisanym przez Strony bez uwag i zastrzeżeń. Wzór protokołu naprawy stanowi **załącznik nr 5** do Umowy.
11. W przypadku usunięcia wady Mebla termin gwarancji biegnie na nowo od daty usunięcia Wady potwierdzonej zgodnie z ust. 10 powyżej.
12. W przypadku niewywiązania się Wykonawcy z obowiązków opisanych w niniejszym paragrafie, Zamawiający zastrzega sobie prawo do naprawy zastępczej Mebla lub wymiany Mebla na nowy, na koszt i ryzyko Wykonawcy. Koszty naprawy lub wymiany zostaną zwrócone Zamawiającemu przez Wykonawcę w terminie 7 dni od dnia doręczenia wezwania Wykonawcy do ich zwrotu przez Zamawiającego.
13. Niezależnie od postanowień niniejszego paragrafu, Wykonawca ponosi wobec Zamawiającego odpowiedzialność z tytułu rękojmi za wady na zasadach określonych w ustawie z dnia 23 kwietnia 1964 r. – Kodeks cywilny (Dz.U. 2023 poz. 1610 ze zm.).
14. Wykonywanie przez Zamawiającego uprawnień z gwarancji nie wyłącza uprawnień wynikających z rękojmi.

## § 8

### Kary umowne

1. Wykonawca zapłaci Zamawiającego karę umowną:
  - 1) w przypadku pozostawania przez Wykonawcę w zwłoce względem terminu wykonania Przedmiotu Umowy, o którym mowa w § 4 ust. 1 Umowy w wysokości 0,2% wynagrodzenia netto wskazanego w § 6 ust. 1 Umowy za każdy rozpoczęty dzień zwłoki;
  - 2) w przypadku pozostawania przez Wykonawcę w zwłoce względem terminu, o których mowa w § 7 ust. 2 Umowy w wysokości 0,1% wynagrodzenia netto wskazanego w § 6 ust. 1 Umowy za każdy rozpoczęty dzień zwłoki;
  - 3) w przypadku innego niż określone w pkt 1) lub 2) powyżej nienależytego wykonania Umowy, w wysokości 1% wynagrodzenia netto wskazanego w § 6 ust. 1 Umowy za każdy przypadek naruszenia;
  - 4) w przypadku odstąpienia od Umowy przez Zamawiającego z przyczyn, za które odpowiedzialność ponosi Wykonawca w wysokości 15% wynagrodzenia netto wskazanego w § 6 ust. 1 Umowy.
2. Kary umowne określone w § 8 ust 1. pkt 1 - 3 podlegają kumulacji.
3. Łączna maksymalna wysokość kar umownych, jakich może dochodzić Zamawiający od Wykonawcy wynosi 15% wynagrodzenia netto wskazanego w § 6 ust. 1 Umowy.
4. Wykonawca wyraża zgodę na potrącenie przez Zamawiającego kar umownych z przysługującego mu wynagrodzenia.
5. Zamawiającemu przysługuje prawo dochodzenia od Wykonawcy odszkodowania przewyższającego wysokość kar umownych na zasadach ogólnych.

### § 9

#### Odstąpienie od Umowy

1. Zamawiający może odstąpić od Umowy w całości lub w części na zasadach i w terminie, o którym mowa w art. 456 ust. 1 pkt 1) p.z.p. W przypadku odstąpienia od Umowy na podstawie art. 456 ust. 1 pkt 1) p.z.p. Wykonawca może żądać wyłącznie wynagrodzenia należnego z tytułu wykonanej części Umowy.
2. Zamawiający może odstąpić od Umowy w całości lub w części w razie niewykonania lub nienależytego wykonywania Umowy przez Wykonawcę, w przypadku zaistnienia co najmniej jednej z następujących okoliczności:
  - 1) Wykonawca nie przedstawi Zamawiającemu wzorników kolorów Stołków w terminach określonych w § 1 ust. 4 Umowy lub przedstawi Zamawiającemu wzorniki niezgodne z Umową i załącznikiem nr 1 do Umowy;

- 2) Wykonawca nie wykona całości lub części Przedmiotu Umowy w terminie określonym w § 4 ust. 1 Umowy;
  - 3) Wykonawca dwukrotnie dostarczy wadliwe Meble, o czym mowa w § 5 ust. 7 Umowy;
  - 4) Wykonawca trzykrotnie naruszy termin na usunięcie Wady, o którym mowa w § 7 ust. 2 Umowy;
  - 5) gdy suma kar umownych, o których mowa w § 8 ust. 1 pkt 1-3 przekroczy 15% wartości wynagrodzenia netto, o którym mowa w § 6 ust. 1 Umowy.
3. Zamawiający jest uprawniony do złożenia oświadczenia o odstąpieniu od Umowy w terminie 30 dni od dnia powzięcia informacji o zaistnieniu którejkolwiek z okoliczności wskazanych w § 9 ust. 2 Umowy.
  4. W przypadku odstąpienia od Umowy przez Zamawiającego, Zamawiający nie traci uprawnień do naliczenia kary umownej, o której mowa w § 8 ust. 1 pkt 4) Umowy.
  5. W przypadku odstąpienia od umowy Strony zobowiązują się do dokonania wzajemnych rozliczeń z poszanowaniem praw każdej ze Stron.

#### **§ 10** **Siła wyższa**

1. Żadna ze Stron nie będzie odpowiedzialna za niewykonanie lub nienależyte wykonanie Umowy w takim stopniu, w jakim jest to wynikiem działania siły wyższej. Przez siłę wyższą Strony rozumieją w szczególności niezależne od Stron zdarzenia zewnętrzne, mające wpływ na realizację Umowy o charakterze nadzwyczajnym, niemożliwym do przewidzenia i uniknięcia, które nastąpiły po zawarciu Umowy. Siła wyższa obejmuje w szczególności takie zdarzenia jak wojny, wojny domowe, ataki terrorystyczne, działania osób trzecich (w tym organów państwowych lub samorządowych), klęski żywiołowe (w tym m.in. trzęsienia ziemi, pożary, powodzie, epidemie) lub katastrofy budowlane. Okoliczności zaistnienia siły wyższej muszą zostać udowodnione przez Stronę, która się na nie powołuje.
2. Strona, która na skutek siły wyższej nie może należycie wykonać zobowiązań wynikających z Umowy zawiadomi niezwłocznie drugą Stronę na piśmie o zaistnieniu siły wyższej, uprawdopodobniając jednocześnie jej zaistnienie i określając jej wpływ na wykonanie zobowiązań. Jeżeli po zawiadomieniu Strony nie uzgodnią inaczej w formie pisemnej, każda ze Stron będzie kontynuowała wysiłki w celu wywiązania się ze swoich zobowiązań wynikających z Umowy, w stopniu, w jakim jest to możliwe oraz będzie poszukiwać wszelkich alternatywnych środków działania umożliwiających realizację Umowy.
3. Strona niezwłocznie powiadomi drugą Stronę o zakończeniu działania siły wyższej i będzie kontynuować realizację Umowy od momentu zakończenia działania siły wyższej.

**§ 11**  
**Zmiany Umowy**

1. Z zastrzeżeniem wyjątków przewidzianych w Umowie, wszelkie zmiany i uzupełnienia treści Umowy, wymagają pod rygorem nieważności formy pisemnej w postaci aneksów do Umowy, podpisanych przez Strony.
2. Strony przewidują, zgodnie z art. 455 ust. 1 pkt 1) p.z.p. możliwość dokonania zmian postanowień Umowy w stosunku do treści Oferty, na podstawie której dokonano wyboru Wykonawcy, w zakresie:
  - 1) zmian będących następstwem zmiany stawki podatku od towarów i usług (VAT), przy czym zmianie ulegnie kwota VAT i kwota brutto wynagrodzenia;
  - 2) zmian powszechnie obowiązujących przepisów prawa w zakresie mającym wpływ na realizację Przedmiotu Umowy;
  - 3) zmiany postanowień Umowy stanowiącej następstwo zaistnienia okoliczności o charakterze siły wyższej;
  - 4) braku możliwości zrealizowania przez Wykonawcę Przedmiotu Umowy, z obiektywnych przyczyn niezależnych od Wykonawcy w zakresie zmiany zaoferowanych w formularzu oferty Mebli, na Meble o lepszych parametrach technicznych, kluczowych dla Zamawiającego bez zwiększenia kwoty wynagrodzenia należnego Wykonawcy;
  - 5) wszelkich rozbieżności lub niejasności w Umowie, których nie można usunąć w inny sposób, a zmiana będzie umożliwiać usunięcie rozbieżności i doprecyzowanie Umowy w celu jednoznacznej interpretacji jej zapisów przez Strony.
3. Niedopuszczalne są pod rygorem nieważności dokonywanie zmian postanowień Umowy oraz wprowadzanie nowych postanowień do Umowy, które nie są wymienione w ust. 2 powyżej.
4. W razie wątpliwości, przyjmuje się, że nie stanowią zmiany Umowy:
  - 1) zmiany danych którejkolwiek ze Stron Umowy (np. zmiana siedziby, adresu, nazwy Strony, danych rejestrowych, danych związanych z obsługą administracyjno-organizacyjną Umowy) związane z wewnętrzną reorganizacją w ramach prowadzonej działalności;
  - 2) zmiany wynikające z przekształcenia podmiotowego którejkolwiek ze Stron umowy (np. w formie sukcesji uniwersalnej – wstąpienia w prawa i obowiązki Wykonawcy, w następstwie przejęcia, połączenia, podziału, przekształcenia, upadłości, restrukturyzacji, dziedziczenia lub nabycia dotychczasowego Wykonawcy lub jego przedsiębiorstwa, o ile nowy wykonawca spełnia warunki udziału w postępowaniu, nie zachodzą wobec niego podstawy wykluczenia oraz nie pociąga to za sobą innych istotnych zmian Umowy, a także nie ma na celu uniknięcia stosowania przepisów ustawy);

- 3) utrata mocy lub zmiana aktów prawnych przywołanych w treści Umowy (w każdym takim przypadku Wykonawca ma obowiązek stosowania się do obowiązujących w danym czasie aktów prawa);
- 4) zmiana danych lub osób odpowiedzialnych za wykonanie Umowy, o których mowa w § 13 ust. 4 pkt 1-2 Umowy.
5. Zmiany wskazane w ust. 4 dokonywane są w drodze jednostronnego pisemnego oświadczenia danej Strony i wywołują skutek od dnia doręczenia go drugiej Stronie.

## § 12

### Dane osobowe

1. Strony oświadczają, że w zakresie przetwarzania danych osobowych udostępnionych w związku z zawarciem i realizacją Umowy, działają zgodnie z przepisami Rozporządzenia Parlamentu Europejskiego i Rady (UE) 2016/679 z dnia 27 kwietnia 2016 r. w sprawie ochrony osób fizycznych w związku z przetwarzaniem danych osobowych i w sprawie swobodnego przepływu takich danych oraz uchylenia dyrektywy 95/46/WE (ogólne rozporządzenie o ochronie danych) (Dz. Urz. UE L 119/1 z 4.5.2016 r.) (zwane dalej „**RODO**”) oraz wszelkimi innymi obowiązującymi przepisami dotyczącymi przetwarzania danych osobowych oraz zgodnie z obowiązującymi przepisami są uprawnione do udostępnienia drugiej Stronie danych osobowych: osób kontaktowych, upoważnionych do reprezentacji Stron oraz ich pracowników lub innych osób, w tym podwykonawców, wykonujących usługi dla lub w imieniu Stron w celu niezbędnym do zawarcia i realizacji Umowy.
2. Strony oświadczają, że każda z nich działa w charakterze administratora danych, w rozumieniu art. 4 pkt 7 RODO, w stosunku do udostępnionych przez drugą Stronę danych osobowych, o których mowa w ust. 1 powyżej, w szczególności mogą to być dane zwykłe, takie jak: imię, nazwisko, adres e-mail, numer telefonu, miejsce zatrudnienia, stanowisko. Wzajemne udostępnienie przez Strony Umowy ww. danych osobowych nie następuje w celu ich powierzenia do przetwarzania.
3. Strony zobowiązują się wzajemnie do wykonania względem osób, o których mowa w ust. 1 powyżej, których dane osobowe będą udostępniane w celu zawarcia i realizacji Umowy, obowiązku informacyjnego zgodnie z art. 14 ust. 1-3 RODO.
4. W przypadku, w którym wykonywanie Umowy będzie wiązało się z koniecznością powierzenia do przetwarzania przez którąkolwiek ze Stron danych osobowych, których administratorem danych w rozumieniu RODO jest druga Strona, Strony zawrą odrębną umowę powierzenia przetwarzania danych osobowych.



- Wykonawca oświadcza, że otrzymał od Zamawiającego informacje, które Zamawiający zobowiązana jest podać osobom fizycznym reprezentującym Wykonawcę oraz osobom wskazanym w Umowie zgodnie z art. 13 i art. 14 RODO (zwanej dalej jako „**Obowiązek informacyjny**”). Aktualny na dzień zawarcia Umowy Obowiązek informacyjny stanowi **załącznik nr 6** do Umowy.
- Wykonawca gwarantuje Zamawiającemu, że niezwłocznie, jednak nie później niż w terminie 3 (słownie: trzech) dni roboczych od dnia zawarcia Umowy doręczy Obowiązek informacyjny osobom wskazanym powyżej oraz wszystkim innym osobom, które reprezentują Wykonawcę przy zawarciu lub wykonywaniu niniejszej Umowy, lub będą w toku realizacji Umowy kontaktować się z Zamawiającym w imieniu Wykonawcy.
- Wykonawca gwarantuje Zamawiającemu, że w przypadku zmiany osób, o których mowa w ustępie poprzedzającym, doręczenie Obowiązku informacyjnego zostanie wykonane przez Wykonawcę odpowiednio w stosunku do każdej nowo wskazanej osoby.

### § 13

#### Postanowienia końcowe

- Korespondencja kierowana do Zamawiającego powinna być doręczana na adres:  
**Centrum Nauki Kopernik**  
**ul. Wybrzeże Kościuszkowskie 20**  
**Warszawa (00-390), Polska**
- Korespondencja kierowana do Wykonawcy powinna być doręczana na adres:  
\_\_\_\_\_  
\_\_\_\_\_  
\_\_\_\_\_
- Strony zobowiązują się do niezwłocznego, wzajemnego i pisemnego powiadamiania się o każdej zmianie ich siedziby lub adresu do doręczeń korespondencji. W przypadku naruszenia powyższego obowiązku pismo skierowane listem poleconym na ostatni podany adres będzie uznane za doręczone skutecznie z dniem jego zwrotu przez pocztę po dwukrotnym awizowaniu.
- Osobami odpowiedzialnymi za wykonanie Umowy ze strony Wykonawcy są:
  - ze strony Zamawiającego **Pan/Pani** \_\_\_\_\_, tel. \_\_\_\_\_, email: \_\_\_\_\_,
  - ze strony Wykonawcy **Pan/Pani** \_\_\_\_\_, tel. \_\_\_\_\_, email: \_\_\_\_\_.
- Ileokroć w Umowie jest mowa o trybie roboczym należy przez to rozumieć uzgodnienia Stron poczynione przez osoby wskazane w ust. 4 za pośrednictwem poczty e-mail przy wykorzystaniu

adresów wskazanych w ust. 4 powyżej.

6. Za dni robocze przyjmuje się dni od poniedziałku do piątku, za wyjątkiem dni ustawowo wolnych od pracy w Rzeczypospolitej Polskiej.
7. Umowa podlega prawu polskiemu.
8. W sprawach nie uregulowanych Umową mają zastosowanie odpowiednie przepisy, a w szczególności przepisy ustaw Prawo zamówień publicznych i Kodeks cywilny.
9. Umowa zostaje zawarta w języku polskim i wchodzi w życie w dniu jej podpisania przez Strony.
10. Ewentualne spory związane z realizacją Umowy rozstrzygane będą przez sąd właściwy dla siedziby Zamawiającego.
11. Integralną część niniejszej Umowy stanowią jej załączniki:  
załącznik nr 1 – Szczegółowy Opis Przedmiotu Zamówienia,  
załącznik nr 2 – Oferta Wykonawcy (formularz oferty),  
załącznik nr 3 – wzór protokołu wyboru wzorników,  
załącznik nr 4 – wzór protokołu odbioru,  
załącznik nr 5 – wzór protokołu naprawy,  
załącznik nr 6 – Obowiązek informacyjny.

**Zamawiający**

**Wykonawca**

## PROTOKÓŁ WYBORU WZORNIKÓW

1. W celu realizacji Umowy nr \_\_\_\_\_ dokonano wyboru wzorniki kolorów dla stołków o nr \_\_\_\_\_, które stanowią załączniki do niniejszego protokołu.
2. Wzorniki zostały przekazane zgodnie/niezdanie\* z terminem przekazania wynikającym z Umowy, tj. dnia .....
3. Przekazane wzorniki zostały przyjęte przez osobę odpowiedzialną za realizację Umowy ze strony CNK, Panią/Pana .....

.....  
*Data i podpis Wykonawcy*

.....  
*Data i podpis CNK*

### UWAGI

1. CNK zgłasza następujące wady/usterki/niezgodności wzorników z przedmiotem umowy/braki:
  - a. ....
  - b. ....
  - c. ....
2. CNK wyznacza następujący termin na ich usunięcie i dostarczenie wzorników zgodnych z umową .....

.....  
*Data i podpis Wykonawcy*

.....  
*Data i podpis CNK*

### DECYZJA CNK

1. CNK potwierdza, iż wzorniki zostały wykonane zgodnie/niezdanie\* z zawartą Umową.
2. Niniejszy protokół sporządzono w dwóch jednobrzmiących egzemplarzach, po jednym dla każdej ze stron.

.....  
*Data i podpis Wykonawcy*

.....  
*Data i podpis CNK*

\* niewłaściwe skreślić

## PROTOKÓŁ ODBIORU

### POTWIERDZENIE PRZYJĘCIA PRZEDMIOTU UMOWY

1. Niniejszym CNK potwierdza dostarczenie przez Wykonawcę Przedmiotu Umowy nr .....
2. Przedmiot Umowy został przekazany zgodnie/niezgodnie\* z terminem przekazania wynikającym z Umowy, tj. dnia .....
3. Przekazany Przedmiot Umowy został przyjęty przez osobę odpowiedzialną za realizację Umowy ze strony CNK, Panią/Pana .....

.....

*Data i podpis Wykonawcy*

.....

*Data i podpis CNK*

### UWAGI

1. CNK zgłasza następujące wady/usterki/niezgodności z przedmiotem umowy/braki:
  - a. ....
  - b. ....
  - c. ....
2. CNK wyznacza następujący termin na ich usunięcie i dostarczenie Przedmiotu zgodnego z umową .....

.....

*Data i podpis Wykonawcy*

.....

*Data i podpis CNK*

### DECYZJA CNK

1. CNK potwierdza, iż Przedmiot Umowy został wykonany zgodnie/niezgodnie\* z zawartą Umową.
2. Niniejszy Protokół sporządzono w dwóch jednobrzmiących egzemplarzach, po jednym dla każdej ze stron.

.....

*Data i podpis Wykonawcy*

.....

*Data i podpis CNK*

\* niewłaściwe skreślić

Warszawa dn. ....

## Protokół Naprawy

1. Opis uszkodzenia:

.....  
.....  
.....  
.....  
.....  
.....

2. Wykonane prace:

.....  
.....  
.....  
.....  
.....  
.....

3. Uwagi:

.....  
.....  
.....  
.....  
.....  
.....

.....

*Data i podpis Wykonawcy*

.....

*Data i podpis CNK*

**Załącznik nr 6 do Umowy****Obowiązek informacyjny dla osób, które łączy z CNK obowiązująca umowa nr CNK (dalej: „Umowa”) oraz dla Reprezentantów i Osób kontaktowych podmiotów będących stroną Umowy**

**Przekazujemy Pani/Panu informacje dotyczące przetwarzania Pani/Pana danych osobowych przez CNK** zgodnie z rozporządzeniem Parlamentu Europejskiego i Rady (UE) 2016/679 z 27.04.2016 r. w sprawie ochrony osób fizycznych w związku z przetwarzaniem danych osobowych i w sprawie swobodnego przepływu takich danych oraz uchylenia dyrektywy 95/46/WE (Dz. Urz. UE L 119, s. 1) (dalej jako: „**RODO**”), w związku z:

- zawarciem i wykonywaniem łączącej nas z Panią/Panem jako **osobą fizyczną** Umową;
- zawarciem i wykonywaniem Umowy z naszym kontrahentem, w imieniu którego Pani/Pan działa jako osoba uprawniona do jego reprezentacji albo pełnomocnik (dalej jako: „**Reprezentant**”);
- wskazaniem Pani/Pana przez naszego kontrahenta, jako osobę kontaktową lub uprawnioną do uzgodnień dokonywanych w toku zawarcia lub wykonywania Umowy (dalej jako: „**Osoba kontaktowa**”).

<b>Administrator danych osobowych</b>	Administratorem Pani/Pana danych osobowych jest Centrum Nauki Kopernik z siedzibą w Warszawie (00-390), przy ulicy Wybrzeże Kościuszkowskie 20, wpisaną do Rejestru Instytucji Kultury pod numerem 02/06 prowadzonego przez Prezydenta m. st. Warszawy, NIP: 701-002-51-69, REGON: 140603313 (dalej także jako: „ <b>CNK</b> ”),
<b>Dane kontaktowe administratora – CNK</b>	Może Pani/Pan skontaktować się z nami pisemnie, przesyłając korespondencję na adres: Centrum Nauki Kopernik, ul. Wybrzeże Kościuszkowskie 20, 00-390 Warszawa
<b>Dane kontaktowe inspektora ochrony danych osobowych</b>	<b>Wyznaczyliśmy</b> osobę odpowiedzialną za ochronę danych osobowych tj. inspektora ochrony danych osobowych, z którym można się skontaktować <ul style="list-style-type: none"><li>• pod adresem e-mail: <a href="mailto:iod@kopernik.org.pl">iod@kopernik.org.pl</a></li><li>• pisemnie, przesyłając korespondencję na adres: Centrum Nauki Kopernik, ul. Wybrzeże Kościuszkowskie 20, 00-390 Warszawa</li></ul> Z inspektorem ochrony danych można się kontaktować we wszystkich sprawach związanych z przetwarzaniem Pani/Pana danych osobowych oraz z korzystaniem przez Panią/Pana z praw związanych z przetwarzaniem danych.
<b>Cel i podstawa prawna przetwarzania danych osobowych przez CNK</b>	Jeżeli jest Pani/Pan <b>stroną</b> Umowy zawartej z nami, wówczas Pani/Pana dane osobowe są przetwarzane <b>w celu</b> : <ul style="list-style-type: none"><li>• <b>zawarcia i wykonania umowy łączącej Panią/a z nami</b> – ponieważ przetwarzanie jest niezbędne do realizacji umów/y (art. 6 ust. 1 lit. b RODO);</li><li>• <b>ustalenia, dochodzenia lub obrony przed roszczeniami związanymi z zawartą z Panią/em Umową lub z przetwarzaniem Pani/Pana danych osobowych</b> – ponieważ przetwarzanie jest niezbędne do realizacji naszego prawnie uzasadnionego interesu (art. 6 ust. 1 lit. f RODO), którym jest możliwość ustalenia, dochodzenia lub obrony przed roszczeniami;</li><li>• <b>spełnienia ciążących na nas obowiązków prawnych wynikających z prawa Unii lub prawa polskiego</b> (np. wobec urzędów skarbowych) – ponieważ przetwarzanie w tym przypadku jest</li></ul>

	<p>niezbędne do wypełnienia wymogów prawnych, którym podlegamy (art. 6 ust. 1 lit. c RODO).</p> <p>Jeżeli jest Pani/Pan <b>Reprezentantem lub Osobą kontaktową naszego kontrahenta</b>, Pani/Pana dane osobowe są przetwarzane w celu:</p> <ul style="list-style-type: none"> <li>• <b>zawarcia i wykonania Umowy łączącej nas z naszym kontrahentem, którego jest Pani/Pan Reprezentantem lub Osobą kontaktową</b> – ponieważ przetwarzanie jest niezbędne do realizacji naszego prawnie uzasadnionego interesu (art. 6 ust. 1 lit. f RODO), którym jest możliwość zawarcia i wykonywania Umowy łączącej nas z naszymi kontrahentami;</li> <li>• <b>ustalenia, dochodzenia lub obrony przed roszczeniami związanymi z zawartą Umową z naszym kontrahentem, którego jest Pani/Pan Reprezentantem lub Osobą kontaktową lub z przetwarzaniem danych osobowych</b> – ponieważ przetwarzanie jest niezbędne do realizacji naszego prawnie uzasadnionego interesu (art. 6 ust. 1 lit. f RODO), którym jest możliwość ustalenia, dochodzenia lub obrony przed roszczeniami;</li> <li>• <b>spełnienia ciężących na nas obowiązków prawnych wynikających z prawa Unii lub prawa polskiego</b> (np. wobec urzędów skarbowych) – ponieważ przetwarzanie w tym przypadku jest niezbędne do wypełnienia wymogów prawnych, którym podlegamy (art. 6 ust. 1 lit. c RODO).</li> </ul>
<p><b>Źródło pochodzenia danych i kategorie odnośnych danych osobowych</b></p>	<p>Jeżeli Pani/Pana dane nie zostały przekazane nam przez Panią/Pana osobiście, informujemy, że <b>otrzymaliśmy je od naszego kontrahenta</b> oraz, że ich zakres obejmuje:</p> <ul style="list-style-type: none"> <li>• w przypadku <b>Reprezentantów</b>: dane identyfikacyjne, dane kontaktowe oraz inne dane określone w dokumencie, z którego wynika Pani/Pana prawo do reprezentowania naszego kontrahenta (np. pełnomocnictwa);</li> <li>• w przypadku <b>Osób kontaktowych</b>: dane identyfikacyjne, dane kontaktowe.</li> </ul>
<p><b>Kategorie odbiorców danych osobowych</b></p>	<p>Odbiorcami Pani/Pana danych osobowych mogą być podmioty z następujących kategorii:</p> <ul style="list-style-type: none"> <li>• organizatorzy CNK, tj. Miasto Stołeczne Warszawa, Ministerstwo Edukacji i Nauki;</li> <li>• podmioty uczestniczące w projekcie „Kampanie edukacyjno-informacyjne” (KEI) realizowanego na podstawie Porozumienia z dnia 7 grudnia 2017 r. (nr POPC.03.04.00-00-0001/17-00) o dofinansowanie projektu „Kampanie edukacyjno-informacyjne” w ramach Programu Operacyjnego Polska Cyfrowa na lata 2014-2020, Oś Priorytetowa nr 3 „Cyfrowe kompetencje społeczeństwa” Działanie nr 3.4 „Kampanie edukacyjno-informacyjne na rzecz upowszechniania korzyści z wykorzystania technologii cyfrowych” oraz Porozumienia o partnerstwie na rzecz wspólnej realizacji Projektu „Kampanie edukacyjno-informacyjne”, zawartego 26 listopada 2019 roku między Ministrem Cyfryzacji a NASK-PIB i Centrum Nauki Kopernik;</li> <li>• podmioty, z którymi współpracujemy, organizując wspólne projekty edukacyjne, kulturalne, społeczne i inne (nasi partnerzy);</li> <li>• nabywcy wierzycielności;</li> <li>• upoważnione do ich otrzymania na podstawie obowiązujących przepisów prawa (zwłaszcza sądy i organy państwowe);</li> <li>• świadczące usługi z zakresu: doręczania korespondencji i przesyłek, drukarskie i archiwizacyjne, informatyczne i nowych technologii, księgowo-finansowe, audytorskie i kontrolne, prawne i windykacyjne;</li> <li>• oraz pracownicy agencji pracy tymczasowej.</li> </ul>

<p><b>Okres przechowywania danych osobowych</b></p>	<p>Jeżeli jest Pani/Pan <b>stroną Umowy</b> zawartej z nami, Pani/Pana dane osobowe będą przetwarzane w różnych okresach, w zależności od celu:</p> <ul style="list-style-type: none"> <li>• wykonania <b>Umowy</b> – do momentu jej rozwiązania lub wygaśnięcia;</li> <li>• <b>ustalenia, dochodzenia lub obrony przed roszczeniami</b> - do momentu przedawnienia roszczeń z tytułu Umowy lub roszczeń związanych z przetwarzaniem danych osobowych albo do momentu wniesienia sprzeciwu;</li> <li>• <b>wypełnienia ciężących na nas obowiązków prawnych</b> - do momentu wygaśnięcia obowiązków przechowywania danych wynikających z przepisów prawa.</li> </ul> <p>Jeżeli jest Pani/Pan <b>Reprezentantem lub Osobą kontaktową</b>, Pani/Pana dane osobowe będą przetwarzane w różnych okresach, w zależności od celu:</p> <ul style="list-style-type: none"> <li>• <b>zawarcia i wykonania Umowy</b> – do momentu rozwiązania lub wygaśnięcia Umowy z naszym kontrahentem, którego jest Pani/Pan Reprezentantem lub Osobą kontaktową, lub wygaśnięcia Pani/Pana prawa do reprezentowania kontrahenta, lub poinformowania przez naszego kontrahenta, że nie jest Pani/Pan już Reprezentantem lub Osobą kontaktową w zakresie Umowy;</li> <li>• <b>ustalenia, dochodzenia lub obrony przed roszczeniami</b> - do momentu przedawnienia roszczeń z tytułu Umowy z naszym kontrahentem, którego jest Pani/Pan Reprezentantem lub Osobą kontaktową lub roszczeń związanych z przetwarzaniem danych osobowych albo do momentu wniesienia sprzeciwu przez Panią/Pana lub naszego kontrahenta;</li> <li>• <b>wypełnienia ciężących na nas obowiązków prawnych</b> - do momentu wygaśnięcia obowiązków przetwarzania danych wynikających z przepisów prawa.</li> </ul>
<p><b>Przysługujące Pani/Panu prawa</b></p>	<p>Jeżeli jest Pani/Pan <b>stroną Umowy</b> zawartej z nami ma Pani/Pan <b>prawo</b>: dostępu do treści swoich danych osobowych, ich sprostowania (poprawiania, uzupełniania), ograniczenia ich przetwarzania lub usunięcia;</p> <ul style="list-style-type: none"> <li>• do przenoszenia danych osobowych, których Pani/Pan nam dostarczył/a tj. otrzymania tych danych osobowych w ustrukturyzowanym, powszechnie używanym formacie nadającym się do odczytu maszynowego oraz ma Pani/Pan prawo przesłać te dane osobowe innemu administratorowi. Jeżeli jest to technicznie możliwe, ma Pani/Pan prawo żądania, aby dane osobowe zostały przesłane przez nas bezpośrednio innemu administratorowi.</li> </ul> <p>W celu skorzystania z powyższych praw należy skontaktować się z CNK lub z inspektorem ochrony danych. Dane kontaktowe wskazane są wyżej.</p> <ul style="list-style-type: none"> <li>• do wniesienia skargi do organu nadzorczego zajmującego się ochroną danych osobowych w przypadku uznania, że przetwarzanie Pani/Pana danych osobowych narusza RODO.</li> </ul> <p>Jeżeli jest Pani/Pan <b>Reprezentantem lub Osobą kontaktową</b>, ma Pani/Pan prawo:</p> <ul style="list-style-type: none"> <li>• dostępu do treści swoich danych osobowych, ich sprostowania (poprawiania, uzupełniania), ograniczenia ich przetwarzania lub usunięcia;</li> </ul> <p>W celu skorzystania z powyższych praw należy skontaktować się z CNK lub z inspektorem ochrony danych. Dane kontaktowe wskazane są wyżej.</p> <ul style="list-style-type: none"> <li>• do wniesienia skargi do organu nadzorczego zajmującego się ochroną danych osobowych w przypadku uznania, że przetwarzanie Pani/Pana danych osobowych narusza RODO.</li> </ul>



<p><b>Prawo sprzeciwu</b></p>	<p>Ma Pani/Pan prawo do wniesienia <b>w dowolnym momencie sprzeciwu wobec przetwarzania danych osobowych w celu:</b></p> <ul style="list-style-type: none"> <li>• <b>ustalenia, dochodzenia lub obrony przed roszczeniami związanymi z zawartą Umową lub z przetwarzaniem danych osobowych.</b></li> </ul> <p><b>Jeżeli jest Pani/Pan Rezydentem lub Osobą kontaktową,</b> może Pani/Pan wnieść również sprzeciw wobec przetwarzania Pani/Pana danych osobowych przetwarzanych w naszym prawnie uzasadnionym interesie, którym jest zawarcie i wykonanie Umowy łączącej nas z naszym kontrahentem, którego jest Pani/Pan Rezydentem lub Osobą kontaktową.</p> <p>Przyczyną tego sprzeciwu musi być Pani/Pana szczególna sytuacja. Po otrzymaniu sprzeciwu przestaniemy przetwarzać Pani/Pana dane w celu lub celach, co do których wyraziła Pani/wyraził Pan sprzeciw, chyba że wykazemy istnienie ważnych prawnie uzasadnionych podstaw do przetwarzania, nadrzędnych wobec Pani/Pana interesów, praw i wolności lub podstaw do ustalenia, dochodzenia lub obrony przed roszczeniami.</p> <p>W celu skorzystania z prawa sprzeciwu należy skontaktować się z CNK lub z inspektorem ochrony danych. Dane kontaktowe wskazane są wyżej.</p>
<p><b>Informacja o wymogu lub dobrowolności podania danych osobowych oraz konsekwencjach ich niepodania</b></p>	<p><b>Jeżeli jest Pani/Pan stroną zawartej z nami Umowy,</b> podanie danych osobowych było dobrowolne, ale niezbędne do zawarcia i wykonania łączącej nas z Panią/Panem Umowy.</p> <p><b>Jeżeli jest Pani/Pan Rezydentem lub Osobą kontaktową,</b> a Pani/Pana dane osobowe nie zostały podane przez Panią/Pana osobiście, informujemy, że:</p> <ul style="list-style-type: none"> <li>• w przypadku, gdy jest Pani/Pan <b>Rezydentem</b> kontrahenta - ich podanie było dobrowolne, ale niezbędne do zawarcia i wykonania Umowy łączącej nas z kontrahentem, którego Pani/Pan reprezentuje;</li> <li>• w przypadku, gdy jest Pani/Pan <b>Osobą kontaktową</b> kontrahenta – ich podanie było dobrowolne, a brak ich podania nie powoduje negatywnych konsekwencji.</li> </ul>

DZP.260.7.2024.MN

Załącznik nr 3a do SWZ

**OŚWIADCZENIA WYKONAWCY / WYKONAWCY WSPÓLNIE UBIEGAJĄCYCH SIĘ O  
UDZIELENIE ZAMÓWIENIA**

**Uwzględniające przesłanki wykluczenia z art. 7 ust. 1 ustawy o szczególnych rozwiązaniach w zakresie przeciwdziałania wspieraniu agresji na Ukrainę, oraz służących ochronie bezpieczeństwa narodowego**

**Składane na podstawie art. 125 ust. 1 ustawy PZP**

**DANE WYKONAWCY:**

Nazwa:

Adres:

Na potrzeby postępowania o udzielenie zamówienia publicznego na wykonanie i dostarczenie 12 zestawów mebli oraz 1 zestawu stołków warsztatowych do Majsterni Centrum Nauki Kopernik w ramach inicjatywy SOWA

**Oświadczenia dotyczące podstaw wykluczenia:**

1. Oświadczam że nie podlegam wykluczeniu z postępowania na podstawie art. 108 ust. 1 ustawy Pzp.
2. Oświadczam, że zachodzą w stosunku do mnie podstawy wykluczenia z postępowania na podstawie art. .... ustawy Pzp  
*(podać mającą zastosowanie podstawę wykluczenia spośród wymienionych w art. 108 ust. 1 pkt 1, 2 i 5).*

Jednocześnie oświadczam, że w związku z ww. okolicznością, na podstawie art. 110 ust. 2 ustawy Pzp podjąłem następujące środki naprawcze i zapobiegawcze:

3. Oświadczam, że nie zachodzą w stosunku do mnie przesłanki wykluczenia z postępowania na podstawie art. 7 ust. 1 ustawy z dnia 13 kwietnia 2022 r. o szczególnych rozwiązaniach

*w zakresie przeciwdziałania wspieraniu agresji na Ukrainę oraz służących ochronie bezpieczeństwa narodowego (Dz. U. poz. 835)<sup>1</sup>.*

**Oświadczenie dotyczące podanych informacji:**

Oświadczam, że wszystkie informacje podane w powyższych oświadczeniach są aktualne i zgodne z prawdą oraz zostały przedstawione z pełną świadomością konsekwencji wprowadzenia zamawiającego w błąd przy przedstawianiu informacji.

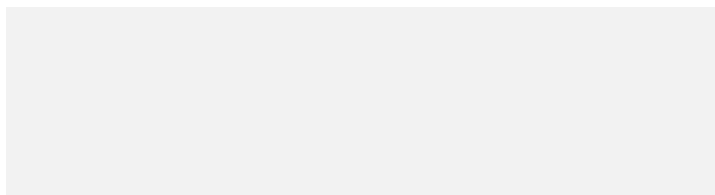

*Podpis osoby/-ób uprawnionej/-ych do reprezentowania Wykonawcy*

<sup>1</sup> Zgodnie z treścią art. 7 ust. 1 ustawy z dnia 13 kwietnia 2022 r. o szczególnych rozwiązaniach w zakresie przeciwdziałania wspieraniu agresji na Ukrainę oraz służących ochronie bezpieczeństwa narodowego, zwanej dalej „ustawą”, z postępowania o udzielenie zamówienia publicznego lub konkursu prowadzonego na podstawie ustawy Pzp wyklucza się:

1) wykonawcę oraz uczestnika konkursu wymienionego w wykazach określonych w rozporządzeniu 765/2006 i rozporządzeniu 269/2014 albo wpisanego na listę na podstawie decyzji w sprawie wpisu na listę rozstrzygającej o zastosowaniu środka, o którym mowa w art. 1 pkt 3 ustawy;

2) wykonawcę oraz uczestnika konkursu, którego beneficjentem rzeczywistym w rozumieniu ustawy z dnia 1 marca 2018 r. o przeciwdziałaniu praniu pieniędzy oraz finansowaniu terroryzmu (Dz. U. z 2022 r. poz. 593 i 655) jest osoba wymieniona w wykazach określonych w rozporządzeniu 765/2006 i rozporządzeniu 269/2014 albo wpisana na listę lub będąca takim beneficjentem rzeczywistym od dnia 24 lutego 2022 r., o ile została wpisana na listę na podstawie decyzji w sprawie wpisu na listę rozstrzygającej o zastosowaniu środka, o którym mowa w art. 1 pkt 3 ustawy;

3) wykonawcę oraz uczestnika konkursu, którego jednostką dominującą w rozumieniu art. 3 ust. 1 pkt 37 ustawy z dnia 29 września 1994 r. o rachunkowości (Dz. U. z 2021 r. poz. 217, 2105 i 2106), jest podmiot wymieniony w wykazach określonych w rozporządzeniu 765/2006 i rozporządzeniu 269/2014 albo wpisany na listę lub będący taką jednostką dominującą od dnia 24 lutego 2022 r., o ile został wpisany na listę na podstawie decyzji w sprawie wpisu na listę rozstrzygającej o zastosowaniu środka, o którym mowa w art. 1 pkt 3 ustawy.

DZP.260.7.2024.MN

Załącznik nr 3b do SWZ

## OŚWIADCZENIE WYKONAWCY

### o spełnieniu warunków udziału w postępowaniu

#### DANE WYKONAWCY<sup>1</sup>:

Nazwa:

Adres:

Jako uprawniony/-i do działania w imieniu i na rzecz Wykonawcy wskazanego wyżej, na podstawie art. 125 ust.1 ustawy *Prawo zamówień publicznych*, w odpowiedzi na ogłoszenie o prowadzonym postępowaniu o udzielenie zamówienia publicznego prowadzonego w trybie podstawowym bez negocjacji na wykonanie i dostarczenie 12 zestawów mebli oraz 1 zestawu stołków warsztatowych do Majsterni Centrum Nauki Kopernik w ramach inicjatywy SOWA., oświadczam/-y że:

- wyżej wymieniony Wykonawca spełnia warunki udziału w postępowaniu określone przez Zamawiającego w *Specyfikacji warunków zamówienia*.

Podpis osoby/-ób uprawnionej/-ych do reprezentowania Wykonawcy

Oświadczam, że w celu wykazania spełnienia warunków udziału w postępowaniu określonych przez Zamawiającego w *Specyfikacji warunków zamówienia*, polegam na zasobach następującego/-ych podmiotu/-ów<sup>2</sup> :

<sup>1</sup> W przypadku Wykonawców występujących wspólnie, należy podać dane wszystkich wykonawców

<sup>2</sup> Podać dane podmiotu udostępniającego zasoby

w następującym zakresie<sup>3</sup>:

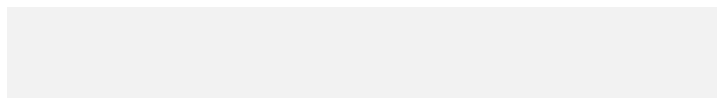
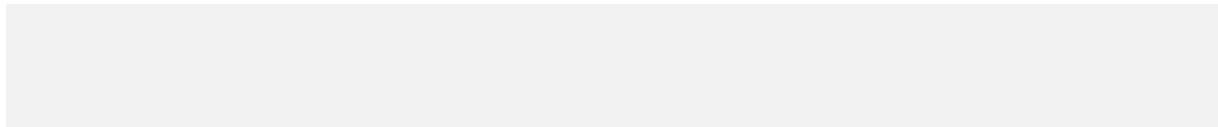

*Podpis osoby/-ów uprawnionej/-ych do reprezentowania Wykonawcy*

---

<sup>3</sup> Określić zakres w jakim Wykonawca polega na zasobach udostępniających udostępnionych przez podmiot udostępniający zasoby.

DZP.260.7.2024.MN

**OŚWIADCZENIE PODMIOTU UDOSTĘPNIAJĄCEGO ZASOBY**

Składane na podstawie art. 125 ust.1 ustawy Prawo Zamówień Publicznych  
o niepodleganiu wykluczeniu i spełnieniu warunków udziału w postępowaniu

**DANE PODMIOTU UDOSTĘPNIAJĄCEGO ZASOBY:**

Nazwa:

Adres:

W związku z udostępnieniem zasobów na rzecz Wykonawcy:

Nazwa

Wykonawcy:

w postępowaniu o udzielenie zamówienia publicznego prowadzonego w trybie podstawowym bez negocjacji na wykonanie i dostarczenie 12 zestawów mebli oraz 1 zestawu stołków warsztatowych do Majsteri Centrum Nauki Kopernik w ramach inicjatywy SOWA., oświadczam/-y że:

1. Nie podlegam/-y wykluczeniu z postępowania na podstawie art. 108 ust.1 ustawy Prawo zamówień publicznych oraz na podstawie art. 7 ust. 1 ustawy z dnia 13 kwietnia 2022 r. o szczególnych rozwiązaniach w zakresie przeciwdziałania wspieraniu agresji na Ukrainę oraz służących ochronie bezpieczeństwa narodowego.<sup>1</sup>
2. Zachodzą w stosunku do mnie podstawy wykluczenia z postępowania na podstawie art.....ustawy Pzp  
(\*podać mającą zastosowanie podstawę wykluczenia spośród wymienionych w art. 108 ust. 1 pkt 1, 2 i 5 )

Jednocześnie oświadczam, że w związku z ww. okolicznością, na podstawie art. 110 ust. 2 ustawy Pzp podjąłem następujące środki naprawcze:

.....  
(\*skreślić pkt 2, jeśli nie dotyczy)

3. Spełniam/-y warunki udziału w postępowaniu określone w Specyfikacji Warunków Zamówienia w zakresie jakim Wykonawca powołuje się na zasoby.

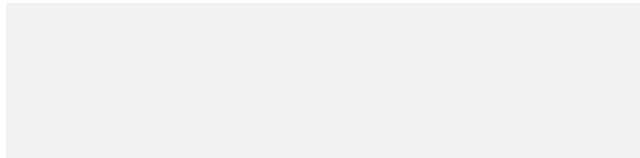

podpis osoby/-ób uprawnionej/-ych do reprezentowania Wykonawcy

<sup>i</sup> Zgodnie z treścią art. 7 ust. 1 ustawy z dnia 13 kwietnia 2022 r. o szczególnych rozwiązaniach w zakresie przeciwdziałania wspieraniu agresji na Ukrainę oraz służących ochronie bezpieczeństwa narodowego, zwanej dalej „ustawą”, z postępowania o udzielenie zamówienia publicznego lub konkursu prowadzonego na podstawie ustawy Pzp wyklucza się:

1) wykonawcę oraz uczestnika konkursu wymienionego w wykazach określonych w rozporządzeniu 765/2006 i rozporządzeniu 269/2014 albo wpisanego na listę na podstawie decyzji w sprawie wpisu na listę rozstrzygającej o zastosowaniu środka, o którym mowa w art. 1 pkt 3 ustawy;

2) wykonawcę oraz uczestnika konkursu, którego beneficjentem rzeczywistym w rozumieniu ustawy z dnia 1 marca 2018 r. o przeciwdziałaniu praniu pieniędzy oraz finansowaniu terroryzmu (Dz. U. z 2022 r. poz. 593 i 655) jest osoba wymieniona w wykazach określonych w rozporządzeniu 765/2006 i rozporządzeniu 269/2014 albo wpisana na listę lub będąca takim beneficjentem rzeczywistym od dnia 24 lutego 2022 r., o ile została wpisana na listę na podstawie decyzji w sprawie wpisu na listę rozstrzygającej o zastosowaniu środka, o którym mowa w art. 1 pkt 3 ustawy;

3) wykonawcę oraz uczestnika konkursu, którego jednostką dominującą w rozumieniu art. 3 ust. 1 pkt 37 ustawy z dnia 29 września 1994 r. o rachunkowości (Dz. U. z 2021 r. poz. 217, 2105 i 2106), jest podmiot wymieniony w wykazach określonych w rozporządzeniu 765/2006 i rozporządzeniu 269/2014 albo wpisany na listę lub będący taką jednostką dominującą od dnia 24 lutego 2022 r., o ile został wpisany na listę na podstawie decyzji w sprawie wpisu na listę rozstrzygającej o zastosowaniu środka, o którym mowa w art. 1 pkt 3 ustawy.

DZP.260.7.2024.MN

Załącznik nr 4 do SWZ

## FORMULARZ OFERTY

w postępowaniu DZP.260.7.2024.MN

na wykonanie i dostarczenie 12 zestawów mebli oraz 1 zestawu stołków warsztatowych do Majsterni Centrum Nauki Kopernik w ramach inicjatywy SOWA.

### DANE WYKONAWCY<sup>1</sup>:

Nazwa:

.....  
.....

REGON: ..... NIP: .....

Krajowy numer identyfikacyjny<sup>2</sup>:

.....

adres: .....

tel. .... e-mail: .....

1. Oferuję/-emy wykonanie przedmiotu zamówienia, zgodnie z wymogami określonymi w Specyfikacji warunków zamówienia **cenę całkowitą**:

brutto: ..... słownie: .....

.....

VAT: ..... słownie: .....

.....

<sup>1</sup> w przypadku Wykonawców występujących wspólnie, należy podać dane wszystkich wykonawców

<sup>2</sup> W przypadku podmiotów zagranicznych



netto:..... słownie: .....

.....

Powyższa cena została skalkulowana na podstawie:

L.p	Nazwa	Zestawienie ilościowe	Cena netto za 1 sztukę	Łączna wartość netto w zł (kol. 3 x 4)	Wartość podatku VAT w zł (Stawka 23%: kol. 5x 23% VAT )	Łączna wartość brutto [kol.5 + kol.6]
1	2	3	4	5	6	7
1	Stołek	288 sztuk				
2	Stół	48 sztuk				
3	Regał z szafką	24 sztuki				
4	Regał z szufladami	12 sztuk				
5	Szafka	12 sztuk				
6	Stołek warsztatowy	144 sztuki				
<b>SUMA</b>						

2. Oferuję/-emy **termin dostawy przedmiotu zamówienia**<sup>3</sup>- zaznacz właściwe z listy:

[...] **14 dni od dnia udzielenia zamówienia**

[...] **21 dni od dnia udzielenia zamówienia**

[...] **28 dni od dnia udzielenia zamówienia**

3. Oferuję/-emy **gwarancję udzieloną na przedmiot zamówienia**<sup>4</sup>- zaznacz właściwe z listy:

[...] **48 miesięcy**

[...] **36 miesięcy**

[...] **24 miesiące**

<sup>3</sup> Zaznaczyć właściwe X

<sup>4</sup> Zaznaczyć właściwe X

**4. OŚWIADCZAMY, ŻE:**

- 1) zapoznałem się ze specyfikacją warunków zamówienia, w tym z projektowanymi postanowieniami umowy i nie wnoszę do nich żadnych zastrzeżeń oraz przyjmuję warunki zawarte w ww. dokumentach;
- 2) uzyskałem wszelkie informacje niezbędne do prawidłowego przygotowania i złożenia niniejszej oferty;
- 3) zobowiązuję się w przypadku dokonania wyboru naszej oferty do zawarcia umowy;
- 4) jestem związany niniejszą ofertą od dnia upływu terminu składania ofert do dnia, o którym mowa w SWZ,
- 5) zaoferowana cena oferty uwzględnia wszystkie elementy jakie są niezbędne do realizacji przedmiotu zamówienia,
- 6) zobowiązuję się do wykonania zamówienia w terminie określonym w SWZ.

**5. INFORMUJEMY, ŻE:**

- 1) wybór naszej oferty<sup>5</sup>- zaznacz właściwe z listy:

[...] nie będzie prowadzić do powstania u Zamawiającego obowiązku podatkowego,  
[...] będzie prowadzić do powstania u Zamawiającego obowiązku podatkowego w odniesieniu do następujących dostaw:

.....  
.....

Wartość towaru powodującego obowiązek podatkowy u Zamawiającego to:

netto: ..... stawka VAT: .....

- 2) wskazany wyżej Wykonawca jest<sup>6</sup>- zaznacz właściwe z listy:

[...] mikroprzedsiębiorstwo  
[...] małe przedsiębiorstwo  
[...] średnie przedsiębiorstwo  
[...] jednoosobowa działalność gospodarcza  
[...] osoba fizyczna nieprowadząca działalności gospodarczej  
[...] inny rodzaj działalności

przedsiębiorcą w rozumieniu ustawy z dnia 6 marca 2018 roku *Prawo przedsiębiorców* (Dz. U. 2018.650 t.j.).

<sup>5</sup> Zaznaczyć właściwe X

<sup>6</sup> Zaznaczyć właściwe „x”

- 3) wypełniłem obowiązki informacyjne przewidziane w art. 13 lub art. 14 RODO<sup>7</sup> wobec osób fizycznych, od których dane osobowe bezpośrednio lub pośrednio pozyskałem w celu ubiegania się o udzielenie zamówienia publicznego w niniejszym postępowaniu<sup>8</sup>,
- 4) Oferta zawiera informacje stanowiące tajemnicę przedsiębiorstwa w rozumieniu przepisów ustawy z dnia 16 kwietnia 1993 r. o zwalczaniu nieuczciwej konkurencji – zaznacz właściwe z listy:  
[...] **TAK** (Pliki zostały wyodrębnione i oznaczone w sposób opisany w SWZ)  
[...] **NIE**
- 5) następujące oświadczenia lub dokumenty, o których mowa w SWZ są dostępne w formie elektronicznej pod określonymi adresami internetowymi ogólnodostępnych i bezpłatnych baz danych i Zamawiający będzie mógł pobierać je samodzielnie: .....  
.....  
.....<sup>9</sup>.
- 6) całość zamówienia wykonam- zaznacz właściwe z listy:  
[...] bez udziału podwykonawców  
[...] z udziałem podwykonawcy/-ów, powierzając wykonanie następującej części zamówienia ..... firmie .....  
..... (należy wskazać dane Podwykonawcy: nazwę, adres, NIP).
- 7) integralną część oferty stanowią załączniki:  
a) .....  
b) .....

.....  
*podpis elektroniczny/zaufany/osobisty osoby/-ób uprawnionej/-ych do reprezentowania Wykonawcy*

<sup>8</sup> W przypadku gdy wykonawca nie przekazuje danych osobowych innych niż bezpośrednio jego dotyczących lub zachodzi wyłączenie stosowania obowiązku informacyjnego, stosownie do art. 13 ust. 4 lub art. 14 ust. 5 RODO treści oświadczenia wykonawca nie składa (usunięcie treści oświadczenia np. przez jego wykreślenie).

<sup>9</sup> Należy wskazać nazwę dokumentu oraz adres strony internetowej, pod którym dokument jest dostępny.

DZP.260.7.2024.MN

---

**ZOBOWIĄZANIE**

---

podmiotu udostępniającego swoje zasoby Wykonawcy

**DANE PODMIOTU UDOSTĘPNIAJĄCEGO SWOJE ZASOBY:**

Nazwa:

Adres:

Jako uprawniony/-i do działania w imieniu i na rzecz podmiotu wskazanego wyżej, zgodnie z art. 118 ust.1 ustawy z dnia 11 września 2019 r *Prawo zamówień publicznych* zobowiązuję się do oddania do dyspozycji na rzecz Wykonawcy :

dane Wykonawcy

biorącego udział w postępowaniu o udzielenie zamówienia publicznego prowadzonego w trybie podstawowym bez negocjacji na wykonanie i dostarczenie 12 zestawów mebli oraz 1 zestawu stołków warsztatowych do Majsterni Centrum Nauki Kopernik w ramach inicjatywy SOWA., na potrzeby realizacji zamówienia następujących zasobów:

Lp.	Zasób oddany do dyspozycji Wykonawcy w zakresie spełnienia warunku udziału w postępowaniu:	Sposób wykorzystania zasobów przy wykonywaniu zamówienia <sup>1</sup>	Charakter stosunku, jaki będzie łączył Wykonawcę z innym podmiotem ( np. umowa o pracę, umowa przedwstępna, umowa o dzieło itp.) <sup>2</sup>	Okres udziału innego podmiotu przy wykonywaniu zamówienia (faktyczny okres, przez który inny podmiot udostępni wykonawcy swoje zasoby)
1	DOSWIADCZENIE Zasób: .....			
2	POTENCJAŁ TECHNICZNY: Zasób: .....			
3	OSOBY ZDOLNE DO WYKONYWANIA ZAMÓWIENIA Zasób: .....			

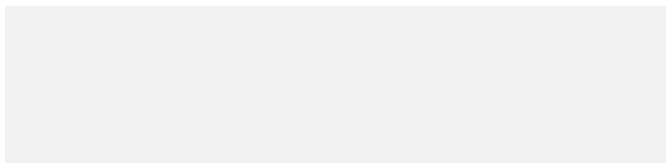

podpis osoby/-ów uprawnionej/-ych do reprezentowania podmiotu udostępniającego zasoby

<sup>1</sup> Należy wpisać w jaki sposób doświadczenie / potencjał techniczny / osoby zdolne do wykonywania zamówienia- będzie wykorzystane podczas realizacji zamówienia

<sup>2</sup> Należy wpisać rodzaj / charakter umowy jaki będzie łączył wykonawcę z podmiotem udostępniającym zasób

## OŚWIADCZENIE WYKONAWCY

o przynależności lub braku przynależności do tej samej  
grupy kapitałowej

### DANE WYKONAWCY<sup>1</sup>:

Nazwa:

Adres:

Jako uprawniony/-i do działania w imieniu i na rzecz Wykonawcy wskazanego wyżej, w odpowiedzi na wezwanie Zamawiającego do złożenia podmiotowych środków dowodowych w postępowaniu o udzielenie zamówienia publicznego prowadzonego w trybie podstawowym bez negocjacji na wykonanie i dostarczenie 12 zestawów mebli oraz 1 zestawu stołków warsztatowych do Majsterni Centrum Nauki Kopernik w ramach inicjatywy SOWA., oświadczam/-y że<sup>2</sup>:

nie należę do tej samej grupy kapitałowej w rozumieniu ustawy z dnia 16 lutego 2007 roku *O ochronie konkurencji i konsumentów*, co Wykonawcy, którzy złożyli oferty w niniejszym postępowaniu;

należę do tej samej grupy kapitałowej w rozumieniu ustawy z dnia 16 lutego 2007 roku *O ochronie konkurencji i konkurentów*, co Wykonawca/-y wskazany/-i poniżej Wykonawca/-y, którego/-ych oferta/-y została/-y złożona/-e w niniejszym postępowaniu, tj.:

lp	nazwa Wykonawcy	adres Wykonawcy
1		
2		
Etc.		

FINANSUJE

Minister  
Nauki

WSPIERA

**CENTRUM  
NAUKI  
KOPERNIK**

Inicjatywa „SOWA – Strefa Odkrywania, Wyobraźni i Aktywności” finansowana jest w ramach dotacji Ministra Nauki, na podstawie umowy Nr 1/CNK-SOWA/2021 z dnia 2 marca 2021 r. w sprawie uruchomienia przez Centrum Nauki Kopernik 50 lokalnych Stref Odkrywania, Wyobraźni i Aktywności (SOWA) w latach 2021–2028.

*podpis osoby/-ób uprawnionej/-ych do reprezentowania Wykonawcy*

---

<sup>1</sup> w przypadku Wykonawców występujących wspólnie, oświadczenie składa każdy z Wykonawców

<sup>2</sup> zaznaczyć właściwe "X"

## OŚWIADCZENIE WYKONAWCY/PODMIOTU UDOSTĘPNIAJĄCEGO ZASOBY

o aktualności informacji zawartych w oświadczeniu, o którym mowa  
w art. 125 ust. 1 ustawy *Prawo zamówień publicznych*

### DANE WYKONAWCY<sup>1</sup>:

Nazwa:

Adres:

Jako uprawniony/-i do działania w imieniu i na rzecz Wykonawcy wskazanego wyżej, w odpowiedzi na wezwanie Zamawiającego do złożenia podmiotowych środków dowodowych w postępowaniu o udzielenie zamówienia publicznego prowadzonego w trybie podstawowym bez negocjacji na wykonanie i dostarczenie 12 zestawów mebli oraz 1 zestawu stołków warsztatowych do Majsterni Centrum Nauki Kopernik w ramach inicjatywy SOWA, oświadczam/-y że informacje zawarte w oświadczeniu, o którym mowa w art. 125 ust. 1 ustawy *Prawo zamówień publicznych*, w zakresie spełnienia warunków udziału w postępowaniu i podstaw wykluczenia określone w art. 108 ust. 1 *Prawo zamówień publicznych* z postępowania są aktualne, oraz że wyżej wymieniony Wykonawca nie podlega wykluczeniu na podstawie art. 7 ust. 1 ustawy o szczególnych rozwiązaniach w zakresie przeciwdziałania wspieraniu agresji na Ukrainę oraz służących ochronie bezpieczeństwa narodowego.

.....  
Podpis osoby/-ób uprawnionej/-ych do reprezentowania Wykonawcy

<sup>1</sup> w przypadku Wykonawców występujących wspólnie, oświadczenie składa każdy z Wykonawców; oświadczenie składa również podmiot udostępniający zasoby;.



DZP.260.7.2024.MN

Załącznik nr 7

**OŚWIADCZENIE WYKONAWCY  
WYKAZ DOSTAW**

**DANE WYKONAWCY<sup>1</sup>:**

Nazwa:

Adres:

Jako uprawniony/-i do działania w imieniu i na rzecz Wykonawcy wskazanego wyżej, w odpowiedzi na wezwanie Zamawiającego do złożenia podmiotowych środków dowodowych w postępowaniu o udzielenie zamówienia publicznego prowadzonego w trybie podstawowym bez negocjacji na wykonanie i dostarczenie 12 zestawów mebli oraz 1 zestawu stołków warsztatowych do Majsterni Centrum Nauki Kopernik w ramach inicjatywy SOWA., na potwierdzenie spełnienia warunku udziału w postępowaniu określonego w Rozdziale VII pkt. 1 ppkt. 3 Specyfikacji warunków zamówienia, poniżej przedstawiam/-y wykaz dostaw:

Lp.	Pełna nazwa oraz adres podmiotu, na rzecz którego zamówienie zostało wykonane	Szczegółowy opis przedmiotu dostawy (zakres musi potwierdzać spełnianie warunku doświadczenia postawionego przez Zamawiającego)	Data wykonania lub wykonywania zamówienia (dd/mm/rrrr)	Całkowita wartość brutto zrealizowanego zamówienia

i załączam/-y referencje bądź inne dokumenty potwierdzające należyte wykonanie dostawy sporządzone przez podmiot, na rzecz którego dostawy zostały wykonane a w przypadku świadczeń powtarzających się lub ciągłych są wykonywane. (Jeżeli Wykonawca z przyczyn niezależnych od siebie nie jest w stanie uzyskać tych dokumentów – składa oświadczenie Wykonawcy).

*podpis osoby/-ób uprawnionej/-ych do reprezentowania Wykonawcy*

<sup>1</sup> w przypadku Wykonawców występujących wspólnie, należy podać dane wszystkich wykonawców,

