

WSZYSCY WYKONAWCY

Dotyczy postępowania przetargowego na I etap zadania pn: „**Budowa obwodnicy Szamotuł w ciągu dróg wojewódzkich nr 184 i 187**”

Wielkopolski Zarząd Dróg Wojewódzkich w Poznaniu, w związku z wnioskiem o wyjaśnienie treści Specyfikacji Warunków Zamówienia, dalej SWZ, w przedmiotowym postępowaniu, działając w trybie art. 284 ust. 2 Ustawy z dnia 11 września 2019 r. - Prawo zamówień publicznych (t. j. Dz. U. z 2024 r. poz. 1320 dalej ustawa Pzp) wyjaśnia co następuje:

Pytanie 1: W zakresie § 5 ust. 4 Projektowanych Postanowień Umownych Wykonawca wnosi o skreślenie słowa „bezwarunkowe” wskazując, że z chwilą zawarcia umowy Wykonawca nie jest w stanie w sposób niewątpliwy stwierdzić, czy organ nadzoru budowlanego wydając decyzję o pozwoleniu na użytkowanie nie uzależni tego użytkowania od konkretnych warunków, w myśl art. 59 ust. 2 Prawa budowlanego,
Odpowiedź: Zamawiający nie wyraża zgody na zmianę.

Pytanie 2: W zakresie § 8 ust. 10 Projektowanych Postanowień Umownych Wykonawca prosi o potwierdzenie, że w przypadku aneksów terminowych, których zawarcie nie będzie następstwem okoliczności zależnych od Wykonawcy, Wykonawca nie będzie posiadał możliwości waloryzacji wynagrodzenia poza pierwotny okres obowiązywania umowy. Wykonawca przy tym wskazuje, że taka treść projektowanego postanowienia umownego może niekorzystnie ukształtować sytuację Wykonawcy, który zostanie pozbawiony możliwości zmiany wynagrodzenia z tytułu wzrostu kosztów w sytuacji, w której wskaźnik opisany w § 8 ust. 4 i 5 Projektowanych Postanowień Umownych ulegnie odpowiedniej zmianie dopiero w okresach wykraczających poza pierwotny termin obowiązywania umowy. **Wykonawca wnosi o skreślenie § 8 ust. 10 z projektowanych postanowień umownych,**
Odpowiedź: Zamawiający nie wyraża zgody.

Pytanie 3: W zakresie § 10 ust. 11 Projektowanych Postanowień Umownych Wykonawca prosi o informację, jaką ilość bezpośrednich zapłat na rzecz podwykonawców lub dalszych podwykonawców Zamawiający uznaje za „wielokrotną”,
Odpowiedź: Zamawiający informuje, że § 10 ust. 11 stanowi powielenie przepisu z art. 465 ust. 7 ustawy Pzp. Ustawodawca nie wyjaśnia pojęcia „wielokrotne”. Jak wynika z definicji tego słowa zawartego w Słowniku Języka Polskiego PWN, chodzi o zdarzenie czynność, które powtarza się kilka razy, a więc więcej niż 1 raz.

Pytanie 4: W zakresie § 10 ust. 15 Projektowanych Postanowień Umownych Wykonawca prosi o informację, co należy rozumieć przez sformułowanie „pod koniec roku kalendarzowego”. Alternatywnie Wykonawca wnosi o zmianę treści projektowanego postanowienia umownego poprzez precyzyjne odniesienie do okresów miesięcznych,
Odpowiedź: Zamawiający wyjaśnia iż sformułowanie „pod koniec roku kalendarzowego” oznacza miesiąc grudzień.

Pytanie 5: W zakresie § 11 ust. 6 Projektowanych Postanowień Umownych Wykonawca zwraca uwagę na błędne odesłanie do ust. 4 pkt 3 – powinno być ust. 5 pkt 3,
Odpowiedź: Zamawiający modyfikuje zapis w zakresie § 11 ust. 6 Umowy:

„Nierozliczone zaliczki w ustalonym terminie wyłączając sytuacje opisane w ust. 5 pkt 3) spowodują niezwłoczne wystąpienie Zamawiającego z roszczeniem z tytułu gwarancji, o której mowa w ust. 11.”

Pytanie 6: W zakresie § 11 ust. 8 Projektowanych Postanowień Umownych Wykonawca zwraca uwagę na błędne odesłanie do ust. 4 pkt 1 i ust. 4 pkt 3 – powinno być odpowiednio ust. 5 pkt 1 i ust. 5 pkt 3,

Odpowiedź: Zamawiający modyfikuje zapis w § 11 ust. 8 Umowy:

„Wykonawca złoży faktury rozliczeniowe do faktury zaliczkowej wraz z podpisanym protokołem odbioru robót budowlanych przez inspektorów Zamawiającego i Wykonawcę na kwotę nie niższą od udzielonej zaliczki na roboty budowlane. W przypadku nierozliczenia całości zaliczki, część niewykorzystanej kwoty Wykonawca zwraca na rachunek Zamawiającego w terminie określonym w ust. 5 pkt 1 i przedkłada Zamawiającemu potwierdzenie przelewu lub wniosek, o którym mowa w ust. 5 pkt 3.”

Pytanie 7: W zakresie § 19 ust. 5 Projektowanych Postanowień Umownych Wykonawca wskazuje, że treść tego postanowienia może nie być zgodna z przepisami art. 462 PZP. Zamawiający na podstawie art. 462 ust. 5 PZP może weryfikować podstawy do wykluczenia podwykonawcy, jednak wskazany przepis w żaden sposób nie upoważnia Zamawiającego do weryfikowania kwestii upadłości lub likwidacji podwykonawcy bądź też posiadanych referencji. Wykonawca wnosi o skreślenie ww. fragmentu postanowienia umownego, jako niezgodnego z PZP.

Odpowiedź: Zamawiający nie wyraża zgody. Zamawiający może żądać oświadczenia o niepodleganiu wykluczeniu oraz spełnieniu warunków, wolno też żądać dokumentów potwierdzających doświadczenie w zakresie robót, które zamierza realizować.

Pytanie 8: W zakresie § 19 ust. 6 pkt 5 Projektowanych Postanowień Umownych Wykonawca wnosi o skreślenie tego postanowienia umownego, jako niezgodnego z przepisami PZP, gdyż Zamawiający nie ma możliwości weryfikowania wobec podwykonawcy lub dalszego podwykonawcy ilości posiadanych referencji, a kwestie podlegające weryfikacji zostały wskazane w art. 462 ust. 5 PZP,

Odpowiedź: Zamawiający udzielił odpowiedzi w pytaniu 7.

Pytanie 9: W zakresie § 19 ust. 9 Projektowanych Postanowień Umownych Wykonawca wskazuje, że projektowane postanowienie umowne może wykraczać poza uprawnienia Zamawiającego przyznane w oparciu o art. 450-452 PZP. O ile Zamawiający posiada możliwość kształtowania postanowień umownych w zakresie zabezpieczenia należytego wykonania z samym Wykonawcą, o tyle przepisy nie wskazują na odpowiednie ich stosowanie w odniesieniu do podwykonawcy lub dalszego podwykonawcy, a tak istotna ingerencja Zamawiającego w treść umów podwykonawczych może być traktowana jako naruszenie zasady swobody kształtowania umów. Wykonawca wnosi o skreślenie wskazanego postanowienia umownego, jako niezgodnego z PZP,

Odpowiedź: Zamawiający nie wyraża zgody.

Pytanie 10: W zakresie § 19 ust. 12 Projektowanych Postanowień Umownych Wykonawca wskazuje, że Zamawiający w oparciu o przepisy PZP nie posiada nieograniczonej możliwości decydowania i wyrażania zgody na podpisywanie umów podwykonawczych. W tym zakresie należy wskazać, że art. 121 PZP pozwala Zamawiającemu zastrzec osobiste wykonanie przez Wykonawcę tzw. „kluczowych zadań” dotyczących zamówień na roboty budowlane. Nie oznacza to jednak, że Zamawiający posiada uprawnienie na wyrażenie bądź niewyrażenie zgody na jakąkolwiek umowę podwykonawczą. W ramach przysługujących uprawnień Zamawiający posiada jedynie możliwość odmowy zaakceptowania treści projektowanej umowy podwykonawczej, bądź też zgłoszenia sprzeciwu do takiej zawartej umowy. Literalna treść tego postanowienia umownego dopuszcza również sytuację, w której Zamawiający będzie bezpodstawnie odmawiał zgody na podpisanie umowy podwykonawczej, a skutki takiego działania poniesie wyłącznie Wykonawca. **Wykonawca wnosi o skreślenie wskazanego projektowanego postanowienia umownego jako niezgodnego z PZP,**

Odpowiedź: Zamawiający nie wyraża zgody. Zamawiający w § 19 ust. 12 Umowy nie zakazuje zawierania umów z podwykonawcami. Określa zgodnie z art.464 Pzp zasady akceptacji umowy podwykonawcy zaznaczając, iż brak podwykonawców nie może stanowić podstawy do zmiany terminu zakończenia robót (§ 5 ust 1)

Pytanie 11: W zakresie § 23 ust. 1 pkt 6 Projektowanych Postanowień Umownych Wykonawca wnosi o zmianę wartości kary umownej z procentowej na kwotową, tj. np. na 2000 zł za każdy stwierdzony przypadek. Wykonawca uzasadnia to tym, że stosunek procentowy 0,5% od wartości od umowy podwykonawczej może prowadzić do sytuacji, w której wysokość kary umownej będzie nieadekwatnie wysoka do charakteru naruszenia,

Odpowiedź : Zamawiający nie wyraża zgody na zmianę wartości. Jednocześnie informuje, iż zgodnie z modyfikacją dokonaną w odpowiedzi na pytanie 12 przepis ten stał się pkt 7).

Pytanie 12: W zakresie § 23 ust. 1 pkt 18 Projektowanych Postanowień Umownych Wykonawca wnosi o uzupełnienie projektowanego postanowienia umownego w ten sposób, że kara umowna zostanie naliczona tylko w sytuacji, gdy niewykonanie rocznego limit finansowego wskazanego w harmonogramie płatności nastąpi z przyczyn leżących po stronie Wykonawcy. Obecne brzmienie może sugerować, że Wykonawca będzie ponosił pełną odpowiedzialność za zdarzenia, na które nie ma wpływu,

Odpowiedź:

Zamawiający nie wyraża zgody i jednocześnie modyfikuje brzmienie § 23 ust.1 Umowy, który otrzymuje brzmienie:

1. „Wykonawca zapłaci Zamawiającemu kary umowne:
 - 1) za zwłokę w dotrzymaniu terminu o którym mowa w § 5 ust. 1 Umowy w wysokości: 0,2 % od wynagrodzenia umownego brutto, o którym mowa w § 6 ust. 1 Umowy, za każdy dzień zwłoki,
 - 2) za zwłokę w dotrzymaniu terminu o którym mowa w § 5 ust. 2 Umowy w wysokości: 0,2 % od wynagrodzenia umownego brutto, o którym mowa w § 6 ust. 1 Umowy, za każdy dzień zwłoki,
 - 3) za zwłokę w dotrzymaniu terminu o którym mowa w § 5 ust. 3 Umowy w wysokości: 0,2 % od wynagrodzenia umownego brutto, o którym mowa w § 6 ust. 1 Umowy, za każdy dzień zwłoki,
 - 4) za zwłokę w usunięciu wad stwierdzonych przy odbiorze (w stosunku do terminów ustalonych w protokole odbioru)– w wysokości 0,2% od wynagrodzenia umownego brutto, o którym mowa w § 6 ust. 1 Umowy, za każdy dzień zwłoki, liczony od upływu terminu wyznaczonego na usunięcie wad,
 - 5) za zwłokę w usunięciu wad stwierdzonych w okresie rękojmi (w stosunku do terminów ustalonych przez Zamawiającego) – w wysokości 10 000,00 zł, za każdy dzień zwłoki, liczony od upływu terminu wyznaczonego na usunięcie wad,
 - 6) z tytułu odstąpienia od Umowy przez którąkolwiek ze Stron z przyczyn leżących po stronie Wykonawcy – w wysokości 15% od wynagrodzenia umownego brutto, o którym mowa w § 6 ust. 1 Umowy,
 - 7) za brak zapłaty lub nieterminowe dokonanie zapłaty wynagrodzenia należnego Podwykonawcom lub Dalszym Podwykonawcom w wysokości 0,5 % od wartości umowy podwykonawczej, o której mowa w § 19 Umowy,
 - 8) za każdorazowe nie przedłożenie do zaakceptowania projektu Umowy o podwykonawstwo, której przedmiotem są roboty budowlane, lub projektu jej zmiany, w wysokości 10 000,00 zł;
 - 9) za każdorazowe nie przedłożenie poświadczonej za zgodność z oryginałem kopii Umowy o podwykonawstwo lub jej zmiany na roboty budowlane, w wysokości 3000,00 zł;
 - 10) za każdorazowe nie przedłożenie poświadczonej za zgodność z oryginałem kopii Umowy o podwykonawstwo lub jej zmiany, której przedmiotem są dostawy i usługi, w wysokości 3000,00 zł;
 - 11) za każdorazowy brak zmiany Umowy o podwykonawstwo w zakresie terminu zapłaty, o którym mowa w § 19 ust. 6 pkt 2) Umowy, w wysokości 3.000,00 zł;

- 12) za niedotrzymanie terminu, o którym mowa w § 10 ust. 6 Umowy, w wysokości 0,5% od wartości faktury wystawionej przez Podwykonawcę, Dalszego Podwykonawcę i niedostarczonej do Zamawiającego;
- 13) za nieprzekazanie w terminie wskazanym w § 15 ust. 1 pkt 13) Umowy do użytkownika zaplecza budowy Zamawiającemu i Inspektorowi Nadzoru zgodnie z wymogami ST wymagania ogólne w wysokości 500 zł, za każdy rozpoczęty dzień zwłoki,
- 14) za niezgodne z zatwierdzonym projektem tymczasowej organizacji ruchu oznakowanie na czas prowadzenia robót z przyczyn zależnych od Wykonawcy, braki w oznakowaniu lub wykonanie oznakowania z nienależytą starannością w wysokości 10 000 zł,
- 15) za nie przeprowadzenie inwentaryzacji budynków, zgodnie z § 15 ust. 1 pkt 15) Umowy w wysokości 3000 zł,
- 16) za niewykonanie dokumentacji fotograficznej, zgodnie z § 15 ust. 1 pkt 16) Umowy w wysokości 3000 zł,
- 17) za każde stwierdzenie niedopełnienia wymogu zatrudnienia osób wykonujących czynności wskazane w § 16 Umowy, Wykonawca zapłaci Zamawiającemu kary umowne w wysokości 5.000,00 złotych,
- 18) za każdorazowe nieprzedłożenie harmonogramu płatności i jego uaktualnienia, zgodnie z § 4 ust. 5 Umowy w wysokości 1 000 zł,
- 19) za niewykonanie rocznego limitu finansowego wskazanego w harmonogramie płatności, o którym mowa w § 4 ust. 4 Umowy w wysokości 10 % tego limitu
- 20) za brak zapłaty lub nieterminowe dokonanie zapłaty wynagrodzenia należnego Podwykonawcom lub Dalszym Podwykonawcom z tytułu zmiany wysokości wynagrodzenia, o której mowa w § 8 ust 13 Umowy - w wysokości 0,5 % od wartości umowy podwykonawczej, o której mowa w § 19 Umowy."

Pytanie 13: W zakresie § 23 ust. 1 Projektowanych Postanowień Umownych Wykonawca wskazuje, że nie zostały przewidziane żadne kary umowne na rzecz Wykonawcy, z tytułu nienależytego wykonania bądź niewykonania zobowiązania przez Zamawiającego. Taka regulacja katalogu kar umownych może prowadzić do sytuacji, w której równowaga kontraktowa stron umowy zostanie naruszona. Wykonawca wnosi o dopisanie do projektowanego katalogu kar umownych zastrzeżonych na rzecz Wykonawcy, np. za nieterminowe przekazanie terenu budowy przez Zamawiającego, nieterminowe przystąpienie do odbiorów przez Zamawiającego, nieterminowe przekazanie dokumentacji projektowej,

Odpowiedź: Zamawiający nie wyraża zgody.

Pytanie 14: W zakresie § 24 ust. 5 Projektowanych Postanowień Umownych Wykonawca wskazuje na możliwą pomyłkę poprzez błędne wskazanie § 4 ust. 1 – powinno być § 5 ust. 1,

Odpowiedź: Zamawiający modyfikuje zapis w § 24 ust.5 Umowy który otrzymuje brzmienie:

„5. Wykonawca ma obowiązek przedłożenia wniosku, o którym mowa w ust. 4, w terminie umożliwiającym jego weryfikację przez Zamawiającego przed upływem terminu, o którym mowa w § 5 ust. 1 Umowy.

Pytanie 15: W zakresie § 24 ust. 6 Projektowanych Postanowień Umownych Wykonawca wnosi o zmianę wyrazu „musi” na „powinno” – Wykonawca wskazuje, że jeżeli okoliczności opisane w tym postanowieniu wystąpią, to nie ma całkowitej pewności, że Inspektor Nadzoru dokona takiego wpisu w dzienniku budowy,

Odpowiedź: Zamawiający nie wyraża zgody.

Pytanie 16:

W zakresie § 25 ust. 5 pkt 2 lit. a Projektowanych Postanowień Umownych Wykonawca wnosi o skreślenie wyrazów „i na koszt” uzasadniając to tym, że sporządzenie protokołu inwentaryzacji na koszt Wykonawcy nie zostało uzależnione od tego, czy odstąpienie od umowy nastąpiło z przyczyn leżących po stronie

Wykonawcy. Nie znajduje kontraktowego uzasadnienia obciążanie Wykonawcy kosztami, za które może nie ponosić odpowiedzialności,

Odpowiedź: Zamawiający nie wyraża zgody na zmianę zapisu. Zapis tego paragrafu dotyczy odstąpienia od umowy z winy Wykonawcy.

Pytanie 17: Wykonawca wnosi o skreślenie § 26 Projektowanych Postanowień Umownych jako cechującego się dalekim brakiem precyzji co do zakresu odpowiedzialności Wykonawcy. Alternatywnie Wykonawca wnosi o zmianę treści tego postanowienia w taki sposób, aby była zgodna z cywilnokodeksową zasadą winy ponoszenia odpowiedzialności za wyrządzoną szkodę. Tytułem przykładu Wykonawca pragnie wskazać, że obecnie projektowane brzmienie § 26 może obejmować sytuację, w której Wykonawca poniesie odpowiedzialność za zdarzenie drogowe spowodowane przez uczestników ruchu drogowego, które będzie wynikiem niezachowania ostrożności przez tych uczestników ruchu drogowego, a które miałyby miejsce na terenie prowadzonych robót.

Odpowiedź: Zamawiający nie wyraża zgody na wykreślenie § 26 PPU. Po przekazaniu placu budowy zgodnie z Kodeksem Cywilnym Wykonawca ponosi odpowiedzialność na zasadach ogólnych za szkody na osobie, jak i mieniu.

Pytanie 18: Czy na etapie postępowania przetargowego Zamawiający dopuszcza kalkulowanie w ofertach przetargowych optymalizację posadowienia pośredniego mostu M1?

Odpowiedź: Zamawiający nie dopuszcza kalkulowania w ofertach przetargowych optymalizacji. Zamawiający prowadzi postępowanie w systemie „buduj” a nie „optymalizuj i buduj”.

Pytanie 19: Czy na etapie realizacji Zamawiający dopuści optymalizację posadowienia pośredniego mostu M1?

Odpowiedź: Zamawiający może dopuścić zmiany na etapie realizacji zgodnie z zapisem § 2 lub § 24 ust. 2 Umowy.

Pytanie 20: Czy na etapie postępowania przetargowego Zamawiający dopuszcza kalkulowanie w ofertach przetargowych optymalizację zbrojenia fundamentów mostu M1?

Odpowiedź: Zamawiający nie dopuszcza kalkulowania w ofertach przetargowych optymalizacji. Zamawiający prowadzi postępowanie w systemie „buduj” a nie „optymalizuj i buduj”.

Pytanie 21: Czy na etapie postępowania przetargowego Zamawiający dopuszcza kalkulowanie w ofertach przetargowych optymalizację gabarytów fundamentów mostu M1?

Odpowiedź: Zamawiający nie dopuszcza kalkulowania w ofertach przetargowych optymalizacji. Zamawiający prowadzi postępowanie w systemie „buduj” a nie „optymalizuj i buduj”.

Pytanie 22: Czy na etapie realizacji Zamawiający dopuści optymalizację zbrojenia fundamentów mostu M1?

Odpowiedź: Zamawiający może dopuścić zmiany na etapie realizacji zgodnie z zapisem § 2 lub § 24 ust. 2 Umowy.

Pytanie 23: Czy na etapie realizacji Zamawiający dopuści optymalizację gabarytów fundamentów mostu M1?

Odpowiedź: Zamawiający może dopuścić zmiany na etapie realizacji zgodnie z zapisem § 2 lub § 24 ust. 2 Umowy.

Pytanie 24: Czy na etapie postępowania przetargowego Zamawiający dopuszcza kalkulowanie w ofertach przetargowych optymalizację zbrojenia przyczółków mostu M1?

Odpowiedź: Zamawiający nie dopuszcza kalkulowania w ofertach przetargowych optymalizacji. Zamawiający prowadzi postępowanie w systemie „buduj” a nie „optymalizuj i buduj”.

Pytanie 25: Czy na etapie postępowania przetargowego Zamawiający dopuszcza kalkulowanie w ofertach przetargowych optymalizację gabarytów przyczółków mostu M1?

Odpowiedź: Zamawiający nie dopuszcza kalkulowania w ofertach przetargowych optymalizacji. Zamawiający prowadzi postępowanie w systemie „buduj” a nie „optymalizuj i buduj”.

Pytanie 26: Czy na etapie realizacji Zamawiający dopuści optymalizację zbrojenia przyczółków mostu M1?

Odpowiedź: Zamawiający może dopuścić zmiany na etapie realizacji zgodnie z zapisem § 2 lub § 24 ust. 2 Umowy.

Pytanie 27: Czy na etapie realizacji Zamawiający dopuści optymalizację gabarytów przyczółków mostu M1?

Odpowiedź: Zamawiający może dopuścić zmiany na etapie realizacji zgodnie z zapisem § 2 lub § 24 ust. 2 Umowy.

Pytanie 28: Czy na etapie postępowania przetargowego Zamawiający dopuszcza kalkulowanie w ofertach przetargowych optymalizację zbrojenia podpór pośrednich mostu M1?

Odpowiedź: Zamawiający nie dopuszcza kalkulowania w ofertach przetargowych optymalizacji. Zamawiający prowadzi postępowanie w systemie „buduj” a nie „optymalizuj i buduj”.

Pytanie 29: Czy na etapie postępowania przetargowego Zamawiający dopuszcza kalkulowanie w ofertach przetargowych optymalizację gabarytów podpór pośrednich mostu M1?

Odpowiedź: Zamawiający nie dopuszcza kalkulowania w ofertach przetargowych optymalizacji. Zamawiający prowadzi postępowanie w systemie „buduj” a nie „optymalizuj i buduj”.

Pytanie 30: Czy na etapie realizacji Zamawiający dopuści optymalizację zbrojenia podpór pośrednich mostu M1?

Odpowiedź: Zamawiający może dopuścić zmiany na etapie realizacji zgodnie z zapisem § 2 lub § 24 ust. 2 Umowy.

Pytanie 31:

Czy na etapie realizacji Zamawiający dopuści optymalizację gabarytów podpór pośrednich mostu M1?

Odpowiedź: Zamawiający może dopuścić zmiany na etapie realizacji zgodnie z zapisem § 2 lub § 24 ust. 2 Umowy.

Pytanie 32: Czy na etapie postępowania przetargowego Zamawiający dopuszcza kalkulowanie w ofertach przetargowych optymalizację konstrukcji stalowej ustroju nośnego mostu M1?

Odpowiedź: Zamawiający nie dopuszcza kalkulowania w ofertach przetargowych optymalizacji. Zamawiający prowadzi postępowanie w systemie „buduj” a nie „optymalizuj i buduj”.

Pytanie 33: Czy na etapie realizacji Zamawiający dopuści optymalizację konstrukcji stalowej ustroju nośnego mostu M1?

Odpowiedź: Zamawiający może dopuścić zmiany na etapie realizacji zgodnie z zapisem § 2 lub § 24 ust. 2 Umowy.

Pytanie 34: Czy na etapie postępowania przetargowego Zamawiający dopuszcza kalkulowanie w ofertach przetargowych optymalizację zbrojenia płyty pomostu mostu M1?

Odpowiedź: Zamawiający nie dopuszcza kalkulowania w ofertach przetargowych optymalizacji. Zamawiający prowadzi postępowanie w systemie „buduj” a nie „optymalizuj i buduj”.

Pytanie 35: Czy na etapie postępowania przetargowego Zamawiający dopuszcza kalkulowanie w ofertach przetargowych optymalizację gabarytów płyty pomostu mostu M1?

Odpowiedź: Zamawiający nie dopuszcza kalkulowania w ofertach przetargowych optymalizacji. Zamawiający prowadzi postępowanie w systemie „buduj” a nie „optymalizuj i buduj”.

Pytanie 36: Czy na etapie realizacji Zamawiający dopuści optymalizację zbrojenia płyty pomostu mostu M1?

Odpowiedź: Zamawiający może dopuścić zmiany na etapie realizacji zgodnie z zapisem § 2 lub § 24 ust. 2 Umowy.

Pytanie 37: Czy na etapie realizacji Zamawiający dopuści optymalizację gabarytów płyty pomostu mostu M1?

Odpowiedź: Zamawiający może dopuścić zmiany na etapie realizacji zgodnie z zapisem § 2 lub § 24 ust. 2 Umowy.

Pytanie 38: Czy na etapie postępowania przetargowego Zamawiający dopuszcza kalkulowanie w ofertach przetargowych optymalizację zbrojenia kap chodnikowych mostu M1?

Odpowiedź: Zamawiający nie dopuszcza kalkulowania w ofertach przetargowych optymalizacji. Zamawiający prowadzi postępowanie w systemie „buduj” a nie „optymalizuj i buduj”.

Pytanie 39: Czy na etapie postępowania przetargowego Zamawiający dopuszcza kalkulowanie w ofertach przetargowych optymalizację gabarytów kap chodnikowych mostu M1?

Odpowiedź: Zamawiający nie dopuszcza kalkulowania w ofertach przetargowych optymalizacji. Zamawiający prowadzi postępowanie w systemie „buduj” a nie „optymalizuj i buduj”.

Pytanie 40: Czy na etapie realizacji Zamawiający dopuści optymalizację zbrojenia kap chodnikowych mostu M1?

Odpowiedź: Zamawiający może dopuścić zmiany na etapie realizacji zgodnie z zapisem § 2 lub § 24 ust. 2 Umowy.

Pytanie 41: Czy na etapie realizacji Zamawiający dopuści optymalizację gabarytów kap chodnikowych mostu M1?

Odpowiedź: Zamawiający może dopuścić zmiany na etapie realizacji zgodnie z zapisem § 2 lub § 24 ust. 2 Umowy.

Pytanie 42: Czy na etapie postępowania przetargowego Zamawiający dopuszcza kalkulowanie w ofertach przetargowych zmianę kotew talerzowych CH04 z na kotwy talerzowe wklejane dla mostu M1?

Odpowiedź: Zamawiający nie dopuszcza kalkulowania w ofertach przetargowych optymalizacji. Zamawiający prowadzi postępowanie w systemie „buduj” a nie „optymalizuj i buduj”.

Pytanie 43: Czy na etapie realizacji Zamawiający dopuści zmianę kotew talerzowych CH04 z na kotwy talerzowe wklejane dla mostu M1?

Odpowiedź: Zamawiający może dopuścić zmiany na etapie realizacji zgodnie z zapisem § 2 lub § 24 ust. 2 Umowy.

Pytanie 44: Czy na etapie postępowania przetargowego Zamawiający dopuszcza kalkulowanie w ofertach przetargowych zmianę balustrad stalowych na aluminiowe na moście M1?

Odpowiedź: Zamawiający wymaga balustrad stalowych na obiekcie mostowym M1.

Pytanie 45: Czy na etapie realizacji Zamawiający dopuści zmianę balustrad stalowych na aluminiowe na moście M1?

Odpowiedź: Zamawiający wymaga balustrad stalowych na obiekcie mostowym M1.

Pytanie 46: Czy na etapie postępowania przetargowego Zamawiający dopuszcza kalkulowanie w ofertach przetargowych optymalizację niwelety obwodnicy?

Odpowiedź: Zamawiający nie dopuszcza kalkulowania w ofertach przetargowych optymalizacji. Zamawiający prowadzi postępowanie w systemie „buduj” a nie „optymalizuj i buduj”.

Pytanie 47: Czy na etapie realizacji Zamawiający dopuści optymalizację niwelety obwodnicy?

Odpowiedź: Zamawiający może dopuścić zmiany na etapie realizacji zgodnie z zapisem § 2 lub § 24 ust. 2 Umowy.

Pytanie 48: Na rysunku 03_Widok ogólny mostu M1. Stan projektowany-594x1510 wpisano grubość izolacji pomostu z papy zgrzewalnej mostowej min. 25 cm co jest oczywistą pomyłką. Prosimy o potwierdzenie, że pod kapami i krawężnikiem należy zastosować dwuwarstwową izolację z papy zgrzewalnej mostowej gr. min. 1,0cm.

B

Nawierzchnia z emulsji wykonanej z syntetycznego asfaltu modyfikowanego polimerami wypełnionej grysem bazaltowym	gr. 0,5cm
kapa chodnikowa - beton C35/45	gr. 23-24cm
zabezpieczenie izolacji (pod kapą i krawężnikiem) - papa zgrzewalna mostowa	gr. min. 0,5cm
izolacja pomostu - papa zgrzewalna mostowa	gr. min. 25cm
płyta pomostu C30/37	

Odpowiedź: Na płycie pomostu zaprojektowano izolację w postaci papy termozgrzewalnej o grubości minimum 5mm. Pod zabudową chodnikową i krawężnikiem należy wykonać dwie warstwy izolacji.

Pytanie 49: Na rysunku 03_Widok ogólny mostu M1. Stan projektowany-594x1510 nie określono grubości izolacji płyty przejściowej z papy termozgrzewalnej – wnosimy o uzupełnienie.

C

nawierzchnia wg opracowania b. drogowej	
warstwa mieszanki niezwiązanej o CBR min.60%	gr. 10-70cm
beton ochronny C12/15	gr. 5cm
izolacja - papa termozgrzewalna	
płyta przejściowa C30/37	
podbeton C12/15	gr. 10cm

Odpowiedź: Na płycie przejściowej zaprojektowano izolację w postaci papy termozgrzewalnej o grubości minimum 5mm.

Pytanie 50: Dotyczy punktu 17.6 SWZ. Odnosząc się do Art. 439 ust. 1 ustawy Prawo zamówień publicznych oraz do § 8 wzoru umowy, wnosimy o usunięcie punktu 17.6 SWZ jako nie mającego zastosowania w niniejszym postępowaniu.

Odpowiedź: Zamawiający modyfikuje brzmienie pkt 17.6 SWZ, który otrzymuje brzmienie:

„Ceny jednostkowe i stawki określone przez Wykonawcę mogą być zmieniane w toku realizacji zamówienia tylko na podstawie §8 PPU.”

Pytanie 51: Dotyczy § 1 ust. 3 wzoru umowy. Prosimy o potwierdzenie, że takie prace, nie wynikające z dokumentacji projektowej i umowy, będą stanowiły roboty dodatkowe. Wskazujemy przy tym, iż przedmiotowa umowa będzie realizowana w systemie „wybuduj” (a nie "zaprojektuj i wybuduj") zatem Wykonawca zobowiązany jest wypełnić jedynie te obowiązki, które wynikają z przedstawionej przez Zamawiającego dokumentacji projektowej.

Odpowiedź: Zamawiający potwierdza, iż tego rodzaju prace zawsze będą stanowić roboty dodatkowe.

Pytanie 52: Dotyczy § 6 ust. 3 wzoru umowy. Wykonawca wskazuje, że zapis o możliwości rozliczenia robót dodatkowych dopiero w ostatnim roku realizacji Umowy, jest bezpodstawny, gdyż nakłada na Wykonawcę ciężar finansowania przez dłuższy czas robót dodatkowych, których finansowania Wykonawca nie ma możliwości przewidzieć na etapie przetargu. Jeśli bowiem okaże się konieczność wykonania robót dodatkowych w pierwszym roku realizacji, czas oczekiwania na ich rozliczenie i otrzymania zapłaty może wynieść nawet półtora roku. W takim przypadku Wykonawca będzie stratny o koszty ich finansowania/kredytowania. W związku z tym, Wykonawca wnosi o usunięcie wskazanego ustępu z umowy lub wprowadzenie do umowy mechanizmu zwrotu dla Wykonawcy kosztów finansowania robót dodatkowych (np. przez przewidzenie waloryzacji tych robót od pierwszego miesiąca po ich wykonaniu).

Odpowiedź: Zamawiający nie zgadza się na usunięcie § 6 ust. 3.

Pytanie 53: Dotyczy § 10 ust. 1 i 3 wzoru umowy. Wykonawca wnosi o usunięcie ze wskazanych ustępów obowiązku podpisywania przez wszystkich Podwykonawców tabeli rozliczeniowej sporządzanej do rozliczenia robót między Wykonawcą i Zamawiającym. Obowiązek taki, szczególnie przy większej ilości Podwykonawców, jest logistycznym wyzwaniem, istotnym utrudnieniem i znacznym wydłużeniem procesu dokonywania odbiorów robót przez Zamawiającego od Wykonawcy. Ponadto, Wykonawca wskazuje, że Podwykonawcy nie są stroną odbiorów robót dokonywanych na podstawie umowy z Zamawiającym, a obowiązek ten niczemu nie służy, w tym m.in. w obliczu obowiązków przedstawiania faktur Podwykonawców i dowodów zapłaty wynagrodzenia Podwykonawcom, opisanych w §10 ust. 4, 5 i 6 wzoru umowy.

Odpowiedź: Zamawiający nie wyraża zgody.

Pytanie 54: Dotyczy § 11 ust. 8 wzoru umowy. Prosimy o korektę obu odnośników – jest błędnie powołany ust. 4, a powinno być odniesienie do ust. 5.

Odpowiedź: Zamawiający poprawia zapis w ust § 11 ust.8 Umowy, który otrzymuje brzmienie:

„Wykonawca złoży faktury rozliczeniowe do faktury zaliczkowej wraz z podpisanym protokołem odbioru robót budowlanych przez inspektorów Zamawiającego i Wykonawcę na kwotę nie niższą od udzielonej zaliczki na roboty budowlane. W przypadku nierozliczenia całości zaliczki, część niewykorzystanej kwoty Wykonawca zwraca na rachunek Zamawiającego w terminie określonym w ust. 5 pkt 1 i przedkłada Zamawiającemu potwierdzenie przelewu lub wniosek, o którym mowa w ust. 5 pkt 3.”

Pytanie 55: Dotyczy § 16 ust. 3 wzoru umowy. Prosimy o zmianę słów "przed przekazaniem terenu budowy" na "na każde wezwanie Zamawiającego, w ciągu 7 dni". Prosimy też o usunięcie ostatniego zdania, gdyż przy budowie tak dużych rozmiarów, ilość pracowników i częstotliwość pojawiania się na budowie kolejnych jest tak duża, że zapis ten powodowałby duży nakład pracy administracyjnej, koniecznej do uwzględnienia w ofercie (szczególnie z uwagi na zagrożenie karą określoną przez Zamawiającego w par. 23 ust. 1 pkt 16 wzoru umowy).

Odpowiedź: Zamawiający nie zgadza się na zmianę zapisu. Zamawiający ma obowiązek wskazywać zgodnie z art. 95 ust. 1 ustawy Pzp, które czynności wykonywane w trakcie realizacji zamówienia mieszczą się w definicji stosunku pracy z art. 22 § 1 Kodeksu pracy. Musi też wymagać od wykonawców, by zatrudniali pracowników na podstawie umowy o pracę, oraz sprawdzać, czy wykonawcy wywiązują się z tego obowiązku. Zamawiający jest zobowiązany nie tylko wymagać, aby osoby wykonujące czynności polegające na świadczeniu pracy w trakcie realizacji zamówienia były zatrudnione na podstawie umowy o pracę, lecz ma również obowiązek kontrolować wywiązywanie się z tego obowiązku przez wykonawców i podwykonawców. Mechanizmom kontrolnym towarzyszą sankcje za uchylanie się od obowiązku zatrudniania na podstawie umowy o pracę w postaci kar umownych. Mając na uwadze obowiązek kontrolny Zamawiający żąda by Wykonawca przed przekazaniem terenu budowy złożył wykaz osób o zatrudnionych na umowę o pracę. Z uwagi na fakt, iż czynności kontrolne nie kończą się z dniem przekazania terenu budowy Zamawiający wymaga, by każdorazowa zmiana osób zatrudnionych na umowę o pracę skutkowałą korektą wykazu osób wykonujących zamówienie.

Pytanie 56: Dotyczy § 19 ust. 6 pkt 3) wzoru umowy. Wykonawca zwraca uwagę, że są sytuacje, w których zlecane są Podwykonawcom roboty stanowiące część danej pozycji kosztorysowej z Zamawiającym, a także sytuacje podzlecenia Podwykonawcy samych robót (podczas gdy materiał zapewnia Wykonawca). Poza tym, istnieją czynności pozostałe, nie opisane wprost w pozycjach kosztorysowych przez Zamawiającego, a których realizacja zawiera się w Przedmiocie umowy z Zamawiającym – aby podzlecić podwykonawcy takie prace, Wykonawca musi wstawić do umowy podwykonawczej odpowiednie pozycje, które nie będą tożsame z pozycjami kosztorysu Wykonawcy. Czy Zamawiający przewiduje takie sytuacje? Jak Zamawiający odniesie się do tak sporządzonej umowy podwykonawczej?

Odpowiedź: Zamawiający informuje, iż pozycje kosztorysowe podwykonawcy muszą być tożsame z pozycjami kosztorysu Wykonawcy

Pytanie 57: Dotyczy § 23 ust. 1 pkt 4) wzoru umowy. Wnosimy o zmniejszenie kary za zwłokę w usunięciu wad stwierdzonych przy odbiorze lub w okresie rękojmi na 0,02% wynagrodzenia umownego brutto, gdyż kara w wysokości 0,2% [tj. orientacyjnie około 200.000 zł (!) za każdy dzień zwłoki] jest rażąco wygórowaną karą za tak błahę przewinienie. Rażąco wygórowane kary umowne tracą właściwość surogatu odszkodowania i prowadzą do bezpodstawnego wzbogacenia się strony je naliczającej. Pozostawienie tak wysokich kar w umowie będzie więc wyrazem nadużycia dominującej pozycji strony narzucającej warunki umowy. W związku z powyższym wnosimy jak na wstępie.

Odpowiedź: Zamawiający zmodyfikował w odpowiedzi na pytanie 12 brzmienie § 23 ust. 1 pkt 4) Umowy. § 23 ust. 1 pkt 4) został podzielony na dwa przepisy i otrzymał odpowiednio pkt 4) i 5).

Pytanie 58: Prosimy o wyjaśnienie czy pozycje w branży drogowej nr 106, 107, 109 nie powielają się z poz. 2, 3, 4, 5 w kosztorysie dotyczącym budowy znaków aktywnych.

Odpowiedź: Zamawiający wyjaśnia, że oznakowanie aktywne zostało ujęte w poz. 2, 3, 4, 5 kosztorysu dotyczącego budowy znaków aktywnych, wobec powyższego usunięto poz. 106, 107 i 109 z branży drogowej. W załączeniu przekazujemy tabelę elementów rozliczeniowych uwzględniającą powyższe zmiany.

Pytanie 59: Dotyczy działu oznakowanie aktywne. Z przedmiaru robót wynika, że należy zamontować 4 szafki do znaków aktywnych, natomiast w dokumentacji projektowej mowa jest o 3 sztukach. Zwracamy się z wnioskiem o wytłumaczenie rozbieżności oraz ujednolicenie zapisów.

Odpowiedź: Zamawiający informuje, że należy zamontować 4 szafki do znaków aktywnych, zgodnie z przedmiarem oraz rys. 3 „Schemat połączeń kablowych” zawartym w tomie VII Branża elektroenergetyczna. Budowa znaków aktywnych.

Pytanie 60: Rysunek branży kanalizacyjnej nr 4 „Wylot kanału” podaje, że na wylocie należy zamontować klapę zabezpieczającą / klapę zwrotną. Jakie wymiary i jakie parametry techniczne ma spełniać projektowana krata na wylocie?

Odpowiedź: Zamawiający informuje, że na wylocie kanału należy stosować kratę zabezpieczającą bez klapy zwrotnej. Kratę należy wykonać wg KPED 02.16.

Pytanie 61: Jakie wymiary ma posiadać kostka do umocnień wylotów przepustów kołowych?

Odpowiedź: Umocnienia wlotów i wylotów przepustów należy wykonać z kostki kamiennej o wymiarach min. 8/11cm.

Pytanie 62: Dokumentacja podaje różną gramaturę dla geowłókniny propylenowej - 200g/m² lub 500g/m² lub 600g/m². O jakich parametrach technicznych należy przyjąć geowłókninę propylenową?

Odpowiedź: Zamawiający wyjaśnia, że dla geowłóknin wskazanych w pozycji 87 i 89 branży drogowej należy zastosować gramaturę min. 200g/m², zgodną ze specyfikacją D-06.01.01. Ponadto wyjaśnia się, że geowłóknina wskazana w poz. 89 dotyczy konstrukcji przegród filtracyjnych.

Dla pozycji 15 branży TOMIb Przepusty należy zastosować geowłókninę polipropylenową o gramaturze min. 500g/m², zgodną ze specyfikacją M-11.01.06.

Pytanie 63: Czy studnie kanalizacji deszczowej i sanitarnej mają mieć zwieńczenie w postaci zestawów naprawczych?

Odpowiedź: Zamawiający informuje, że studnie kanalizacji deszczowej i sanitarnej mają mieć zwieńczenie bez zestawów naprawczych.

Pytanie 64: Dotyczy D.04.07.01, D.05.03.05a. W pkt 2.5 znajduje się zapis wykluczający stosowanie granulatu asfaltowego, co jest niezgodne z dokumentem przywołanym w pkt 10.2, tj. WT2-2014, który jasno precyzuje warunki stosowania tego materiału. Granulat asfaltowy przy spełnieniu odpowiednich warunków jednorodności jest pełnowartościowym materiałem opisanym w normie PN-EN 13 108-8 i stosowanym do dolnych warstw konstrukcyjnych na drogach każdej kategorii. Czy Zamawiający wyrazi zgodę na zastosowanie granulatu asfaltowego do dolnych warstw konstrukcyjnych w ilości zgodnej z WT2-2014, pod warunkiem spełnienia wszystkich wymaganych właściwości dla mm-a, wskazanych w SST? To właściwości użytkowe końcowego wyrobu decydują o trwałości nawierzchni i długości okresu eksploatacji.

Odpowiedź: Zamawiający dopuszcza stosowanie granulatu asfaltowego do dolnych warstw w ilości max do 15%. Przekazujemy skorygowaną ST D.04.07.01 oraz D.05.03.05a.

Pytanie 65: Dotyczy D.05.03.05b, pkt 2.4. Prosimy o wykreślenie zapisu wykluczającego stosowanie kruszywa melafirowego. W poszczególnych tablicach SST jasno sprecyzowano, jakie parametry ma spełniać kruszywo, bez względu na pochodzenie. Informujemy, że zgodnie z polskim i unijnym prawem zabronione jest wskazywanie konkretnych rodzajów skał lub ich wykluczanie. Czynnikiem decydującym o przydatności danego kruszywa są jego cechy geometryczne i fizyczne, a nie pochodzenie. Praktyki na celu eliminowania ze stosowania pełnowartościowych materiałów narażają budżet Państwa na niepotrzebne dodatkowe koszty i nie mogą być tolerowane przez władze samorządowe, organy administracji drogowej ani inne instytucje nadzorujące inwestycje. Jeśli Zamawiający oczekuje wymagań podwyższonych w stosunku do

WT1-2014 wydanych przez GDDKiA, prosimy o podanie konkretnych parametrów, jakie musi spełniać kruszywo.

Odpowiedź: Zamawiający informuje, że ze specyfikacji D.05.03.05b pkt 2.4 usunięto zapis wykluczający stosowanie kruszywa melafirowego. W załączeniu Zamawiający przekazuje skorygowaną specyfikację ST D.05.03.05b.

Pytanie 66: Dotyczy D.05.03.13. Treść SST jest niespójna w zakresie rodzaju asfaltu do mieszanki SMA11. W pkt 1.3 wskazano PMB 45/80-55, natomiast zgodnie z pkt 2.3 należy zastosować PMB 45/80-65. Prosimy o wyjaśnienie rozbieżności.

Odpowiedź: Zamawiający informuje, że należy przyjąć rodzaj polimeroasfaltu [PMB 45/80-65] wg punktu 2.3 (Tablica 6). W załączeniu Zamawiający przekazuje skorygowaną specyfikację D.05.03.13.

Pytanie 67: Prosimy o potwierdzenie, że drzewa i krzewy przewidziane do wycinki nie wymagają uzyskania przez Wykonawcę zezwolenia na ich usunięcie oraz opłat z tym związanych.

Odpowiedź: Zamawiający wyjaśnia, że dla drzew i krzewów wskazanych do wycięcia w projekcie zagospodarowania terenu, zezwolenie na ich wycięcie stanowi ostateczna decyzja nr 28/2024 z dnia 15.07.2024r. o zezwoleniu na realizację inwestycji drogowej. Wobec powyższego nie ma potrzeby uzyskiwania dodatkowych pozwoleń.

Pytanie 68: Prosimy o potwierdzenie, że na terenie inwestycji nie stwierdzono gatunków oraz siedlisk roślin, zwierząt i grzybów gatunków chronionych.

Odpowiedź: Prace wykonać zgodnie z zapisami SST D-M. 00.00.00 pkt. 1.5.5. Ochrona środowiska w czasie wykonywania robót. Przekazujemy skorygowaną SST D-M.00.00.00.

Pytanie 69: Prosimy o potwierdzenie, że drzewa i krzewy przeznaczone do usunięcia nie znajdują się na działkach wpisanych do rejestru zabytków oraz że ewentualne uzyskanie decyzji zezwalającej na wycinkę, zgodnie z ustawą z dnia 16 kwietnia 2004 r. o ochronie przyrody (Dz.U. 2020.55 t.j.) i/lub ustawą o ochronie zabytków, leży po stronie Zamawiającego, a koszty ewentualnych opłat administracyjnych za wycinkę nie obciążą Wykonawcy.

Odpowiedź: Zgodnie z opinią Wielkopolskiego Wojewódzkiego Konserwatora Ochrony Zabytków dołączoną do dokumentacji przetargowej, inwestycja w całości znajduje się poza obszarem występowania obiektów i obszarów wpisanych do rejestru zabytków. Na terenie inwestycji znajdują się, bądź sąsiadują wyłącznie stanowiska archeologiczne ujęte w wojewódzkiej i gminnej ewidencji zabytków. Zezwolenie na wycięcie drzew stanowi ostateczna decyzja nr 28/2024 z dnia 15.07.2024r. o zezwoleniu na realizację inwestycji drogowej. Wobec powyższego nie ma potrzeby uzyskiwania dodatkowych pozwoleń.

Pytanie 70: Prosimy o potwierdzenie, że w przypadku stwierdzenia osobników i siedlisk gatunków chronionych w czasie wykonywania robót, uzyskanie decyzji w trybie art. 56 Ustawy z dnia 16 kwietnia 2004 r. o ochronie przyrody (Dz.U. 2020.55 t.j.) na odstępstwa od zakazów w stosunku do gatunków objętych ochroną określonych w art. 51 i 52, leży po stronie Zamawiającego, a w przypadku wydłużających się procedur administracyjnych Zamawiający przewiduje możliwość aneksowania terminów umownych oraz wynagrodzenia Wykonawcy.

Odpowiedź: Zamawiający informuje, że zgodnie z decyzją o środowiskowych uwarunkowaniach: w związku z tym, że realizacja przedsięwzięcia będzie się wiązać ze zniszczeniem osobników gatunków chronionych i ich siedlisk, a także z przenoszeniem gatunków chronionych, przed przystąpieniem do realizacji przedsięwzięcia należy wystąpić do Regionalnego Dyrektora Ochrony Środowiska lub Generalnego Dyrektora Ochrony Środowiska o stosowne odstępstwa od obowiązujących zakazów. Również w przypadku stwierdzenia obecności innych gatunków chronionych roślin, zwierząt i grzybów należy wystąpić o odpowiednie odstępstwo od zakazów wymienionych w art. 51 i art. 52 ustawy o ochronie przyrody (np. niszczenie lub przenoszenie osobników chronionego gatunku, niszczenie siedlisk gatunków chronionych,

gniazd). Zamawiający informuje, że uzyskanie stosownych odstępstw od zakazów w stosunku do gatunków objętych ochroną leży po stronie Wykonawcy. Kwestie wydłużenia terminów umownych są regulowane w PPU.

Należy przyjąć zgodnie z zapisami SST D-M. 00.00.00 pkt. 1.5.5. Ochrona środowiska w czasie wykonywania Robót. Przekazujemy skorygowaną ST D-M. 00.00.00.

Pytanie 71: Dotyczy SST D-01.02.04. ROZBIÓRKA ELEMENTÓW DRÓG I ULIC. Wnioskujemy o wskazanie lokalizacja składowiska Zmawiającego na teren którego Wykonawca będzie zobowiązany odwieźć materiały z rozbiórki wskazane przez Inspektora Nadzoru.

Odpowiedź: Zamawiający informuje, że materiały należy odwieźć na składowisko Zamawiającego w Obwodzie Drogowym w Szamotułach (Plac składowy w Lipnicy).

Pytanie 72: Wnioskujemy o udostępnienie zatwierdzonego Projektu Stałej Organizacji Ruchu.

Odpowiedź: Zamawiający informuje, że zatwierdzony projekt stałej organizacji ruchu znajduje się w załącznikach do postępowania plik „pozostałe pliki.zip”.

Pytanie 73: Dotyczy ST D-M.00.00.00 pkt. 1.5.14. Prosimy o potwierdzenie, że uzyskanie pozwolenia Wielkopolskiego Wojewódzkiego Konserwatora Zabytków na prowadzenie badań archeologicznych leży po stronie Zmawiającego.

Odpowiedź: Należy przyjąć zgodnie z zapisami SST D-M. 00.00.00 pkt. 1.5.14. Ochrona Konserwatorska. Przekazujemy skorygowaną ST D-M. 00.00.00.

Pytanie 74: Dotyczy ST D-M.00.00.00 pkt. 1.5.14. W związku z faktem iż Wykonawca nie jest w stanie na etapie postępowania przetargowego ocenić skali/czasu trwania wyprzedzających badań wykopaliskowych (dot. stanowisk archeologicznych AZP 49-24/57, 58, 75, 77) oraz mając na uwadze, że zgodnie z art. 99 ust. 1 ustawy Prawo zamówień publicznych *„Przedmiot zamówienia opisuje się w sposób jednoznaczny i wyczerpujący, za pomocą dostatecznie dokładnych i zrozumiałych określeń, uwzględniając wymagania i okoliczności mogące mieć wpływ na sporządzenie oferty”* prosimy o potwierdzenie, że ww. zakres robot nie jest przedmiotem niniejszego postępowania a koszt wykonania badań leży po stronie Zmawiającego lub zostanie rozliczony w ramach robót dodatkowych.

Odpowiedź: Należy przyjąć zgodnie z zapisami SST D-M. 00.00.00 pkt. 1.5.14. Ochrona Konserwatorska. Przekazujemy skorygowaną ST D-M. 00.00.00.

Pytanie 75: Dotyczy SST D-05.03.01. W danej specyfikacji technicznej została wpisana kostka kamienna cięta, która jest kilkukrotnie droższa od kostki surowo-łupanej. Zwracamy się z prośbą o możliwość zastosowania tańszej oraz powszechnie stosowanej kostki kamiennej surowo-łupanej 8/11 cm i 15/17 cm.

Odpowiedź: Zamawiający dopuszcza zastosowanie kostki kamiennej surowo łupanej 8/11 cm i 15/17 cm. Zamawiający załącza zmienioną TER.

Pytanie 76: Dotyczy SST D-07.01.03. Zwracamy się z prośbą o możliwość zastosowania płytek o tej samej grubości (8 cm) lecz o innych wymiarach niż 40x40 cm, np. 30x30 cm lub 35x35 cm.

Odpowiedź: Zamawiający nie wyraża zgody na zastosowanie płytek o innych wymiarach niż 40x40 cm.

Pytanie 77: Dotyczy SST D-07.02.02. Zwracamy się z prośbą o potwierdzenie, iż słupki U-1a oraz U-1b muszą posiadać odbłaski typu „wilcze oczy”.

Odpowiedź: Zamawiający potwierdza, że słupki U-1a oraz U-1b muszą być wyposażone w odbłaski typu wilcze oczy.

Pytanie 78: Dotyczy SST D-07.05.01. W danej specyfikacji technicznej zostały wpisane bariery stalowe o parametrach N2-W3-B oraz H1-W3-B. Zwracamy się z prośbą o możliwość zastosowania powszechnie stosowanych oraz ogólnodostępnych barier stalowych o parametrach N2-W3-A oraz H1-W3-A.

Odpowiedź: Zamawiający może dopuścić zmiany na etapie realizacji zgodnie z zapisem § 2 lub § 24 ust. 2 Umowy.

Pytanie 79: Dotyczy SST D-07.06.02. Dokumentacja techniczna wskazuje na dwa rodzaje balustrady – U-11a oraz U-12a. Zwracamy się z prośbą o wyjaśnienie, który rodzaj balustrady należy zastosować.

Odpowiedź: Specyfikacja D-07.06.02 dotyczy balustrady na odcinku drogi wojewódzkiej od km ok 4+423,4 do 4+475,4 należy zastosować balustradę U-12a wys. 1,1 m w kolorze żółtym. W załączeniu przesyłamy tabele elementów rozliczeniowych ze skorygowanym przedmiarem pozycji 117.

Balustrady na obiekcie mostowym należy wykonać zgodnie ze specyfikacją M-19.01.04

Pytanie 80: Dotyczy SST D-08.01.01. Ze względu na kosztorysowe rozliczenie kontraktu, zwracamy się z prośbą o dodanie pozycji dla krawężników betonowych łukowych wraz z podaniem odpowiednich promieni.

Odpowiedź: Należy wykonać krawężniki betonowe o łukach zgodnie z dokumentacją projektową – plan sytuacyjny branży drogowej.

Pytanie 81: Dotyczy SST D-08.01.02. Ze względu na kosztorysowe rozliczenie kontraktu, zwracamy się z prośbą o dodanie pozycji dla krawężników kamiennych łukowych wraz z podaniem odpowiednich promieni.

Odpowiedź: Należy wykonać krawężniki kamienne o łukach zgodnie z dokumentacją projektową – plan sytuacyjny branży drogowej.

Pytanie 82: Dotyczy poz. 73, 74 oraz 82 kosztorys ofertowy branży drogowej. Ze względu na różnicę cen poszczególnych mieszanek bitumicznych wnioskujemy o rozbitcie ww. pozycji ze względu na projektowane kategorie ruchu.

Odpowiedź: Zamawiający przekazuje rozbitcie wskazanych w pytaniu pozycji uwzględniając podział na projektowane kategorie ruchu:

Dla pozycji 73: KR5 – 27607 m², KR2 – 3968 m²;

Dla pozycji 74: KR5 – 4737 m², KR3 – 4262 m², KR1 – 746 m²;

Dla pozycji 82: KR5 – 31924 m², KR3 – 4159 m², KR2 – 708 m².

Pytanie 83: Czy Zamawiający dopuszcza inne rozwiązanie techniczne, wykonania fundamentów podpór P-3, P-4, P-5, P-6, niż w skrzyniach stalowych jako szalunek tracony.

Odpowiedź: Zamawiający może dopuścić zmiany na etapie realizacji zgodnie z zapisem § 2 lub § 24 ust. 2 Umowy.

Pytanie 84: Czy Zamawiający dopuszcza inny sposób montażu konstrukcji stalowej niż nasuw podłużny?

Odpowiedź: Zamawiający może dopuścić zmiany na etapie realizacji zgodnie z zapisem § 2 lub § 24 ust. 2 Umowy.

Pytanie 85: Jak będą rozliczane pale wbijane, w przypadku braku możliwości wbicia pali o określonej w projekcie długości. Pale zostaną wyprodukowane i dostarczone na zaprojektowaną długość na budowę, a nie zostaną wbite na zaprojektowaną rzędną.

Odpowiedź: Pale prefabrykowane będą rozliczane na podstawie projektu technologicznego przyjętego palowania i TER

Pytanie 86: Wzdłuż mostu przez rzekę SAMA został zaprojektowany rów, którego dno i skarpy należy umocnić narzutem kamiennym w geokracie ułożonej na geowłókninie, prosimy o potwierdzenie, iż jest to rozwiązanie poprawne i tak należy to wykonać.

Odpowiedź: Zamawiający potwierdza, że jest to rozwiązanie poprawne i należy je wykonać zgodnie z dokumentacją projektową.

Pytanie 87: Czy konstrukcja stalowa mostu M-1, została przeliczona do montażu w postaci nasuwu podłużnego ?

Odpowiedź: Konstrukcja mostu M1 została przeliczona na stany montażowe wynikające z przyjętej technologii – nasuwanie podłużne.

Pytanie 88: Jaki typ barier należy zastosować na moście M-1, gdyż w opisie technicznym są podane bariery H2W2B, zaś na rysunku nr03 „Widok ogólny M1. Stan projektowany” są podane bariery H4bW4B.

Odpowiedź: Na moście M1 należy zamontować bariery H2W2B – zgodnie z opisem technicznym mostu M1 i TER.

Pytanie 89: Czy Zamawiający dopuszcza zastosowanie na moście M-1 zamiast kotew talerzowych kotwy wklejane ?

Odpowiedź: Zamawiający uściśla, że należy zastosować kotwy wklejane

Pytanie 90: [§4 ust.3 PPU] Wnosimy o przedłużenie ustalonego w tym postanowieniu terminu na „7 dni roboczych”, albowiem aktualizacja harmonogramu jest procedurą złożoną, a ponadto w przypadku gdy termin ten obejmie dni ustawowo wolne od pracy jego dotrzymanie może okazać się znacznie utrudnione lub wręcz niemożliwe.

Odpowiedź: Zamawiający nie wyraża zgody na zmianę terminu.

Pytanie 91: [§5 PPU] Wnosimy o potwierdzenie, że za termin zakończenia realizacji robót Zamawiający uzna dzień skutecznego zgłoszenia przedmiotu Umowy do odbioru.

Odpowiedź: Zamawiający informuje, że dzień dokonania zgłoszenia prac kończy roboty budowlane i rozpoczynają się prace związane z odbiorem budowy. Dopiero podpisanie protokołu odbioru ostatecznego jest terminem zakończenia realizacji Umowy.

Pytanie 92: [§6 PPU] Wnosimy o dodanie postanowienia, z którego będzie wynikać, że Zamawiający za brak terminowej zapłaty wynagrodzenia zobowiązany będzie zapłacić na rzecz Wykonawcy odsetki ustawowe za opóźnienie w transakcjach handlowych.

Odpowiedź: Zamawiający nie wyraża zgody na zmiany §6 PPU

Pytanie 93: [§6 ust.3] PPU. Wnosimy o zmianę tego postanowienia tak by wszelkie roboty wykonywane na podstawie protokołów konieczności oraz poleceń powinny rozliczane na bieżąco. Wyjaśnić należy, że Wykonawca nie ma obowiązku finansowania realizacji inwestycji, a zapis w obecnej formie stanowi obejście ustawowego terminu płatności wynagrodzenia na rzecz Wykonawcy.

Odpowiedź: Zamawiający nie wyraża zgody na zmianę.

Pytanie 94: [§8 ust.13 PPU] Wnosimy o potwierdzenie, że obowiązek wypłaty zwaloryzowanego wynagrodzenia na rzecz Podwykonawców powstanie wyłącznie w sytuacji gdy Podwykonawca o to wnioskuje, albowiem procedura waloryzacyjna nie następuje automatycznie, lecz wymaga podjęcia działań przez podmiot, który się o nią ubiega.

Odpowiedź: Zamawiający informuje, iż zasady waloryzacji wynagrodzenia Podwykonawcy powinna regulować umowa zawarta pomiędzy Wykonawcą a Podwykonawcą.

Pytanie 95: [§9 ust.1 PPU z związku z Pkt 17.6 SWZ] Wnosimy o zmianę zapisu poprzez zastrzeżenie, że ceny jednostkowe i stawki określone przez Wykonawcę w ofercie będą zmieniane w toku realizacji przedmiotu zamówienia i będą podlegały waloryzacji zgodnie z zasadami określonymi w projektowanych

postanowieniach umownych. W par 8 PPU zostały wprowadzone zasady waloryzacji. Ponadto zgodnie z art. 439 ust. 1 pzp: *Umowa, której przedmiotem są roboty budowlane, dostawy lub usługi, zawarta na okres dłuższy niż 6 miesięcy, zawiera postanowienia dotyczące zasad wprowadzania zmian wysokości wynagrodzenia należnego wykonawcy w przypadku zmiany ceny materiałów lub kosztów związanych z realizacją zamówienia.* W związku z cytowanym przepisem ustawy Pzp wprowadzenie postanowień dot. waloryzacji są obligatoryjne. Zatem, kwestionowany zapis SWZ jest sprzeczny z Pzp oraz PPU.

Odpowiedź: Zamawiający udzielił odpowiedzi w pytaniu nr 50. Jednocześnie Zamawiający zmodyfikował brzmienie § 9 ust. 1 Umowy w następujący sposób:

„Jeżeli roboty wynikające z wprowadzonych postanowieniami § 1 ust. 3 i 4, § 2 ust. 1 oraz § 24 ust.2 Umowy zmian, odpowiadają opisowi pozycji w kosztorysu ofertowego, cena jednostkowa określona w kosztorysie ofertowym używana jest do wyliczenia wysokości wynagrodzenia, z uwzględnieniem postanowień § 8 Umowy”.

Pytanie 96: [§9 ust.1 PPU z związku z Pkt 17.6 SWZ]: W przypadku gdy Zamawiający nie uwzględni powyższego wniosku, Wykonawca wnosi o zmianę §9 ust.1 PPU w taki sposób by roboty opisane w tym postanowieniu wykonywane były po cenach aktualnych na dzień ich zlecenia na podstawie odrębnego kosztorysu złożonego przez Wykonawcę, albowiem w związku z tym, że Umowa zostaje zawarta na okres ok. 2 lat, w którym to ceny mogą ulec zmianom (a jednocześnie decyzją Zamawiającego nie podlegają one waloryzacji), Wykonawca powinien mieć możliwość uzyskania za nie wynagrodzenia, które to będzie ekwiwalentne w stosunku do świadczeń jakie ma spełnić.

Odpowiedź: Zamawiający udzielił odpowiedzi w pytaniu nr 50 i 95

Pytanie 97: [§10 ust.11 PPU] Wnosimy o wyjaśnienie co Zamawiający rozumie przez: „konieczność wielokrotnego dokonywania bezpośredniej zapłaty”. Pojęcie to jest pojęciem nieostrym, przez co może powodować rozbieżności interpretacyjne, w związku z czym wymaga doprecyzowania.

Odpowiedź: Zamawiający informuje, że § 10 ust. 11 stanowi powielenie przepisu z art. 465 ust. 7 ustawy Pzp. Ustawodawca nie wyjaśnia pojęcie „wielokrotne”. Jak wynika z definicji tego słowa zawartego w Słowniku Języka Polskiego PWN, chodzi o zdarzenie czynność, które powtarza się kilka razy, a więc więcej niż 1 raz.

Pytanie 98: [§10 ust.15 PPU] Wnosimy o wyjaśnienie co Zamawiający rozumie przez sformułowanie: „pod koniec roku kalendarzowego”. Pojęcie to jest pojęciem nieostrym, przez co może powodować rozbieżności interpretacyjne i jako taki wymaga doprecyzowania.

Odpowiedź : Zamawiający wyjaśnia iż sformułowanie „pod koniec roku kalendarzowego” oznacza miesiąc grudzień.

Pytanie 99: [§13 PPU] Wnosimy o dodanie w ramach obowiązków Zamawiającego postanowienia o następującej treści: „udzielania odpowiedzi na wnioski i pisma Wykonawcy wymagające zajęcia przez Zamawiającego stanowiska w sprawie (w tym w szczególności protokołów konieczności) odpowiedzi w terminie 7 dni od ich otrzymania”, albowiem brak jest określenia jakichkolwiek ram czasowych w jakich Zamawiający miałby podejmować działania niezbędne do terminowej realizacji przedmiotu Umowy przez Wykonawcę, przez co Wykonawca w zasadzie pozbawiony jest realnej możliwości planowania powierzonych mu robót.

Odpowiedź: Zamawiający nie wyraża zgody na dodanie zapisu.

Pytanie 100: [§13 pkt 6) PPU] Wnosimy o wyjaśnienie:

a) w jakim terminie Zamawiający przystąpi do odbioru końcowego, licząc od dnia otrzymania zgłoszenia od Wykonawcy?

b) w jakim terminie Zamawiający zakończy czynności odbioru końcowego licząc od dnia przystąpienia do odbioru? Wskazujemy, że odbiór końcowy robót należy - obok zapłaty wynagrodzenia – do podstawowych obowiązków umownych Zamawiającego. Jego termin ma dla Wykonawcy znaczenie

kluczowe, ponieważ zależy od niego możliwość wystawienia faktury końcowej; od tego terminu rozpoczynają bieg terminy gwarancji i rękojmi; termin ten ma też znaczenie w kontekście treści gwarancji ubezpieczeniowej na zabezpieczenie należytego wykonania umowy. Stąd też termin, w którym powinno dojść do zakończenia procedury odbiorowej, powinien zostać uregulowany w Umowie.

Odpowiedź:

- a) Zamawiający przystąpi do odbioru końcowego niezwłocznie po otrzymaniu kompletu dokumentów wymaganych do odbioru końcowego.
- b) Zamawiający zakończy czynności odbioru końcowego do terminu określonego w § 5 ust. 2 PPU pod warunkiem otrzymania wszystkich dokumentów wymaganych do odbioru w terminie określonym w § 5 ust. 3 Umowy.

Pytanie 101:

[§15 ust.1 pkt 18) PPU] Wnosimy o wykreślenie tego postanowienia w całości, albowiem wyjaśnić należy, że zgodnie z art. 647 Kc, to na inwestorze ciąży obowiązek dostarczenia zdatnej do wykorzystania dokumentacji projektowej, a co za tym idzie, przerzucenie obowiązku konwalidacji dokumentacji, czyli doprowadzenia jej do stanu „używalności”, będzie stanowiło nieuprawnione przeniesienie obowiązków Zamawiającego na wykonawcę, czyli naruszenie normy art. 433 pkt 3 Pzp. Wykonawca, zgodnie z art. 651 Kc, w przypadku gdy dostarczona przez inwestora dokumentacja (...) nie nadaje się do prawidłowego wykonania robót zobowiązany jest do zawiadomienia o tym inwestora, a następnie to na inwestorze spoczywa obowiązek konwalidacji tej dokumentacji (np. poprzez przedłożenie projektu zamiennego).

W przypadku braku wyrażenia zgody na powyższe, wnosimy o potwierdzenie, że na skutek wystąpienia opisanych w analizowanym postanowieniu okoliczności Wykonawcy będzie przysługiwało dodatkowe wynagrodzenie, jak również termin realizacji przedmiotu Umowy ulegnie odpowiedniemu wydłużeniu o czas niezbędny do przepracowania zmian w dokumentacji projektowej, jak również w przypadku gdy będą się one wiązały ze zmianami w sposobie prowadzenia robót – o czas niezbędny na ich wprowadzenie.

Odpowiedź: Zamawiający nie wyraża zgody na zmianę zapisu. Zapis dotyczy wyłącznie zmian dokonywanych z inicjatywy Wykonawcy.

Pytanie 102: [§17 ust.3 PPU] Wnosimy o dodanie w ostatnim zdaniu ww. postanowienia sformułowania „*w sposób obiektywnie uzasadniony*” w odniesieniu do odmowy akceptacji osoby zaproponowanej przez Wykonawcę, albowiem tak doniosła w skutkach decyzja nie powinna mieć w żadnym stopniu charakteru uznaniowego.

Odpowiedź: Zamawiający nie wyraża zgody na zmianę zapisu.

Pytanie 103: [§19 PPU] Wnosimy o potwierdzenie, że Wykonawca będzie mógł zawrzeć w postanowieniach umowy podwykonawczej kary umowne zastrzeżone na wypadek niewywiązania się przez Podwykonawcę z obowiązku przestrzegania przepisów BHP, albowiem wyjaśnić należy, że Wykonawca musi posiadać realny środek dyscyplinujący Podwykonawcę w tym zakresie, gdyż to Wykonawca ponosi w całości ryzyko związane z przestrzeganiem bezpieczeństwa i higieny pracy na terenie budowy w całym okresie realizacji Umowy.

Odpowiedź: Zamawiający informuje, że zapisy dotyczące kar umownych nie mogą być bardziej dotkliwe i mniej korzystne dla podwykonawcy, niż dla wykonawcy (art. 463 Ustawy Pzp: Umowa o podwykonawstwo nie może zawierać postanowień kształtujących prawa i obowiązki podwykonawcy, w zakresie kar umownych oraz postanowień dotyczących warunków wypłaty wynagrodzenia, w sposób dla niego mniej korzystny niż prawa i obowiązki wykonawcy, ukształtowane postanowieniami umowy zawartej między zamawiającym a Wykonawcą.)

Pytanie 104: [§19 ust.7 PPU] Wnosimy o potwierdzenie, że w przypadku zawarcia umów o podwykonawstwo w formie elektronicznej wystarczające będzie, w ramach zgłoszenia faktu ich zawarcia, przesłanie Zamawiającemu plików drogą mailową.

Odpowiedź: Zamawiający potwierdza, że przesłanie plików drogą mailową będzie wystarczające.

Pytanie 105: [§19 ust. 12 PPU] Wnosimy o dodanie w ostatnim zdaniu ww. postanowienia sformułowania „w sposób obiektywnie uzasadniony” w odniesieniu do odmowy wyrażenia zgody na zawarcie umowy z Podwykonawcą lub Dalszym Podwykonawcą, albowiem tak doniosła w skutkach decyzja nie powinna mieć w żadnym stopniu charakteru uznaniowego.

Odpowiedź: Zamawiający nie wyraża zgody na dodanie zapisu.

Pytanie 106: [§21 ust. 4 PPU] Wykonawca wnosi o dodanie zastrzeżenia, z którego będzie wynikało że Zamawiający będzie uprawniony do zlecenia usunięcia wad innym podmiotom na koszt i ryzyko Wykonawcy po uprzednim pisemnym wezwaniu Wykonawcy i bezskutecznym upływie dodatkowego terminu na usunięcia tych wad (nie krótszym niż 7 dni).

Ponadto, wnioskujemy o doprecyzowanie, że wyznaczony przez Zamawiającego termin na usunięcie wad nieistotnych będzie uwzględniał uwarunkowania technologiczne, albowiem postanowienie w obecnym brzmieniu pozostawia Zamawiającemu niczym nieograniczoną swobodę w jego ustaleniu, podczas gdy jego niedotrzymanie wiąże się dla Wykonawcy z sankcjami finansowymi.

Odpowiedź: Zamawiający modyfikuje przepis § 21 ust. 4 Umowy, który otrzymuje brzmienie:

„ 4. Jeżeli Wykonawca nie usunie wad w terminie określonym przez Zamawiającego (nie krótszym niż 21 dni z zastrzeżeniem że w sytuacji zagrożenia bezpieczeństwa Wykonawca będzie zobowiązany usunąć wady nieistotne w terminie krótszym – ustalonym przez Zamawiającego), Zamawiający może zlecić ich usunięcie innym podmiotom na koszt i ryzyko Wykonawcy po wcześniejszym wezwaniu i wyznaczeniu dodatkowego terminu, nie krótszego niż 7 dni roboczych, bez zgody sądu. Zamawiający powiadomi pisemnie Wykonawcę o skorzystaniu z powyższego uprawnienia. W przypadku zastępczego usuwania wad podstawą do obciążenia Wykonawcy przez Zamawiającego będzie faktura wystawiona Zamawiającemu przez podmiot usuwający wady. Obciążenie Wykonawcy nastąpi poprzez wystawienie przez Zamawiającego noty księgowej obciążeniowej. Wykonawca zapłaci na rzecz Zamawiającego należność wynikającą z noty księgowej obciążeniowej, w terminie 14 dni od daty jej otrzymania.”

Pytanie 107: [§23 ust.1 PPU] Wnosimy o:

Pkt 1) obniżenie wysokości kary umownej do 0,05% wynagrodzenia umownego netto, albowiem obecną wysokość kary umownej należy uznać za rażąco wygórowaną;

Pkt 2) obniżenie wysokości kary umownej do 0,05% wynagrodzenia umownego netto, albowiem obecną wysokość kary umownej należy uznać za rażąco wygórowaną;

Pkt 3) obniżenie wysokości kary umownej do 0,05% wynagrodzenia umownego netto, albowiem obecną wysokość kary umownej należy uznać za rażąco wygórowaną;

Pkt 4) obniżenie wysokości kary umownej do 0,05% wartości wady netto, albowiem obecną wysokość kary umownej należy uznać za rażąco wygórowaną, a ponadto jej wartość należałoby liczyć od wartości wady, a nie wynagrodzenia należnego za wykonanie całego przedmiotu Umowy;

Pkt 5) obniżenie wysokości kary umownej do 10% wynagrodzenia umownego netto, albowiem obecną wysokość kary umownej należy uznać za rażąco wygórowaną, a ponadto zastrzeżenie, że Zamawiający będzie uprawniony do jej nałożenia w przypadku odstąpienia od Umowy z winy Wykonawcy, albowiem Wykonawca powinien ponosić odpowiedzialność wyłącznie w sytuacji kiedy można przypisać mu winę za jego działanie lub zaniechanie;

Pkt 6) Wnosimy o obniżenie wysokości kary umownej do 0,02% wartości umowy podwykonawczej netto, albowiem obecną wysokość kary umownej należy uznać za rażąco wygórowaną;

Pkt 7) obniżenie wysokości kary umownej do 5.000 zł, albowiem obecną wysokość kary umownej należy uznać za rażąco wygórowaną;

Pkt 8) obniżenie wysokości kary umownej do 1.000 zł, albowiem obecną wysokość kary umownej należy uznać za rażąco wygórowaną;

Pkt 9) obniżenie wysokości kary umownej do 1.000 zł, albowiem obecną wysokość kary umownej należy uznać za rażąco wygórowaną;

Pkt 10) obniżenie wysokości kary umownej do 1.000 zł, albowiem obecną wysokość kary umownej należy uznać za rażąco wygórowaną;

Pkt 11) obniżenie wysokości kary umownej do 0,02% wynagrodzenia umownego netto, albowiem obecną wysokość kary umownej należy uznać za rażąco wygórowaną;

Ewentualnie, w przypadku braku zgody na powyższe, wnosimy o potwierdzenie, że kara umowna będzie liczona od wartości umowy podwykonawczej netto;

Pkt 12) obniżenie wysokości kary umownej do 200 zł, albowiem obecną wysokość kary umownej należy uznać za rażąco wygórowaną, a ponadto o zmianę słowa: „*opóźnienia*” na „*zwłoki*”, ponieważ Wykonawca powinien ponosić odpowiedzialność wyłącznie w sytuacji kiedy można przypisać mu winę za konkretne działanie lub zaniechanie;

Pkt 13) obniżenie wysokości kary umownej do 3.000 zł, albowiem obecną wysokość kary umownej należy uznać za rażąco wygórowaną, a ponadto o wykreślenie sformułowania: „*lub wykonania oznakowania z nienależytą starannością*”, albowiem zawiera ono klauzulę generalną, która może być różnie interpretowana, co w przypadku kar umownych nie pozwala na oszacowanie ryzyka związanego z realizacją przedmiotu Umowy i jako takie jest niedopuszczalne.

Pkt 14) obniżenie wysokości kary umownej do 1.000 zł, albowiem obecną wysokość kary umownej należy uznać za rażąco wygórowaną;

Pkt 15) obniżenie wysokości kary umownej do 1.000 zł, albowiem obecną wysokość kary umownej należy uznać za rażąco wygórowaną;

Pkt 16) obniżenie wysokości kary umownej do 2.000 zł, albowiem obecną wysokość kary umownej należy uznać za rażąco wygórowaną;

Pkt 17) obniżenie wysokości kary umownej do 500 zł, albowiem obecną wysokość kary umownej należy uznać za rażąco wygórowaną;

Pkt 18) obniżenie wysokości kary umownej do 5% limitu, albowiem obecną wysokość kary umownej należy uznać za rażąco wygórowaną;

Pkt 19) [zakładając, że Zamawiający w sposób błędny oznaczył postanowienie umowne, do którego się odnosi zapis PPU i w rzeczywistości chodzi o obowiązek wynikający z postanowienia 58 ust.13 PPU]

Wnosimy o doprecyzowanie, że kara umowna będzie należna wyłącznie w sytuacji złożenia przez Podwykonawcę lub Dalszego Podwykonawcę wniosku o wszczęcie procedury waloryzacyjnej, albowiem nie następuje ona automatycznie – potrzebna jest podjęcie stosownych działań ze strony podmiotu uprawnionego do jej otrzymania.

Ponadto, wnosimy o obniżenie wysokości kary umownej do 0,02% wartości niewypłaconego zwaloryzowanego wynagrodzenia netto, albowiem obecną wysokość kary umownej należy uznać za rażąco wygórowaną i nie powinna być ona naliczana od wartości całego przedmiotu Umowy, a jedynie od kwoty, która nie została wypłacona.

Odpowiedź:

Pkt.1) Zamawiający nie wyraża zgody

Pkt.2) Zamawiający nie wyraża zgody

Pkt.3) Zamawiający nie wyraża zgody

Pkt.4) Zamawiający zmodyfikował w odpowiedzi na pytanie 12 brzmienie § 23 ust. 1 pkt 4) Umowy. § 23 ust. 1 pkt 4) został podzielony na dwa przepisy i otrzymał odpowiednio pkt 4) i 5).

Pkt.5) Zamawiający nie wyraża zgody

Pkt.6) Zamawiający nie wyraża zgody

Pkt.7) Zamawiający nie wyraża zgody

Pkt.8) Zamawiający nie wyraża zgody

Pkt.9) Zamawiający nie wyraża zgody

Pkt.10) Zamawiający nie wyraża zgody

Pkt.11) Zamawiający nie wyraża zgody

Pkt.12) Zamawiający nie wyraża zgody

Pkt.13) Zamawiający nie wyraża zgody

Pkt.14) Zamawiający nie wyraża zgody

Pkt.15) Zamawiający nie wyraża zgody

Pkt.16) Zamawiający nie wyraża zgody

Pkt.17) Zamawiający nie wyraża zgody

Pkt.18) Zamawiający nie wyraża zgody

Jednocześnie Zamawiający informuje, iż w odpowiedzi na pytanie 12 zmodyfikował brzmienie § 23 ust.1 Umowy.

Pytanie 108:

[§23 ust.1 PPU] Zwracamy uwagę że kary umowne określone kwotowo nie są kwotami netto ani brutto, a określenie to wprowadza w błąd.

Odpowiedź: Zamawiający informuje iż w odpowiedzi na pytanie 12 zmodyfikował brzmienie § 23 ust.1.

Pytanie 109:

[§23 ust.2 PPU] Wnosimy o obniżenie ustalonego limitu kar umownych do wysokości 10% wynagrodzenia umownego netto, albowiem obecnie ustalony limit należy uznać za rażąco wygórowany, a możliwość jego osiągnięcia sprawia, że realizacja przedmiotu Umowy może być pozbawiona dla Wykonawcy sensu gospodarczego.

Wskazujemy, że zgodnie z orzecznictwem i stanowiskiem Sądu Najwyższego kara umowna wprowadzona do umowy w ramach swobody kontraktowania ma na celu zapewnienie skuteczności więzi powstałej między stronami w ramach zawartej umowy, a także służy realnemu wykonaniu zobowiązań (por. Wyrok SN z 08.08.2008 r., V CSK 85/08, LEX nr 457785). Sąd Najwyższy zaznacza, że „w sytuacji, gdy kara umowna równa się bądź zbliżona jest do wysokości wykonanego z opóźnieniem zobowiązania, w związku z którym ją zastrzeżono, można ją uważać za rażąco wygórowaną (Wyrok SN z 20.05.1980 r., I CR 229/80, LEX nr 2534), także wtedy kara umowna może zostać uznana za rażąco wygórowaną, gdy „w zastrzeżonej wysokości jawić się będzie jako nieadekwatna” (Wyrok SA w Katowicach z 17.12.2008 r., V ACa 483/08, LEX nr 491137). Kara umowna ma na celu zdyscyplinowanie wykonawcy, jednakże określenie jej przez Zamawiającego .

Odpowiedź: Zamawiający nie wyraża zgody na zmianę limitu kar.

Pytanie 110: [§23 ust.5 PPU] Wnosimy o zmianę tego postanowienia w taki sposób by obowiązek ten dotyczył zarówno Wykonawcy, jak i Zamawiającego, albowiem postanowienia PPU dopuszczają możliwość nakładania kary umownej przez każdą ze Stron.

Odpowiedź: Zamawiający nie wyraża zgody na zmianę zapisu

Pytanie 111: [§23 ust. 3 PPU] Wnosimy o zastrzeżenie kar umownych również ze strony Zamawiającego na rzecz Wykonawcy. W związku z powyższym prosimy o rozszerzenie katalogu kar umownych o n/w sankcje i wprowadzenie dodatkowo w par. 20 ust. 3 PPU następującego zapisu:

"Ponadto: Zamawiający zapłaci Wykonawcy kary umowne:

1) z tytułu zwłoki w przekazaniu terenu budowy/robót w wysokości 0,1 % wartości wynagrodzenia brutto określonego w § 6 ust. 1 Umowy za każdy dzień zwłoki,

2) z tytułu zwłoki w wyznaczeniu terminu i przystąpienia odbioru robót w wysokości 0,1 % wartości wynagrodzenia brutto określonego w § 6 ust. 1 Umowy za każdy dzień zwłoki,

3) z tytułu zwłoki w dokonaniu odbioru lub bezpodstawnej odmowie podpisania protokołu odbioru robót zgłoszonych przez Wykonawcę w wysokości 0,1% wartości wynagrodzenia brutto określonego w § 6 ust.1 Umowy za każdy dzień zwłoki."

Odpowiedź: Zamawiający nie wyraża zgody.

Pytanie 112: [§24 PPU] Wnosimy o udzielenie odpowiedzi na następujące pytania:

- 1) czy Zamawiający zmieni wynagrodzenie Wykonawcy w przypadku konieczności zrealizowania jakiegokolwiek części robót budowlanych objętej przedmiotem umowy przy zastosowaniu odmiennych rozwiązań technicznych lub technologicznych niż wskazane w dokumentacji projektowej, a wynikających ze stwierdzonych wad tej dokumentacji lub zmiany stanu prawnego, na podstawie którego je przygotowano, gdyby zastosowanie przewidzianych rozwiązań groziło niewykonaniem lub nienależytym wykonaniem przedmiotu umowy?;
- 2) czy Zamawiający zmieni wynagrodzenie Wykonawcy w przypadku konieczności realizacji robót wynikających z wprowadzenia w dokumentacji projektowej zmian uznanych za nieistotne odstępstwo od projektu budowlanego i pozwolenia na budowę?;
- 3) czy Zamawiający zmieni wynagrodzenie Wykonawcy w przypadku wystąpienia warunków geologicznych, geotechnicznych lub hydrologicznych odbiegających w sposób istotny od przyjętych w dokumentacji projektowej, rozpoznania terenu w zakresie znalezisk archeologicznych, występowania niewybuchów lub niewypałów, które mogą skutkować w świetle dotychczasowych założeń niewykonaniem lub nienależytym wykonaniem przedmiotu umowy?;
- 4) czy Zamawiający zmieni wynagrodzenie Wykonawcy w przypadku wystąpienia warunków na terenie budowy odbiegających w sposób istotny od przyjętych w dokumentacji projektowej, w szczególności napotkania niezinventaryzowanych lub błędnie zinventaryzowanych sieci, instalacji lub innych obiektów budowlanych?;
- 5) czy Zamawiający zmieni wynagrodzenie Wykonawcy w przypadku konieczności zrealizowania przedmiotu Umowy przy zastosowaniu innych rozwiązań technicznych lub wyrobów ze względu na zmiany obowiązującego prawa, lub niedostępność materiałów wskazanych w dokumentacji projektowej na rynku?;
- 6) czy Zamawiający zmieni wynagrodzenie Wykonawcy w przypadku wystąpienia niebezpieczeństwa kolizji z planowanymi lub równolegle prowadzonymi przez inne podmioty inwestycjami, w zakresie niezbędnym do uniknięcia lub usunięcia tych kolizji?;
- 7) czy Zamawiający zmieni wynagrodzenie Wykonawcy w przypadku wystąpienia siły wyższej uniemożliwiającej wykonanie przedmiotu umowy zgodnie z jej postanowieniami?

Odpowiedź: Zamawiający informuje, iż przesłanki zmiany wynagrodzenia zostały przez Zamawiającego wskazane w §2 i § 24 PPU.

Pytanie 113: [§24 ust.3 pkt 1) PPU] Wnosimy o udzielenie odpowiedzi na następujące pytania:

- 1) Czy dla wykazania wpływu „zaistnienia” niekorzystnych warunków atmosferycznych „na przyjęty harmonogram realizacji robót” wystarczy wykazanie, że były to warunki inne niż dopuszczone przez ST? Jeśli nie – jakie inne okoliczności wymagają wykazania?
- 2) Czy „przyjęty harmonogram realizacji robót” to harmonogram rzeczowo-finansowy robót, o którym mowa w § 2 ust. 1 pkt 5 PPU?
- 3) Co będzie punktem odniesienia dla ustalenia, czy warunki atmosferyczne są niekorzystne w przypadku, gdy ST nie przewidują, aby dla wykonania robót musiały panować określone warunki?
- 4) Jak należy rozumieć to, że warunki atmosferyczne, o których mowa w tym przepisie mają być „niemożliwe do przewidzenia”?

Odpowiedź:

- 1) Nie, należy dołączyć analizę pogodową i wydruki komunikatów o prognozie pogody na potwierdzenie wystąpienia niekorzystnych warunków atmosferycznych innych niż dopuszczone przez ST.
- 2) Zamawiający potwierdza, iż harmonogram realizacji robót to harmonogram rzeczowo-finansowy robót, o którym mowa w § 15 ust. 1 pkt 14 Umowy.
- 3 i 4) W przypadkach, gdy nie określono w ST warunków atmosferycznych punktem odniesienia będą warunki odmienne od normalnie występujących w tym okresie warunków atmosferycznych (anomalie pogodowe np. trąba powietrzna, powódź, wichury). Dokumentem potwierdzającym zaistniałe warunki będą dokumenty meteorologiczne potwierdzające wystąpienia anomalii.

Pytanie 114: [§24 ust.3 pkt 2) PPU] Wnosimy o zmianę tego postanowienia w taki sposób by przedłużenie terminu obejmowało zarówno czas na realizację robót, jak i czas niezbędny na przeprowadzenie procedury formalnej z nimi związanej, albowiem realizacja robót w terenie zawsze poprzedzona jest procedurą formalną, którą należy również uwzględnić w czasie niezbędnym na realizację przedmiotu Umowy.

Odpowiedź: Zamawiający nie wyraża zgody na zmianę.

Pytanie 115: [§24 ust.3 pkt 15) PPU]

Wnosimy o wyjaśnienie co należy rozumieć przez użyte w tym postanowieniu sformułowanie: „*w sposób istotny*”, albowiem stanowi ono klauzulę generalną, która może być różnie interpretowana przez Strony i jako takie wymaga doprecyzowania.

Odpowiedź: Wyrażenie „*w sposób istotny*” należy interpretować w kontekście porównania określonego stanu rzeczy dotyczącego uwarunkowań terenowych z rozwiązaniem projektowym przyjętym w dokumentacji projektowej. To, co istotne, zależy od charakteru stwierdzonych zmian, w kontekście celu, w jakim dokonuje się oceny. Istotność odchylenia oznacza, że różnica jest na tyle znacząca, iż ma realny wpływ na możliwość niewykonania lub nienależytego wykonania przedmiotu umowy w oparciu o dotychczasowe rozwiązania projektowe.

Pytanie 116: [§24 PPU]

Prosimy o wprowadzenie do Umowy następujących zapisów dotyczących możliwości zmiany Umowy w zakresie wynagrodzenia umownego: „*Strony dopuszczają możliwość zmiany umowy w szczególności w zakresie wynagrodzenia umownego Wykonawcy w przypadku:*

a) wystąpienia zmiany w dokumentacji projektowej lub konieczności usunięcia błędów w dokumentacji technicznej,

b) wystąpienia konieczności wykonania robót dodatkowych lub zamiennych, których zakres ma wpływ na wysokość wynagrodzenia,

c) wstrzymania lub zawieszenia robót przez Zamawiającego lub wyznaczonego przez niego inspektora nadzoru inwestorskiego lub też inny uprawniony organ, z przyczyn nie leżących po stronie Wykonawcy i uniemożliwiających dalsze prowadzenie robót, wynikających w szczególności z: wad i braków w dokumentacji projektowej lub innych dokumentów budowy mających wpływ na realizację przedmiotu umowy, konieczności prowadzenia prac archeologicznych, zabezpieczenia znalezionej przedmioty, który może stanowić zabytek, wystąpienia niebezpieczeństwa kolizji z robotami prowadzonymi przez inne podmioty, wystąpienia konieczności uzyskania przez Wykonawcę dodatkowych decyzji, uzgodnień lub pozwoleń.

d) konieczności usunięcia kolizji z urządzeniem obcym, które nie zostało uwzględnione w opracowanej dokumentacji projektowej, a którego usunięcie jest konieczne w celu realizacji inwestycji

e) w przypadku wystąpienia okoliczności przewidzianych w art. 436 ust. 4 ustawy z dnia 11 września 2019 r. Prawo zamówień publicznych.”

Odpowiedź: Szczegółowe zasady zmiany wynagrodzenia zostały przez Zamawiającego określone §2, § 7, § 8, §9 i § 24 PPU.

Pytanie 117: [§25 PPU] W treści projektu Umowy mowy brak jest zastrzeżenia, że odstąpienie od umowy dotyczyć będzie części niewykonanego jeszcze zakresu robót. W związku z powyższym, prosimy o zmianę treści projektu Umowy, poprzez zastrzeżenie, że odstąpienie od umowy będzie dotyczyło jedynie niewykonanego zakresu robót, tj. będzie dotyczyło reszty niewykonanego świadczenia (ex tunc).

Odpowiedź: Zamawiający nie wyraża zgody na zmianę treści wzoru Umowy.

Pytanie 118: [25 ust.1 pkt 1) PPU] Wnosimy o zastąpienie sformułowania: „*z przyczyn leżących po stronie Wykonawcy*” zwrotem: „*z winy Wykonawcy*”, albowiem Wykonawca powinien ponosić odpowiedzialność wyłącznie w sytuacji kiedy można przypisać mu winę. Ponadto, wnosimy o wydłużenie określonego w tym

postanowieniu terminu do 30 dni, albowiem obecny termin należy uznać za niedostatecznie długi, w sytuacji gdy przedmiot Umowy będzie realizowany przez okres ok. 2 lat.

Odpowiedź: Zamawiający nie wyraża zgody na proponowane zmiany.

Pytanie 119: [§25 PPU]

Wnosimy o dodanie następujących postanowień:

- 1) Wykonawca może odstąpić od Umowy m.in. w przypadku gdy:
 - a) Zamawiający opóźnia się z przekazaniem Wykonawcy terenu budowy dłużej niż 14 dni i mimo wezwania z wyznaczeniem terminu nie podejmuje wymaganych działań,
 - b) Zamawiający opóźnia się z zapłatą wynagrodzenia na rzecz Wykonawcy o czas dłuższy niż 30 dni,
 - c) Zamawiający nie wypełnia ustalonych w ramach współpracy Stron swoich umownych obowiązków i mimo wezwania z wyznaczeniem terminu nie podejmuje wymaganych działań [dot. Pytania do §13 PPU]
- 2) W przypadku odstąpienia od Umowy z przyczyn leżących po Stronie Wykonawcy, jak również w przypadku odstąpienia od Umowy przez Zamawiającego z powodu wystąpienia istotnej zmiany okoliczności powodującej, że Wykonanie Umowy nie leży w interesie publicznym, czego nie można było przewidzieć w chwili zawarcia Umowy, Zamawiający zobowiązany jest do zapłaty na rzecz Wykonawcy za roboty wykonane do dnia złożenia oświadczenia o odstąpieniu, jak również za zamówione do tego dnia materiały i zleczone usługi.

Umowa powinna być sporządzona z zachowaniem zasady równości Stron, a zatem uprawnieniom i obowiązkom jednej Strony powinny odpowiadać takie same uprawnienia i obowiązki drugiej Strony. Ponadto, Wykonawca nie powinien ponosić odpowiedzialności finansowej za brak działania lub zaniechania Zamawiającego, jak również za wystąpienie okoliczności od Wykonawcy niezależnych.

Odpowiedź: Zamawiający nie wyraża zgody na proponowane zmiany.

Pytanie 120: [§26 PPU]

Wnosimy o zmianę postanowienia w taki sposób by Wykonawca odpowiadał wyłącznie za szkody powstałe z przyczyn, za które ponosi odpowiedzialność.

Odpowiedź : Zamawiający nie wyraża zgody na proponowane zmiany. Po przekazaniu placu budowy zgodnie z Kodeksem cywilnym Wykonawca ponosi odpowiedzialność na zasadach ogólnych za szkody na osobie, jak i na mieniu.

Pytanie 121: [§28 PPU] Wnosimy o:

- 1) dodanie postanowienia, w ramach którego Wykonawca będzie mógł określić swój status jako przedsiębiorca i tym samym spełnić wymagania obowiązującego prawa;
- 2) dodanie postanowienia, z którego będzie wynikało, jaka jest hierarchia ważności dokumentów składających się na dokumentację regulującą sposób i zasady realizacji przedmiotu Umowy, w tym dokumentację projektową, w przypadku wystąpienia wewnętrznych sprzeczności w tej dokumentacji? Zwracamy się również z prośbą o potwierdzenie przez Zamawiającego, iż znana mu jest utrwalona linia orzecznicza KIO i Prezesa UZP, iż wszelkie spory związane z interpretacją zapisów SWZ muszą być rozstrzygane na korzyść wykonawcy (wyrok z dnia 7 października 2013 r., KIO 2260/13; zob. wyrok KIO z 24 stycznia 2014, sygn. KIO 47/14; wyrok KIO z 11 grudnia 2014 r., sygn. KIO 2493/14).

Odpowiedź: Zamawiający nie wyraża zgody na proponowane zmiany

Pytanie 122: [pkt. 5.2 SWZ] Prosimy o potwierdzenie czy:

a) Zamawiający załączył do SWZ całą dokumentację potrzebną do wykonania przedmiotu zamówienia, w tym wszystkie decyzje i uzgodnienia itp. oraz że dokumentacja ta jest kompletna i odzwierciedla stan faktyczny w zakresie warunków realizacji zamówienia, zaś brak jakichkolwiek dokumentów istotnych dla oceny warunków realizacji inwestycji nie obciąża Wykonawcy.

b) w przypadku wystąpienia braków lub błędów w zakresie opisu przedmiotu zamówienia określonego w dokumentacji załączonej do SWZ i stanowiącej podstawę wyceny oferty, w przypadku konieczności wykonania robót wynikających z zaistnienia ww. okoliczności wykonawca otrzyma wynagrodzenie dodatkowe, a termin wykonania zamówienia ulegnie stosownemu wydłużeniu.

c) opis przedmiotu zamówienia (OPZ) nie zawiera luk ani niejasności.

W przypadku braku potwierdzenia jw. Wykonawca wskazuje, że Zamawiający wbrew ustawowemu obowiązkowi wskazanemu w art. 99 ustawy Pzp, opisuje przedmiot zamówienia w sposób niejednoznaczny i niewyczerpujący, skoro zakłada istnienie luk bądź niejasności w OPZ, co ma wpływ na złożenia przez wykonawców konkurencyjnych ofert.

Odpowiedź:

a) Zamawiający potwierdza zapis.

b) Zamawiający informuje, iż w § 2, § 7, § 8, § 9 przewidział warunki zmiany do umowy w zakresie wysokości wynagrodzenia, oraz w § 24 w zakresie terminu.

c) Zamawiający potwierdza zapis.

Pytanie 123: [1.5.1 SPECYFIKACJA TECHNICZNA WYKONANIA I ODBIORU ROBÓT BUDOWLANYCH D-M.00.00.00 WYMAGANIA OGÓLNE]

Wykonawca wnosi o potwierdzenie, że Wykonawca na własny koszt odtworzy i utwali wyłącznie te znaki geodezyjne, które ulegną uszkodzeniu lub zniszczeniu z jego winy.

Odpowiedź: Zamawiający informuje, że w przypadku wystąpienia w terenie istniejących znaków geodezyjnych kolidujących z przedmiotową inwestycją, Wykonawca na własny koszt przeprowadzi ich odtworzenie, przestawienie i utwalenie.

Pytanie 124: Prosimy o określenie ilości rukwi wodnej do przesadzenia.

Odpowiedź: Zamawiający informuje, że powierzchnia rośliny „rukwia wodna” jaką stwierdzono na etapie inwentaryzacji przyrodniczej wynosiła 1m². Do obowiązków wykonawcy należy zweryfikowanie ww. powierzchni i przeprowadzenie przesadzenia ww. rośliny tak aby nie stanowiła kolizji z przedmiotową inwestycją oraz pozyskanie stosownych zezwoleń w celu zachowania zgodności z decyzją o środowiskowych uwarunkowaniach nr WOŚ.6220.11.2020 z dnia 01.07.2021r. wydaną przez Burmistrza Miasta i Gminy Szamotuły.

Prace wykonać zgodnie z zapisami SST D-M. 00.00.00 pkt. 1.5.5. Ochrona środowiska w czasie wykonywania Robót oraz SST D.09.01.01. Przekazujemy skorygowaną ST D-M. 00.00.00.

Pytanie 125: Prosimy o określenie lokalizacji gdzie należy przesadzić rukiew wodną

Odpowiedź: Zamawiający informuje, że zgodnie z decyzją o środowiskowych uwarunkowaniach nr WOŚ.6220.11.2020 z dnia 01.07.2021r. wydaną przez Burmistrza Miasta i Gminy Szamotuły w miejscu planowanej budowy mostu, w nurcie rzeki, stwierdzono obecność rukwi wodnej *Nasturtium officinale*, gatunku objętego ochroną częściową i umieszczonego na polskiej czerwonej liście w kategorii NT. Zgodnie z ww. decyzją, w celu ochrony osobników tego gatunku zadaniem Wykonawcy jest przeprowadzenie przesadzenia tego gatunku na inny odcinek rzeki Samy, a powyższą czynność należy wykonać pod nadzorem przyrodniczym. Nowa lokalizacja rukwi powinna zapewniać zbliżone warunki siedliskowe do obecnej i być uzgodniona z nadzorem przyrodniczym. Do obowiązków Wykonawcy należy przesadzenie rukwi wodnej w lokalizacji uzgodnionej z nadzorem przyrodniczym i zgodnej z wydaną decyzją o środowiskowych uwarunkowaniach.

Prace wykonać zgodnie z zapisami SST D-M. 00.00.00 pkt. 1.5.5. Ochrona środowiska w czasie wykonywania Robót oraz SST D.09.01.01. Przekazujemy skorygowaną ST D-M. 00.00.00.

Pytanie 126: Prosimy o potwierdzenie z jakiego materiału ma być wykonana nawierzchnia wysp dzielących? Czy z betonowej kostki brukowej (zgodnie z planem sytuacyjny) czy z kostki granitowej 8/11 (zgodnie z przekrojami normalnymi).

Odpowiedź : Zamawiający wyjaśnia, że dla regulacji wysokościowej istniejącej wyspy dzielącej na wlocie skrzyżowania typu rondo z istniejącą drogą wojewódzką nr 187 i drogą powiatową nr 1855P Śmiłowo – Gałowo należy zastosować kostkę betonową koloru czerwonego poz. TER. 83, zgodnie z D-05.03.23
Dla projektowanych nowych wysp dzielących na skrzyżowaniach z drogami powiatowymi należy zastosować kostkę kamienną granitową 8/11 koloru szarego poz. TER. 72, zgodnie z D-05.03.01.

Pytanie 127: Prosimy o doprecyzowanie jaki typ bariery ochronnej należy zamontować na moście M1 – H4bW4B zgodnie z widokiem ogólnym mostu czy H2W2B zgodnie z przedmiarem robót?

Odpowiedź: Na moście M1 należy zamontować bariery H2W2B – zgodnie z opisem technicznym mostu M1 i TER.

Pytanie 128: Prosimy o rysunek szczegółowy projektowanych poszerzeń z kostki granitowej lub przekrój normalny przez takowe poszerzenia?

Odpowiedź: Zamawiający przekazuje rysunek 4.4 z przekrojem normalnym 22-22 dla projektowanych poszerzeń z kostki granitowej oraz rysunek 2.7 plan sytuacyjny z lokalizacją przedmiotowego przekroju

Pytanie 129: TER branża drogowa poz. 95 - Prosimy o określenie typu malowania – cienkowarstwowe czy grubowarstwowe?

Odpowiedź: Zamawiający informuje, że zgodnie ze specyfikacją nr D.07.01.01 pkt 2.6.1, malowanie przejazdów dla rowerzystów poz. 95 TER, należy wykonać jako grubowarstwowe.

Pytanie 130: Prosimy o wprowadzenie zmian w odniesieniu do warstw dolnych konstrukcji w zakresie zwiększenia ich szerokości do krawędzi nasypu. Jest to rozwiązanie zgodne z zaleceniami KTKNPIP z 2014 r. i pozwala zabezpieczyć nawierzchnię przed wnikaniem wody w podłoże pod konstrukcję. Uplastycznienie podłoża pod konstrukcją może spowodować utratę nośności nawierzchni i przyczynić się do powstania w krótkim czasie deformacji strukturalnych podłoża oraz spękań zmęczeniowych warstw asfaltowych;

Odpowiedź: Zamawiający informuje, że konstrukcję nawierzchni w zakresie szerokości warstw należy wykonać zgodnie z udostępnionymi przekrojami normalnymi.

Pytanie 131: Prosimy o dopuszczenie stosowania granulatu asfaltowego do betonu asfaltowego do warstwy wiążącej i podbudowy, co jest zgodne z zapisami WT-2:2014 część I. Zastosowanie granulatu nie wpłynie negatywnie na parametry MMA, a w znaczący sposób obniży koszt realizacji. Jest to rozwiązanie pro środowiskowe, zgodne z zasadami Gospodarki Obiegu Zamkniętego;

Odpowiedź : Zamawiający dopuszcza stosowanie granulatu asfaltowego do dolnych warstw w ilości max do 15%. Przekazujemy skorygowaną ST D.04.07.01 oraz D.05.03.05a.

Pytanie 132: Wykonawca zwraca uwagę, że wymagana dokładność układania górnych warstw bitumicznych (od 0 do 5 % grubości) oznacza, że warstwę ścieralną należy ułożyć w grubości od 40 do 42 mm. Taka precyzja jest z jednej strony nieosiągalna (ze względu na nierówności podłoża oraz dokładność sprzętu drogowego), a z drugiej strony nie wpłynie w istotny sposób na trwałość nawierzchni. Wykonawca prosi o zmianę wymagań na +/-10 %, jak dla pozostałych warstw asfaltowych;

Odpowiedź: Zamawiający wyjaśnia, że grubości warstw bitumicznych należy wykonać z dokładnością wskazaną w specyfikacjach.

Pytanie 133:

1. Prosimy o odpowiedź na poniższe pytania dotyczące PPU

a) Par. 2 ust. 3 PPU – Wnosimy o obniżenie poziomu ograniczenia wartości zamówienia z 15% do 5% wynagrodzenia umownego brutto.

b) Par. 5 ust. 4 i ust. 5 PPU – Prosimy o wyjaśnienie i jednoznaczne wskazanie jakie dokumenty pozwalające na bezwarunkowe użytkowanie obiektu ma na myśli Zamawiający. W tym względzie także zapis Par. 5 ust.

5 PPU wymaga odpowiedniej modyfikacji, która w sposób jednoznaczny określi zakres zobowiązań Wykonawcy. Wskazuje się tu na decyzje, o których mowa w ust. 4 a tymczasem w ust. 4 nie wspomina o żadnych decyzjach. Obowiązkiem Zamawiającego jest takie skonstruowanie SWZ w tym w szczególności także projektowanych postanowień umowy, aby treść tych dokumentów była jednoznaczna, zrozumiała i nie budziła wątpliwości interpretacyjnych. Wyjaśnienie tej kwestii będzie miało wpływ na decyzję wykonawców jak sformułować ofertę składaną w przedmiotowym postępowaniu w odniesieniu do ryzyk związanych z ukończeniem zadania w terminie.

c) Par. 6 ust. 3 PPU – Wnosimy o wykreślenie postanowienia w całości jako sprzecznego z przepisami ustawy Pzp. Zgodnie z art. 443 ust. 1 Pzp zamawiający zobowiązany jest do zapłaty wynagrodzenia w częściach, po wykonaniu części umowy lub udzielenia zaliczki na poczet wykonania zamówienia, w przypadku umów zawieranych na okres dłuższy niż 12 miesięcy. Wynagrodzenie wykonawcy za roboty dodatkowe powinny być rozliczane według tych samych zasad co wynagrodzenie podstawowe.

d) Par. 20 ust. 1 i 3 PPU – Wnosimy o uzupełnienie postanowienia o termin dokonania czynności odbioru częściowego przez Zamawiającego. Proponujemy, aby termin ten nie był dłuższy niż 3 dni robocze od dnia zgłoszenia przez Wykonawcę gotowości do odbioru.

e) Par. 21 ust. 4 PPU – Wnosimy o uzupełnienie postanowienia o obowiązek wyznaczenia przez Zamawiającego dodatkowego terminu na usunięcie wady, nie krótszego niż 7 dni roboczych.

f) Prosimy o potwierdzenie, że koszty sprawowania nadzoru autorskiego przez autora projektu budowlanego dla przedmiotowego zadania będzie ponosił Zamawiający i o określenie jaki będzie zakres czynności wykonywanych w ramach nadzoru autorskiego przez projektanta?

g) Par. 24 ust. 3 PPU – Wnosimy o modyfikację postanowienia polegającą na uzupełnieniu sformułowania, iż zmiany wywołane okolicznościami niżej wskazanymi, mogą prowadzić do przedłużenia terminów i zwrotu kosztów. Okoliczności, które nie wynikają z przyczyn leżących po stronie Wykonawcy nie powinny pozbawiać Wykonawcy możliwości roszczenia o zwrot kosztów w okresie wydłużenia realizacji umowy. Zamawiający konstruuje zapis umowny, który przerzuca odpowiedzialność na Wykonawcę za ryzyka i okoliczności, za które odpowiedzialności Wykonawca nie ponosi co na gruncie art. 433 ust. 3 Pzp może być uznane za klauzulę abuzywną.

h) Par. 24 ust. 5 PPU – Wnosimy o wyjaśnienie, o który termin chodzi Zamawiającemu. Powołany tu par. 4 ust.1 odnosi się do harmonogramu rzeczowo – finansowego robót. Obowiązkiem Zamawiającego jest takie skonstruowanie SWZ w tym w szczególności także projektowanych postanowień umowy, aby treść tych dokumentów była jednoznaczna, zrozumiała i nie budziła wątpliwości interpretacyjnych.

i) Par. 23 ust. 1 pkt 4) PPU – Wnosimy o modyfikację postanowienia poprzez obniżenie wysokości kary z umownej z tytułu zwłoki w usunięciu wad stwierdzonych przy odbiorze lub w okresie rękojmi do wysokości 10 000,00 zł za każdy dzień zwłoki. W naszej ocenie postanowienie umowne zaproponowane przez Zamawiającego nadaje przedmiotowej karze umownej charakter rażąco wygórowanej i stanowi odstępstwo od dobrych praktyk i przyjętych standardów rynkowych.

j) Par. 23 ust. 1 pkt 5) i ust. 3 PPU - Wnosimy o modyfikację postanowienia poprzez obniżenie wysokości kary umownej z tytułu odstąpienia od części umowy z przyczyn leżących po stronie Wykonawcy do wysokości 15% wartości części robót, której dotyczy odstąpienie. W naszej ocenie zaproponowane przez Zamawiającego postanowienie umowne nadaje przedmiotowej karze umownej charakter rażąco wygórowany oraz odbiega od przyjętych standardów rynkowych i dobrych praktyk.

k) Par. 23 ust. 3 PPU – Wnosimy o modyfikację postanowienia poprzez obniżenie łącznej wysokości limitu kar umownych do poziomu 20% wynagrodzenia brutto, o którym mowa w par. 3 ust. 1 umowy. Ustawa Pzp nie określa górnego maksymalnego limitu kar umownych. Dyrektywy w tym zakresie zawarto m.in. w komentarzu Urzędu Zamówień Publicznych: „Ustalając górny limit kar umownych, Zamawiający powinien mieć na uwadze, że wysokość kary umownej nie powinna prowadzić do nieuzasadnionego wzbogacenia czy naruszenia zasady proporcjonalności, określonej w art. 16 pkt 3 Pzp. Kara umowna, jako surogat odszkodowania, powinna zmierzać do naprawienia szkody wyrządzonej zamawiającemu z tytułu niewykonania lub nienależytego wykonania świadczenia niepieniężnego, natomiast nie powinna stanowić dla niego źródła dodatkowego zysku. Ponadto, ustalając maksymalną wysokość kar umownych,

zamawiający powinien pamiętać, że określanie restrykcyjnych lub nieproporcjonalnych do wysokości wynagrodzenia wykonawcy kar umownych może powodować, że w postępowaniu złożona zostanie mała liczba ofert lub wykonawcy uwzględnią w cenie ofertowej wysokość kar umownych, co powoduje albo wzrost ceny, albo nieuzasadnioną rozbieżność między cenami w sytuacji, gdy wykonawcy będą odmiennie wyceniać samo ryzyko i jego podstawy. (...) Określając górny limit kar umownych, zamawiający powinien jednak wziąć pod uwagę zakres i rodzaj naruszenia obowiązków umowy, wielkość i specyfikę przedmiotu zamówienia oraz zasadę proporcjonalności i uczciwej konkurencji”.

l) PPU – Wnosimy o nadanie numeracji stron Umowy. Z uwagi na obszerność dokumentu jakim niewątpliwie są zaprezentowane w przedmiotowym postępowaniu PPU, ponumerowanie stron jest w naszej ocenie bardzo pożądane

Odpowiedź:

a) Zamawiający nie wyraża zgody.

b) Zamawiający wymaga niezbędnych dokumentów zgodnie z obowiązującymi przepisami ustawy Prawo budowlane (np. pozwolenia na użytkowanie; zaświadczenie o braku podstaw do wniesienia sprzeciwu do użytkowania obiektu budowlanego). Jednocześnie Zamawiający modyfikuje przepis § 5 ust. 5, który otrzymuje brzmienie:

„5. Zamawiający udzieli Wykonawcy stosownych pełnomocnictw umożliwiających uzyskanie w imieniu i na rzecz Zamawiającego dokumentów, o których mowa w ust. 4.”

c) Zamawiający nie wyraża zgody.

d) Zamawiający dokona czynności odbioru częściowego niezwłocznie po otrzymaniu dokumentów zgodnie z ST

e) Zamawiający nie wyraża zgody. Jednocześnie informuje, iż w odpowiedzi na pytanie 106 dokonał modyfikacji brzmienie § 21 ust. 4 Umowy.

f) W przypadku potrzeby sprawowania nadzoru autorskiego, Zamawiający podpisze stosowną umowę z projektantem

g) Zamawiający nie wyraża zgody.

h) Zamawiający zmodyfikował przywołany przepis w odpowiedzi na pytanie nr 14

i) Zamawiający zmodyfikował w odpowiedzi na pytanie 12 brzmienie § 23 ust. 1 pkt 4) Umowy. § 23 ust. 1 pkt 4) został podzielony na dwa przepisy i otrzymał odpowiednio pkt 4) i 5).

j) Zamawiający nie wyraża zgody.

k) Zamawiający nie wyraża zgody.

l) Zamawiający wprowadził numerację stron do Umowy.

Pytanie 134: Proszę o określenie powierzchni jaką zajmują roślina przewidziana do przesadzenia „rukwia wodna *Nasturium officinale*”.

Odpowiedź: Zamawiający informuje, że powierzchnia rośliny „rukwia wodna” jaką stwierdzono na etapie inwentaryzacji przyrodniczej wynosiła 1m². Do obowiązków wykonawcy należy zweryfikowanie ww. powierzchni i przeprowadzenie przesadzenia ww. rośliny tak aby nie stanowiła kolizji z przedmiotową inwestycją oraz pozyskanie stosownych zezwoleń w celu zachowania zgodności z decyzją o środowiskowych uwarunkowaniach nr WOŚ.6220.11.2020 z dnia 01.07.2021r. wydaną przez Burmistrza Miasta i Gminy Szamotuły.

Należy przyjąć zgodnie z zapisami SST D-M. 00.00.00 pkt. 1.5.5. Ochrona środowiska w czasie wykonywania Robót. Przekazujemy skorygowaną ST D-M. 00.00.00.

Pytanie 135: Proszę o wskazanie na planie sytuacyjnym lokalizacji z której należy dokonać przesadzenia rukwi wodnej *Nasturium officinale* oraz wskazanie miejsca w które należy przesadzić w/w rośliny.

Odpowiedź: Zamawiający informuje, że zgodnie z decyzją o środowiskowych uwarunkowaniach nr WOŚ.6220.11.2020 z dnia 01.07.2021r. wydaną przez Burmistrza Miasta i Gminy Szamotuły w miejscu planowanej budowy mostu, w nurcie rzeki, stwierdzono obecność rukwi wodnej *Nasturtium officinale*, gatunku objętego ochroną częściową i umieszczonego na polskiej czerwonej liście w kategorii NT. Zgodnie z

ww. decyzją, w celu ochrony osobników tego gatunku zadaniem Wykonawcy jest przeprowadzenie przesadzenia tego gatunku na inny odcinek rzeki Samy, a powyższą czynność należy wykonać pod nadzorem przyrodniczym. Nowa lokalizacja rukwi powinna zapewniać zbliżone warunki siedliskowe do obecnej i być uzgodniona z nadzorem przyrodniczym. Do obowiązków Wykonawcy należy przesadzenie rukwi wodnej w lokalizacji uzgodnionej z nadzorem przyrodniczym i zgodnej z wydaną decyzją o środowiskowych uwarunkowaniach.

Należy przyjąć zgodnie z zapisami SST D-M. 00.00.00 pkt. 1.5.5. Ochrona środowiska w czasie wykonywania Robót. Przekazujemy skorygowaną ST D-M. 00.00.00.

Pytanie 136: Czy opisany w ST D-M 00.00.00 obowiązek prowadzenia wyprzedzających badań archeologicznych na terenie stanowisk AZP 49-24/57, 58, 75, 77 kolidujących z planowanym przebiegiem obwodnicy jest obowiązkiem Wykonawcy? Proszę o dodanie pozycji kosztorysowej umożliwiającej rozliczenie wyprzedzających badań archeologicznych na terenie stanowisk AZP 49-24/57, 58, 75, 77 z określeniem powierzchni na jakiej należy przeprowadzić badania wyprzedzające lub potwierdzenie że przeprowadzenie badań wyprzedzających jest po stronie Zamawiającego.

Odpowiedź: Należy przyjąć zgodnie z zapisami SST D-M. 00.00.00 pkt. 1.5.14. Ochrona Konserwatorska. Przekazujemy skorygowaną ST D-M. 00.00.00.

Pytanie 137: Zgodnie z ST D-M 00.00.00 prowadzenie badań archeologicznych wymaga uzyskania odrębnego pozwolenia Wielkopolskiego Wojewódzkiego Konserwatora Zabytków, proszę o wyjaśnienie czy uzyskanie tego pozwolenia jest obowiązkiem Wykonawcy, czy Zamawiającego?

Odpowiedź: Zamawiający wskazuje, że należy przyjąć zgodnie z ST D-M.00.00.00. pkt. 1.5.14. Ochrona Konserwatorska. Przekazujemy skorygowaną ST D-M. 00.00.00.

Pytanie 138: Zgodnie z ST D-M 00.00.00 „Mając na uwadze liczne stanowiska archeologiczne w bezpośrednim sąsiedztwie planowanej inwestycji wskazane byłoby prowadzenie stałego nadzoru archeologicznego podczas prac ziemnych związanych z realizacją przedmiotowej inwestycji.” Proszę o jednoznaczne określenie, czy w wycenie należy ująć prowadzenie stałego nadzoru archeologicznego podczas prac ziemnych.

Odpowiedź: Zamawiający wskazuje, że należy przyjąć zgodnie z ST D-M.00.00.00. pkt. 1.5.14. Ochrona Konserwatorska. Przekazujemy skorygowaną ST D-M. 00.00.00.

Pytanie 139: Proszę o dodatnie pozycji kosztorysowej umożliwiającej rozliczenie prowadzenia stałego nadzoru archeologicznego podczas prac ziemnych z określeniem szacowanej ilości miesięcy trwania prac ziemnych jaką należy przyjąć do wyceny lub potwierdzenie że przeprowadzenie nadzoru archeologicznego jest po stronie Zamawiającego.

Odpowiedź: Zamawiający wskazuje, że należy przyjąć zgodnie z ST D-M.00.00.00. pkt. 1.5.14. Ochrona Konserwatorska. Przekazujemy skorygowaną ST D-M. 00.00.00.

Pytanie 140: Zgodnie z ST D-M 00.00.00 „Ponadto Wielkopolski Wojewódzki Konserwator Zabytków informuje, że lokalizacja oraz wielkość stanowisk archeologicznych jest przybliżona. [...] Z uwagi na fakt, iż stan rozpoznania terenu w granicach inwestycji jest niewystarczający aby dokonać oceny wpływu realizacji inwestycji na dziedzictwo kulturowe, konieczne jest przeprowadzenie szczegółowego rozpoznania powierzchniowego obszaru w granicach planowanej budowy. W trakcie prospekcji należy stosować wykrywacz metali w szczególności na obszarach, na których obserwacja jest utrudniona np. łąki, należy dokumentować także wszelkie pozostałości związane z innymi zabytkami niż zabytki archeologiczne m.in. kapliczki, krzyże, pomniki, miejsca pamięci, zabytki techniki, założeń o charakterze gospodarczo-przemysłowym.”

Czy przeprowadzenie szczegółowego rozpoznania powierzchniowego opisanego powyżej stanowi obowiązek Wykonawcy?

Odpowiedź: Zamawiający wskazuje, że należy przyjąć zgodnie z ST D-M.00.00.00. pkt. 1.5.14. Ochrona Konserwatorska. Przekazujemy skorygowaną ST D-M. 00.00.00.

Pytanie 141: Proszę o dodatnie pozycji kosztorysowej umożliwiającej rozliczenie szczegółowego rozpoznania powierzchniowego z określeniem powierzchni na jakiej należy przeprowadzić rozpoznanie lub potwierdzenie że powyższe jest po stronie Zamawiającego.

Odpowiedź: Zamawiający wskazuje, że należy przyjąć zgodnie z ST D-M.00.00.00. pkt. 1.5.14. Ochrona Konserwatorska. Przekazujemy skorygowaną ST D-M. 00.00.00.

Pytanie 142: Czy Zamawiający wprowadza obowiązek prowadzenia nadzoru saperskiego w czasie prowadzenia robót ziemnych?

Odpowiedź: Zamawiający, na podstawie dostępnej dokumentacji, nie wprowadza obowiązku prowadzenia nadzoru saperskiego w czasie prowadzenia robót ziemnych.

Pytanie 143: Proszę o uzupełnienie dokumentacji projektowej o informację nt. przyjętych przez Projektanta parametrów modułowych urządzeń dylatacyjnych.

Odpowiedź: W projekcie zastosowano dylatacje szczelne dwumodułowe o przemieszczeniach zgodnie z rysunkiem ogólnym: +/-80mm dla podpór P1 oraz P8.

Pytanie 144: Prosimy o potwierdzenie, że Zamawiający dysponuje prawami autorskimi i majątkowymi do dokumentacji projektowej.

Odpowiedź : Zamawiający potwierdza dysponowanie prawami autorskimi i majątkowymi do dokumentacji projektowej.

Pytanie 145: Prosimy o informacje czy Zamawiający będzie samodzielnie sprawował nadzór autorski na przedmiotowym zadaniu.

Odpowiedź: W przypadku potrzeby sprawowania nadzoru autorskiego, Zamawiający podpisze stosowną umowę z projektantem

Pytanie 146: Dotyczy obiektu mostowego M1 – prosimy o potwierdzenie, że ścianki szczelne mają mieć parametry nie gorsze iż: być wykonane ze stali S235 i wskaźnik wytrzymałości W_x 1200cm³/m,

Odpowiedź : Należy zastosować ścianki szczelne o parametrach nie gorszych niż: stal S235, wskaźnik wytrzymałości $W_x=1200$ cm³/m).

Pytanie 147: Dotyczy obiektu mostowego M1 – prosimy o przekazanie rysunków szczegółowych skrzynki stalowej dla podpory P3, P4, P5 i P6 wraz z podaniem technologii wykonania prac, ponieważ zaproponowane rozwiązanie jest niestandardowe. Czy skrzynia stalowa powinna zostać zamontowana przed czy po wykonaniu posadowienia?

Odpowiedź: Projekt technologiczny skrzyń stalowych stanowiących szalunek tracony dla podpór P3, P4, P5, P6 opracuje Wykonawca. Koszty wykonania projektu technologicznego należy uwzględnić w poz. 41-44 TER (TOM IIa MOST). Schemat szalunku traconego wraz z etapowaniem został przedstawiony na rysunku ogólnym mostu (Tom IIa, rys. 03

Pytanie 148: Dotyczy obiektu mostowego M1 - prosimy o potwierdzenie, że dla podpór P1, P2, P7 i P8 wykonawca ma opracować projekt technologii wykonania zabezpieczenia wykopu na czas wymiany gruntu i wykonania prac żelbetowych, a w ramach projektu jest zobowiązany dobrać odpowiednią długość ścianki szczelnej oraz zdecydować czy będzie to ścianka tracona czy tymczasowa/technologiczna.

Odpowiedź: Dla podpór P1, P2, P7, P8 Wykonawca ma obowiązek opracowania projektu technologicznego wykonania zabezpieczenia wykopu na czas wymiany gruntu i wykonania prac żelbetowych. Minimalne długości zastosowanych ścianek szczelnych nie powinny być mniejsze a niżeli wskazane w dokumentacji

projektowej. Funkcja ścianki szczelnej (tracona/tymczasowa) została podana na rysunku okólnym mostu (Tom IIa, rys. 03).

Pytanie 149: Dotyczy obiektu mostowego M1 – prosimy o potwierdzenie, że dla podpory P3, P4, P5 i P6 Zamawiający wyrazi zgodę na zmianę technologii zabezpieczenia wykopu i wykonania łąw fundamentowych ze skrzynki stalowej na inną opracowaną przez wykonawcę.

Odpowiedź: Zamawiający może dopuścić zmiany na etapie realizacji zgodnie z zapisem § 2 lub § 24 ust. 2 Umowy.

Pytanie 150: Prosimy o wskazanie sposobu dojazdu do podpór obiektu mostowego M1 . W dokumentacji projektowej brak dróg technologicznych które pozwoliłyby na przejazd pakownicy (waga ponad 100ton), dostaw pali prefabrykowanych, dostaw zbrojenia, dostaw betonu, dostaw elementów konstrukcji stalowej itp. Prosimy o wskazanie planu dróg technologicznych wraz z podaniem konstrukcji drogi. Teren pod obiektem to grunty organiczne i dużej miąższości.

Odpowiedź: Koszty wykonania platformy roboczej stanowiącej dojazd do podpór należy przyjąć i uwzględnić zgodnie z SST D-M.00.00.00.

Pytanie 151: Prosimy o informację, czy Zamawiający przewidział drogi serwisowe wzdłuż obiektu służące przeprowadzenie działań utrzymaniowych w obrębie obiektu w okresie eksploatacji?

Odpowiedź: Zamawiający nie przewidział dróg serwisowych wzdłuż obiektu służących przeprowadzeniu działań utrzymaniowych w okresie eksploatacji.

Pytanie 152: Prosimy o wskazanie pozycji w której należy ująć koszt monitoringu osiadań na odcinku obiektu inżynierskiego, koszty stałego nadzoru geotechnicznego oraz koszty dodatkowych badań geotechnicznych przy podporze nr 4.

Odpowiedź: Koszty monitoringu osiadań na odcinku mostu oraz koszty stałego nadzoru geotechnicznego należy rozłożyć i ująć w pozycjach w poz.12-15,41-44 TER. (TOM IIa MOST) Natomiast koszty dodatkowych badań geotechnicznych przy podporze P4 należy ująć w poz. 42 TER (TOM IIa MOST). Zamawiający przekazuje skorygowane ST M.13.01.01 oraz M.11.07.01.

Pytanie 153: Prosimy o potwierdzenie konieczności wykonania izolacji termozgrzewalnej zgodnie z zapisami opisu technicznego. Czy Zamawiający dopuszcza wykonanie izolacji gruntowania podłoża żywicą epoksydową z posypką z piasku kwarcowego?

Na płycie pomostu zaprojektowano izolację zgrzewaną na gorąco o grubości minimum 5mm, modyfikowaną SBS-em. Izolację należy układać na podłożu zagruntowanym żywicą epoksydową z posypką z piasku kwarcowego. Zastosowana izolacja musi posiadać Krajową Ocenę Techniczną. Pod zabudową chodnikową i krawężnikiem należy wykonać dwie warstwy izolacji.

Odpowiedź: Izolacji termozgrzewalną należy wykonać zgodnie z dokumentacją projektową

Pytanie 154: W której pozycji należy wycenić koszt wykonania kanału technologicznego oraz koszt wykonania podwieszenie do obiektu mostowego M1

projektowany kanał technologiczny
zawiesia systemowe ze stali
nierdzewnej co 1,0m

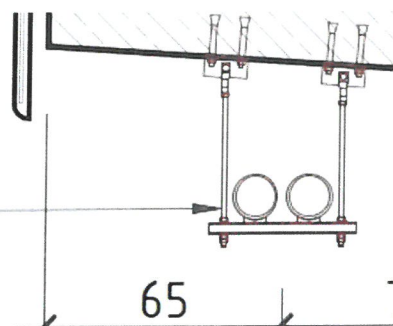

Odpowiedź:

Zamawiający w załączeniu przesyła skorygowaną TER (poz. 89-91 TOM IIa MOST) oraz dodatkową ST M-20.01.04 w zakresie pozycji związanych z wykonaniem kanału technologicznego podwieszono do podniebienia płyty pomostowej.

Pytanie 155:

Prosimy o pokazanie szczegółu umocnienia koryta rzeki SAMA pod obiektem mostowym,

Odpowiedź: Szczegół umocnienia koryta rzeki Sama pod obiektem został pokazany na rysunku ogólnym obiektu M1. (Tom IIa, rys. 03).

Pytanie 156: Prosimy o określenie jakie bariery energochłonne mają zostać wykonane na obiekcie mostowym – H4bW4B zgodnie z rysunkiem czy H2W2B zgodnie z opisem technicznym,

Odpowiedź: Na moście M1 należy zamontować bariery H2W2B – zgodnie z opisem technicznym mostu M1 i TER.

Pytanie 157: Czy zamawiający dopuszcza zastawanie balustrad zarówno aluminiowych i stalowych na obiekcie mostowym M1?

Odpowiedź: Zamawiający wymaga balustrad stalowych na obiekcie mostowym M1.

Pytanie 158: Czy Zamawiający dopuszcza wykonanie posadowienie obiektu M1 na palach innych niż pale prefabrykowane?

Odpowiedź: Zamawiający może dopuścić zmiany na etapie realizacji zgodnie z zapisem § 2 lub § 24 ust. 2 Umowy.

Pytanie 159: Prosimy o przekazanie dokumentacji geotechnicznej dla podpory P4 mostu M1,

Odpowiedź: Na rys. Widok ogólny mostu M1. Stan projektowany. Rys. 03 wskazano archiwalny odwiert dla podpory P4. Dodatkowe badania geotechniczne związane z wykonaniem podpory P4 mostu M1 należy ująć i wycenić w poz. 42 TER (TOM IIa MOST).

Pytanie 160: Prosimy o podanie zakresu traconej ścianki szczelnej H=4,0 - 10,0 m pokazanej na rysunku obiektu mostu M1 na potrzeby wymiany gruntów oraz wzmocnienia podłoża w km 3+325 – 3+365.

Odpowiedź: Tracone ścianki szczelne na potrzebę wymiany gruntów należy wykonać w km ok. 3+325 – 3+340.

Pytanie 161: Prosimy o informacje w jakiej pozycji należy ująć koszty:

- wymiany gruntów oraz wzmocnienia podłoża w km 3+325 – 3+365

- koszt traconej ścianki szczelnej H=4,0 - 10,0 m pokazanej na rysunku obiektu mostu M1 na potrzeby wymiany gruntów oraz wzmocnienia podłoża w km 3+325 – 3+365

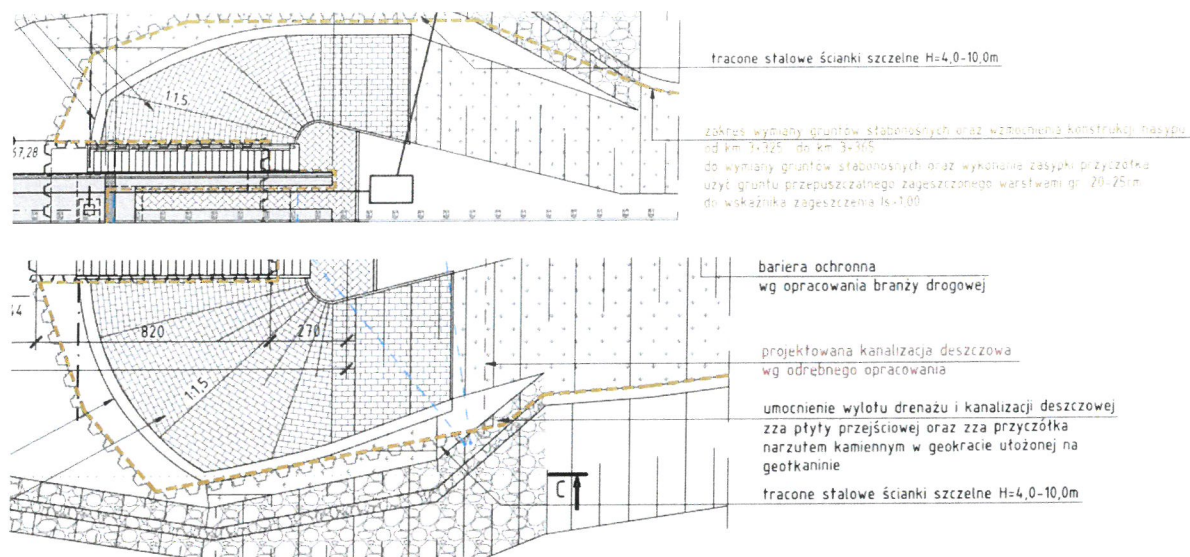

Odpowiedź: Wymianę gruntów oraz wzmocnienie podłoża w km 3+325 – 3+365 należy ująć w poz. 4-9 TER (TOM IIa MOST) - pozycje dotyczące robót ziemnych. Koszty traconej ścianki szczelnej na potrzebę wymiany gruntów za podporą P8 należy przyjąć w poz. 15 TER (TOM IIa MOST).

Pytanie 162: Branża sanitarna - Tom IV – Projekt techniczny (wykonawczy) – branża wod. – kan. Przebudowa i zabezpieczenie kanalizacji sanitarnej. W przytoczonym dokumencie znajduje się zestawienie materiałów w którym widnieje zapis o materiale „Rury Dz 200 mm PVC-U klasy S lite SN8 - kanał grawitacyjny – 284,86m” dodatkowo na rysunku nr. 3.2 Branża WOD-KAN. (KS) Profil podłużny wykazano takowy kanał natomiast dołączony przedmiar nie zawiera pozycji z tym związanych. Prosimy o informację czy wykonanie kanalizacji sanitarnej DN200 o dł. 284,86m wchodzi w zakres zadania, jeśli tak prosimy o dodanie stosownych pozycji to przedmiaru robót.

Odpowiedź: Zamawiający informuje, że kanał grawitacyjny Dz 200 będzie wykonany wg odrębnego opracowania. W zakresie przedmiotowej inwestycji będą do wykonania tylko rury ochronne pod przyszłościową budowę tego kanału. Zamawiający w załączeniu przekazuje skorygowany projekt zawierający oznaczenie rur ochronnych niezbędnych do wykonania. Jednocześnie Zamawiający przekazuje skorygowaną tabelę elementów rozliczeniowych w ww. zakresie.

Pytanie 163: W świetle par. 1 ust. 4 i 5 Umowy prosimy o wyjaśnienie, w jakich sytuacjach wykonanie przez Wykonawcę robót nie wyszczególnionych w przedmiarze, a koniecznych do wykonania przedmiotu umowy zgodnie z dokumentacją projektową, będzie uprawniało Wykonawcę do zwiększenia wynagrodzenia?

Odpowiedź: Zamawiający informuje, że zgodnie z zapisami § 1 ust. 3 PPU: „ Wykonawca zobowiązuje się wykonać wszelkie roboty budowlane, które okażą się niezbędne do zrealizowania Przedmiotu Umowy. Natomiast zgodnie z zapisami § 1 ust. 6 PPU: „Roboty budowlane nieobjęte niniejszą Umową, nieujęte dokumentacją projektową, które nie były możliwe do przewidzenia w chwili wszczęcia postępowania o udzielenie zamówienia publicznego stanowią roboty dodatkowe w rozumieniu art. 455 ust. 1 pkt 3) Pzp”.

Pytanie 164:

§ 2 ust. 8 Umowy – Wykonawca zwraca się o wykreślenie powyższego postanowienia. Wykonawca ma prawo odmówić wykonania polecenia sprzecznego z Umową - np. w zakresie wykonania robót o wartości przewyższającej próg 15% wynagrodzenia, o którym mowa w par. 2 ust. 3 Umowy.

Odpowiedź: Zamawiający nie wyraża zgody.

Pytanie 165: § 4 ust. 2 Umowy – Czy Zamawiający przewiduje możliwość wydłużenia terminu do 14 dni na sporządzenie aktualnego harmonogramu przez Wykonawcę?

Odpowiedź: Zamawiający nie przewiduje możliwości wydłużenia terminu.

Pytanie166: § 23 ust. 1 pkt 12 Umowy – wnosimy o zmianę sformułowania „opóźnienie” na „zwłokę”?

Odpowiedź: Zamawiający dokonał modyfikacji § 23 ust. 1 w odpowiedzi na pytanie 12. Jednocześnie informuje, iż zgodnie z modyfikacją dokonaną w odpowiedzi na pytanie 12 przepis ten stał się pkt 13).

Pytanie167: Czy Zamawiający zgadza się dodać do §23 ust. 3 Umowy następujące sformułowanie: Zamawiający zapłaci Wykonawcy kary umowne z tytułu odstąpienia od Umowy przez którąkolwiek ze Stron w wysokości 15% wynagrodzenia brutto (...)

Odpowiedź: Zamawiający nie wyraża zgody.

Pytanie 168: Tom IV na rysunku nr 2 mamy zapis „istn. kanalizacja sanit. tłoczna Dz110PVC do wymiany na Dz180PE” natomiast na profilu i w opisie technicznym mamy średnice rury 110. Jaką średnicę rury należy wycenić?

Odpowiedź: Zamawiający informuje, że do wyceny należy przyjąć rurę Dz110 PE100 SDR11. Zamawiający w załączeniu przekazuje projekt zawierający skorygowany plan sytuacyjny z prawidłowym oznaczeniem.

Pytanie 169: Tom IV mamy profil kanalizacji sanitarnej grawitacyjnej (rysunek 3.2) natomiast na planie sytuacyjnym (rysunek 2) nie ma tego odcinka, dodatkowo w przedmiarze również nie ma odcinka kanalizacji sanitarnej grawitacyjnej S1-S10. Czy należy wycenić odcinek kanalizacji sanitarnej grawitacyjnej S1-S10?

Odpowiedź: Zamawiający informuje, że kanał grawitacyjny Dz 200 będzie wykonany wg odrębnego opracowania. W zakresie przedmiotowej inwestycji będą do wykonania tylko rury ochronne pod przyszłościową budowę tego kanału. Zamawiający w załączeniu przekazuje skorygowany projekt zawierający oznaczenie rur ochronnych niezbędnych do wykonania. Jednocześnie Zamawiający przekazuje skorygowaną tabelę elementów rozliczeniowych w ww. zakresie.

Pytanie 170:

TOM III, czy zaznaczony na rysunku pt. „drenaż” odcinek wraz z studnią i wylotem należy wycenić? Wylot tutaj nie jest opisany jak to zrobiono w przypadku wylotu DR2.

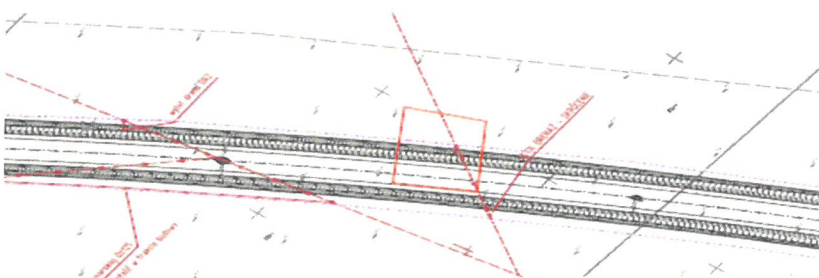

Odpowiedź: Zamawiający informuje, że wskazany odcinek wraz ze studnią i wylotem należy uwzględnić w wycenie.

Pytanie 171: Prosimy o załączenie pisma nr nr WA.5183.3756.2.2023 z dnia 18.05.2023 r. zawierające informację Wielkopolskiego Wojewódzkiego Konserwatora Zabytków dot. zewidencjonowanych stanowisk archeologicznych.

Odpowiedź: Pismo zostało załączone na etapie przetargu – PB, cz.3 - Załączniki do projektu budowlanego na str. 81.

Pytanie 172: Prosimy o załączenie planu sytuacyjnego/mapy z naniesionymi stanowiskami archeologicznymi.

Odpowiedź: Zamawiający nie posiada mapy z naniesionymi stanowiskami archeologicznymi. Orientacyjna lokalizacja stanowisk jest dostępna na ogólnodostępnych portalach geodezyjnych m. in. <https://mapy.zabytek.gov.pl/nid/>.

Pytanie 173: Prosimy o informację czy Zamawiający przeprowadził wyprzedzające badania wykopaliskowe na terenie stanowisk archeologicznych AZP 49-24/57, 58 zgodnie z Opinią WUOZ nr WA.5183.5887.2.2022 z dnia 04.07.2022 r.

Odpowiedź: Należy przyjąć zgodnie z zapisami SST D-M. 00.00.00 pkt. 1.5.14. Ochrona Konserwatorska. Przekazujemy skorygowaną ST D-M. 00.00.00.

Pytanie 174: Prosimy o udzielenie informacji, czy Zamawiający czyniąc zadość obowiązkom opisanych w Opinii WUOZ nr WA.5183.5887.2.2022 z dnia 04.07.2022 r. uzyskał stosowne pozwolenie Wielkopolskiego Wojewódzkiego Konserwatora Zabytków na wykonywanie prac archeologicznych.

Odpowiedź: Należy przyjąć zgodnie z zapisami SST D-M. 00.00.00 pkt. 1.5.14. Ochrona Konserwatorska. Przekazujemy skorygowaną ST D-M. 00.00.00.

Pytanie 175: W przypadku odpowiedzi negatywnej na powyższe pytanie, prosimy o udzielenie informacji na jakim etapie jest obecnie procedura związana z uzyskiwaniem ww. dokumentu.

Odpowiedź: Należy przyjąć zgodnie z zapisami SST D-M. 00.00.00 pkt. 1.5.14. Ochrona Konserwatorska. Przekazujemy skorygowaną ST D-M. 00.00.00.

Pytanie 176: Prosimy o potwierdzenie, że w sytuacji gdy Zamawiający nie uczyni zadość obowiązkowi wynikającemu z Opinii WUOZ nr WA.5183.5887.2.2022 z dnia 04.07.2022 r., nie będzie on objęty zakresem przedmiotu Umowy zawartej z Wykonawcą, a co za tym idzie, w przypadku gdy Wykonawca na bazie odrębnych ustaleń Stron podejmie działania mające na celu uzyskanie ww. pozwolenia Wielkopolskiego Wojewódzkiego Konserwatora Zabytków będą one podlegały dodatkowemu wynagrodzeniu, jak również czas na ukończenie realizacji inwestycji zostanie odpowiednio przedłużony.

Odpowiedź: Należy przyjąć zgodnie z zapisami SST D-M. 00.00.00 pkt. 1.5.14. Ochrona Konserwatorska. Przekazujemy skorygowaną ST D-M. 00.00.00.

Pytanie 177: Prosimy o dołączenie planszy rozbiórki branży drogowej.

Odpowiedź: Rozbiórki do wyceny należy przyjąć zgodnie z TER.

Pytanie 178: Z uwagi na brak w dokumentacji informacji proszę o podanie średnicy studni na drenażu oraz materiału z jakiego należy wykonać studnie.

Odpowiedź: Studnie drenarskie należy wykonać o śr. DN1000 mm z elementów betonowych prefabrykowanych z osadnikiem 0,5 m - do uzgodnienia z gestorem sieci drenarskiej - Państwowym Gospodarstwem Wodnym Wody Polskie Zarząd Zlewni w Poznaniu. Wysokość studni dostosować po zlokalizowaniu istniejącej sieci drenarskiej i jej głębokości ułożenia.

Pytanie 179: Proszę o informację jaką grubość kamienia należy zastosować pod rurę drenarską (raz mamy zapis, że 50mm, a za chwilę 20-30 cm)? Najlepiej proszę o załączenie przekroju.

Odpowiedź: Rury drenarskie układać należy na wyrównanej warstwie bez kamieni o grubości około 50mm. Rura winna być obsypana materiałem o maksymalnej średnicy zastępczej Ø32 mm. W załączeniu schemat układania rur drenarskich.

Pytanie 180: Proszę o informację jaką grubość kamienia należy zastosować ponad rurę drenarską? Najlepiej proszę o załączenie przekroju.

Odpowiedź: W załączeniu schemat układania rur drenarskich.

Pytanie 181: Proszę o załączenie rysunku studni wpadowej o którym jest wspomniane w opisie technicznym, a brak tegoż rysunku w dokumentacji.

Odpowiedź: Zamawiający w załączeniu przekazuje rysunek studni wpadowej.

Jednocześnie informujemy, że Zamawiający przekazuje w uzupełnieniu - Tom IIa Branża mostowa (Budowa mostu M1), wyciąg z obliczeń statycznie – wytrzymałościowych (most M1) oraz skorygowane ST D.01.01.01, D.05.03.01 i D.05.03.23.

Pytanie 182: Wykonawca zwraca się do Zamawiającego z wnioskiem o dopuszczenie w dokumentach zamówienia możliwości ograniczenia się do wypełnienia jedynie sekcji alfa w części IV Jednolitego Europejskiego Dokumentu Zamówienia (JEDZ). Znajdujące odzwierciedlenie w przepisach obowiązującej ustawy Prawo Zamówień Publicznych z dnia 11 września 2019 r., (dalej jako ustawa PZP), postępujące odformalizowanie, a co za tym idzie usprawnienie procedury udzielania zamówień publicznych, niewątpliwie – w interesie zarówno Zamawiających, jak i wykonawców – daje podstawy do ograniczania dublowania składanych w toku postępowania dokumentów, które w istocie dotyczą tych samych okoliczności czy przesłanek.

Wypełnienie w JEDZ sekcji alfa w części IV stanowi ogólne oświadczenie o spełnieniu wszystkich warunków udziału w postępowaniu (kryteriów kwalifikacji). Przy czym, owo ogólne oświadczenie spełnia wymogi oświadczenia wykonawcy o (wstępnym) potwierdzeniu spełniania warunków udziału w postępowaniu (kryteriów kwalifikacji), o którym mowa w art. 125 ustawy PZP (art. 25a ust. 1 i 2 ustawy PZP). A zatem w momencie dokonania pierwszej selekcji, istotne jest aby Zamawiający dysponował jednoznacznym ogólnym oświadczeniem wykonawców co do spełniania warunków udziału w postępowaniu.

Natomiast dopiero na dalszym etapie tj. przy dokonywaniu kwalifikacji podmiotowej wykonawcy, którego oferta została najwyżej oceniona, żądać szczegółowych oświadczeń w zakresie spełniania warunków udziału w postępowaniu poprzez żądanie stosownych podmiotowych środków dowodowych takich jak wykazy robót, usług czy osób wraz z dowodami m.in. w postaci referencji. Proponowana zmiana ma na celu wyeliminowanie sytuacji, w których oświadczenie składane jest przez wykonawcę jako oświadczenie wstępnie potwierdzające spełnienie warunków udziału w postępowaniu, a następnie to samo oświadczenie (ewentualnie rozbudowane), jako środek dowodowy potwierdzający spełnienie warunków udziału w postępowaniu.

Nadto, sytuacja, w której wykonawcy w celu wykazania spełniania warunków udziału w postępowaniu polegają na zasobach podmiotów trzecich lub też ubiegają się o udzielenie zamówienia wspólnie z innym wykonawcami generuje niejednokrotnie niezamierzone rozbieżności w sposobie wypełnienia JEDZ, który wszak każdorazowo musi pochodzić odpowiednio od pomiotu trzeciego, bądź też każdego z wykonawców wspólnie ubiegających się o udzielenie zamówienia. W celu wyeliminowania owych ew. rozbieżności, przy jednoczesnym zagwarantowaniu Zamawiającemu dostępu do pełnej wiedzy odnośnie do sytuacji wykonawcy w zakresie spełniania warunków udziału w postępowaniu, któremu potencjalnie zamierza powierzyć realizację zamówienia, jest umożliwienie wykonawcom zaznaczenia sekcji alfa w części IV JEDZ, w sposób wypełniający postulaty obowiązującej ustawy PZP. W związku z powyższym wnosimy o dopuszczenie w dokumentach zamówienia możliwości ograniczenia się do wypełnienia jedynie sekcji alfa w części IV Jednolitego Europejskiego Dokumentu Zamówienia (JEDZ). W przypadku zgody Zamawiającego wnosimy o udostępnianie przez Zamawiającego zmodyfikowanego oświadczenia JEDZ (ESPD).

Odpowiedź: Zamawiający modyfikuje i udostępnia oświadczenie JEDZ (ESPD)

Pytanie 183: Proszę o wyjaśnienie, czy w ramach niniejszej inwestycji do wykonania jest wyłącznie oznakowanie pasa drogowego słupkami PD (słupki betonowe pomalowane na żółto zgodnie z zał. nr 1 do ST D-01.01.01), czy też należy uwzględnić w ofercie wykonanie wznowienia granic prawnych wraz z

okazaniem przebiegu stronom i ich stabilizacją w terenie znakami granicznymi typ 36-a (zgodnie z normą BN-67/6744-09)?

Odpowiedź: Zamawiający wskazuje, że zgodnie z zapisami SST 01.01.01 w ramach robót pomiarowych między innymi należy uwzględnić w ofercie wykonanie wznowienia granic prawnych wraz z okazaniem przebiegu stronom i ich stabilizacją w terenie znakami granicznymi typ 36-a, oraz oznakowanie pasa drogowego słupkami PD (żółte słupki).

Pytanie 184: Proszę o określenie w której pozycji kosztorysowej należy uwzględnić stabilizację granic pasa drogowego słupkami PD, a w której wycenić wznowienie granic prawnych wraz z ich stabilizacją znakami 36-a

Odpowiedź: Stabilizację granic pasa drogowego, oraz wznowienie granic należy wycenić w poz. 5 (Branża drogowa) zgodnie z SST D.01.01.01.

Pytanie 185: Prosimy o wyjaśnienie czy w przypadku paneli przezroczystych w ekranie akustycznym nie nastąpiła pomyłka. Panele przezierne są panelami odbijającymi, niepochlaniającymi a więc klasa pochłaniania wynosi A0 a nie jak to jest podana w specyfikacji A1.

Odpowiedź: Zamawiający wskazuje, że zaprojektowany w ramach ww. zadania ekran akustyczny powinien posiadać klasę pochłaniania A0.

Pytanie 186: W zakresie § 8 ust. 4 Projektowanych postanowień umownych Wykonawca wnosi o obniżenie procentowej wartości zmiany wskaźnika wzrostu cen lub spadku cen (Ww) z 10% do 6% wskazując, że ustalenie wartości zmiany cen na poziomie 10% może być wartością, która przez cały czas trwania umowy nie zostanie osiągnięta, co doprowadzi do niekorzystnego ukształtowania sytuacji ekonomicznej Wykonawcy. Tak wysoko ustalony procentowy wskaźnik zmiany ceny może skutkować tym, że klauzula waloryzacyjna wpisana do umowy może okazać się w praktyce klauzulą niewykonalną, a tym samym martwą. Doprowadzi to do sytuacji, w której jedna strona umowy (Zamawiający) uzyska silniejszą pozycję kontraktową, gdyż ryzyko zmiany wynagrodzenia Wykonawcy zostanie ograniczone do minimum,

Odpowiedź: Zamawiający nie wyraża zgody na proponowane zmiany. Wyrok KIO 4051/24 wydany w odniesieniu do przedmiotowego postępowania

Pytanie 187: [§8 ust.1 PPU] Wnosimy o zmianę zapisu w taki sposób, aby wynagrodzenie umowne mogło podlegać waloryzacji nie wcześniej niż po upływie 6 miesięcy od dnia zawarcia umowy i dokonaniu odbioru częściowego, a także, w związku z tym, że okres realizacji umowy został przewidziany na okres 820 dni, wnosimy o zmianę (§8 ust.2 PPU) żeby waloryzacja odbywała się wielokrotnie w półrocznych okresach. Uzasadniając powyższy wniosek wskazujemy, że ustawodawca, dokonując zmiany art. 439 ustawy Pzp wyszedł z założenia, że przy dynamicznych zmianach na rynku (przede wszystkim) robót budowlanych, wykonawcy nie są w stanie przewidzieć cen na okres dłuższy niż 6 miesięcy, wobec czego ta argumentacja powinna skłonić Zamawiającego do działania zgodnego z założeniami legislacyjnymi ustawy i zmodyfikowania kwestionowanego zapisu PPU. Ponadto, wskazujemy orzecznictwo KIO, które dostarcza wskazówek, jak należy ustalać "okres buforowy" poprzedzający rozpoczęcie waloryzacji wynagrodzenia, gdzie Izba orzekła zgodnie z wnioskami Wykonawców, np.

1) orzeczenie KIO z dnia 25.10.2022r. (sygn. akt KIO 2544/22: *"W ocenie Izby, zważywszy na obecnie obserwowaną dynamikę zmian cen oraz przyjętą w Umowie procedurę wprowadzania zmian wynagrodzenia, należy uznać za wskazane, aby pierwsza waloryzacja miała miejsce po 6 miesiącach Umowy, a nie po 12 miesiącach jak to obecnie wynika z Umowy"*,

2) orzeczenie KIO z dnia 02.03.2022r. sygn. akt KIO 440/22: *"Zdaniem Izby, wskazane wyżej okoliczności faktyczne, w tym przede wszystkim rosące z miesiąca na miesiąc ceny, uzasadniają to, by możliwość dokonania zmiany wynagrodzenia wykonawcy następowała już po 6 miesiącach od podpisania umowy. Dlatego Izba nakazała zamawiającemu dokonanie zmiany par. 13 ust. 10 projektu umowy w tym zakresie zgodnie z żądaniem Odwołującego"*.

Ponadto, wskazujemy, że biorąc pod uwagę n/w zasady, którym miałyby podlegać waloryzacja, tj.:

- 1) waloryzacja możliwa jest po 12 miesiącach (par. 8 ust. 1 PPU w obecnym brzmieniu),
- 2) waloryzacja może być przeprowadzona jednokrotnie (par. 8 ust. 2 PPU w obecnym brzmieniu),
- 3) wskaźnik (+/-), od którego Wykonawca może wnosić o dokonanie waloryzacji wynosi 10% (§8 ust.4 PPU w obecnym brzmieniu),
- 4) oraz z uwagi na długi termin realizacji umowy, tj. 820 dni od podpisania umowy (czyli ponad dwa lata), to waloryzacja ma charakter pozorny, bowiem może nie uwzględniać dynamiki na rynku budowlanym i nie uwzględniać rzeczywistych zmian i wahań cen materiałów oraz kosztów związanych z realizacją zamówienia, a tym samym świadczenia z niej wynikające w praktyce, mimo tego, że powinny, nie będą ekwiwalentne.

Odpowiedź: Zamawiający nie wyraża zgody na proponowane zmiany. Wyrok KIO 4051/24 wydany w odniesieniu do przedmiotowego postępowania

Pytanie 188: [§8 ust. 2 PPU] W związku z wnioskiem o zmianę §8 ust.1 PPU i podtrzymując powyższą argumentację, wnosimy o zastrzeżenie, że wynagrodzenie umowne może podlegać waloryzacji wielokrotnie w okresach sześciomiesięcznych.

Odpowiedź: Zamawiający nie wyraża zgody na proponowane zmiany. Wyrok KIO 4051/24 wydany w odniesieniu do przedmiotowego postępowania

Pytanie 189: [§8 ust. 4 PPU w zw. z §8 ust. 5 PPU] Wnosimy o obniżenie wskaźnika wzrostu lub spadku cen (Ww) do minimum 5%, albowiem proponowana zmiana pozwoli uwzględnić dynamikę zmian cen i kosztów na rynku robót budowlanych, tym bardziej, że zmiana wynagrodzenia umownego wynikającego z waloryzacji będzie pokrywana przez Strony po połowie (§8 ust. 5 PPU).

Odpowiedź: Zamawiający nie wyraża zgody na proponowane zmiany. Wyrok KIO 4051/24 wydany w odniesieniu do przedmiotowego postępowania

Ponadto Zamawiający działając na podstawie art. 286 ust. 1 ustawy Pzp, modyfikuje:

- § 6 ust. 3 Umowy, który otrzymuje brzmienie:
„ 6. Rozliczenie ewentualnych robót dodatkowych nieprzewidzianych, zrealizowanych na podstawie zatwierdzonych protokołów konieczności robót, o których mowa w § 2 ust. 5 Umowy, może nastąpić w ostatnim roku realizacji Umowy.”
- § 11 ust. 4 Umowy, który otrzymuje brzmienie:
„4. Zaliczka nie może obejmować robót dodatkowych realizowanych na podstawie zatwierdzonych protokołów konieczności robót lub poleceń, o których mowa w § 2 ust.5 Umowy.”
- § 24 ust. 2 Umowy, który otrzymuje brzmienie:
„ 2. Zamawiający dopuszcza możliwość zmiany postanowień Umowy w stosunku do treści oferty Wykonawcy poprzez zmianę sposobu wykonania Przedmiotu Umowy, wynikającą ze zmian technologicznych w szczególności zmian technologii wykonania zaprojektowanych robót w przypadkach uzasadnionych okolicznościami zewnętrznymi przy jednoczesnym zmniejszeniu kosztów wykonania przedmiotu umowy pod warunkiem braku konieczności zmiany decyzji o Zezwoleniu na Realizację Inwestycji Drogowej. Wykonawca musi każdorazowo uzyskać uprzednią zgodę Zamawiającego na wprowadzenie ww. zmian. Brak zgody Zamawiającego powoduje obowiązek Wykonawcy wykonania Przedmiotu Umowy zgodnie z dotychczasową Dokumentacją Projektową.”
- § 24 ust. 9 Umowy
„9. Pozostałe przypadki zmiany do Umowy z Wykonawcą zostały określone w § 2, § 7, § 8, §9 oraz § 11 Umowy.”
- § 25 ust. 5 lit c) Umowy, który otrzymuje brzmienie
„c) w razie odstąpienia od Umowy z przyczyn określonych w ust. 1, Wykonawca na swój koszt niezwłocznie zabezpieczy przerwane roboty w zakresie określonym przez Zamawiającego.

W przypadku nieprzystąpienia do zabezpieczenia robót przerwanych, Zamawiający zleci innemu podmiotowi ich wykonanie na koszt Wykonawcy po wcześniejszym wezwaniu i wyznaczeniu dodatkowego terminu, nie krótszego niż 7 dni roboczych, bez potrzeby uzyskiwania dodatkowego upoważnienia sądu w tym zakresie,(..)"

Złca Dyrektora
Kinga Hodrych

Załączniki:

- 1) ST D-M. 00.00.00;
- 2) TER;
- 3) ST D.01.01.01;
- 4) ST D.04.07.01;
- 5) ST D.05.03.01;
- 6) ST D.05.03.23;
- 7) ST D.05.03.05a;
- 8) ST D.05.03.05b;
- 9) ST D.05.03.13;
- 10) ST M.11.07.01;
- 11) ST M.13.01.01;
- 12) ST M.20.01.04;
- 13) Tom IV - Branża wod.-kan. Przebudowa i zabezpieczenie kanalizacji sanit. (PT);
- 14) Plan sytuacyjny Rys. 2.7;
- 15) Przekroje normalne Rys. 4.4;
- 16) Schemat układania rur drenarskich Rys 10;
- 17) Studnia wpadowa.
- 18) Tom IIa – Budowa mostu M1 (PT);
- 19) Obliczenia statyczno – wytrzymałościowe (most M1).
- 20) Wzory protokołów
- 21) Zmodyfikowane PPU
- 22) Poprawione oświadczenie JEDZ