

Kraków, dnia 20 grudnia 2024r.

***Do wszystkich zainteresowanych -
uczestników postępowania
o udzielenie zamówienia publicznego***

Zamawiający: Polskie Wydawnictwo Muzyczne, al. Krasińskiego 11a, 31-111 Kraków;

Dotyczy: postępowania – przetarg nieograniczony pn.: **Modernizacja siedziby Polskiego Wydawnictwa Muzycznego przy al. Krasińskiego 11 w Krakowie**

Polskie Wydawnictwo Muzyczne z siedzibą przy al. Krasińskiego 11a, 31-111 Kraków, prowadzące postępowanie o udzielenie zamówienia publicznego na podstawie ustawy z dnia 11 września 2019 r. Prawo Zamówień Publicznych (tj. Dz. U. z 2024 r. poz. 1320) – dalej jako ustawa Pzp, w trybie przetargu nieograniczonego na wykonanie robót budowlanych dotyczących realizacji zadania pn.: **Modernizacja siedziby Polskiego Wydawnictwa Muzycznego przy al. Krasińskiego 11 w Krakowie**, działając na podstawie art. 284 ust. 6 ustawy Pzp, przedstawia treść wniosków wraz z odpowiedziami:

Pytanie nr 255

Brak rysunku konstrukcyjnego stropu nad pierwszym piętrem otwierając go otwiera się strop nad piwnicą.

Odpowiedź:

Zamawiający do niniejszego pisma przekazuje zaktualizowany rysunek stropu nad piętrem nr PWM-PW-K-RZ-1020-1z1-0050.pdf

Pytanie nr 256

Opis techniczny wskazuje, że system oddymiana klatki schodowej posiada dodatkowe opracowanie – proszę o przekazanie opracowania.

Odpowiedź:

Opracowanie jest wyciągiem z przekazanych projektów – dołączono je jako załącznik do odpowiedzi.

Pytanie nr 257

W dokumentacji występuje opracowanie „Technologia sceny”, ale nie występuje taka pozycja w SWZ TWES – proszę o informację czy ten zakres jest poza ofertą? Jeśli nie to w jakiej pozycji umieścić wycenę?

Odpowiedź:

Specyfikacje i przedmiary zawarte są w załączonym katalogu: pyt 61_20240927_aktualizacja technologii sceny. Cały zakres technologii objęty jest ofertą.

Pytanie nr 258

Prosimy o wyjaśnienie wg. których rysunków należy wycenić posadzek. Ponieważ istnieją rozbieżności w dokumentacji pomiędzy opisem, rysunkami architektury, rysunkami aranżacji wnętrz oraz przedmiarem. Dodatkowo wg rysunków aranżacji jest rozbieżność między opisem posadzki a zaznaczoną szrafurą Np.

- w pomieszczeniu -1.04B (zaplecze sceny) jest wg. tabeli opisu pomieszczenia posadzka PG7/Po.8, natomiast wg. szrafury jest posadzka Po.4.a;
- w pomieszczeniu -1.04 (klubokawiarnia) wg. rysunków jest Po.1 a wg przedmiaru Po.4.

Odpowiedź:

Posadzki należy wyceniać z rzutów wykończeń posadzek. Rozbieżności między metkami pomieszczeń a metkami wykończeń zostały usunięte. Zamawiający w załączeniu do niniejszego pisma przekazuje rys.: PWM-PW-A-PO- 990 – 1060 rev 01.

Pytanie nr 259

Brak w udostępnionych przedmiarach pomocniczych zakresu związanego z wykonanie izolacji ścian fundamentowych. Przedmiar obejmuje tylko izolacje odkopanie fundamentów oraz izolacje termiczną. Prosimy o wyjaśnienie.

Odpowiedź:

Izolacje przeciwwodne w ilości wynikającej z rysunków – przekroje i zestawienia warstw oraz detale wg rysunku PWM-PW-A-D-0000-1z1-0803 należy ująć w przedmiarze i kosztorysie.

Pytanie nr 260

Czy wkładka kontrastowa wykonana ma zostać na każdym stopniu, czy tylko na pierwszym i ostatnim stopniu każdego biegu, zgodnie z prawem budowlanym.

Odpowiedź:

Oznakowanie kontrastowe na pierwszym i ostatnim stopniu biegu schodów, oznakowania antypoślizgowe (wstawki mosiężne) na każdym stopniu. Patrz rys. PWM-PW-A-W-0000-1z1-0715rev00.

Pytanie nr 261

Prosimy o uzupełnienie dokumentacji o projekt indywidualnego oznakowania posadzki dla osób niepełnosprawnościami z podaniem ilości, wzoru, itp. – bez którego brak jest możliwości wyceny danego zakresu.

Odpowiedź:

Sposób oznakowania schodów pokazano na rys. PWM-PW-A-W-0000-1z1-0715 rev00 na przykładzie poziomu 0 budynku, pozostałe piętra analogicznie – rysunek do odpowiedzi 260.

Pytanie nr 262

Pomieszczenie dokumentów niejawnych – prosimy o podanie parametrów technicznych dla wykonania tego pomieszczenia, czy do pomieszczenia mają zostać zastosowane drzwi kancelaryjne RC4?

Odpowiedź:

Pomieszczenie kancelarii niejawnej musi spełnić wszelkie wymagania zawarte w wytycznych załączonych do niniejszego pisma – plik: PWM kancelaria niejawna.

Pytanie nr 263

Prosimy o uzupełnienie projektu o zestawienia wraz z wymiarami dla wykonania: mosiężnych detali wg. Indywidualnego opracowania zaznaczonych na rzutach wykończenia.

Odpowiedź:

Zamawiający w załączeniu do niniejszego pisma przekazuje zmodyfikowany projekt – patrz plik PWM-PW-A-W-0000-0715 – patrz rysunek do odpowiedzi 260.

Pytanie nr 264

Prosimy o uzupełnienie projektu o zestawienia wraz z wymiarami dla wykonania: dekoracji ściennych wg. Indywidualnego opracowania zaznaczonych na rzutach wykończenia.

Odpowiedź:

Wszystkie dekoracje należy wycenić według dekoracji wskazanej na rysunku: PWM-PW-A-W-0000-0757. Poszczególne dekoracje będą konsultowane na etapie nadzorów autorskich.

Pytanie nr 265

Prosimy o uzupełnienie projektu o zestawienia wraz z wymiarami do wykonania: metaloplastyka / fresk wg. Indywidualnego opracowania zaznaczonych na rzutach wykończenia.

Odpowiedź:

Zamawiający w załączeniu do niniejszego pisma przekazuje zmodyfikowany projekt – patrz pliki PWM:_metaloplastyka PWM-PW-A-W-0000-0756 oraz PWM prezentacja metaloplastyka.

Pytanie nr 266

Prosimy o dołączenie projektu wraz z wskazaniem w jakich pomieszczeniach należy wycenić system gaszenia gazem? Prosimy o dołączenie parametrów technicznych i wytycznych dla tej instalacji.

Odpowiedź:

Gaszenie gazem zostało w projekcie wskazane w pomieszczeniach -1.15 i 3.24 – patrz: Scenariusz pożarowy i plany elektryki IE: plany instalacji gniazd wtykowych i drobnych odbiorów .

Pytanie nr 267

W pliku „PWM-PW-K-RZ-1020-1z1-0050 strop nad I piętrem” znajduje się inny rysunek. Prosimy o przesłanie właściwego rysunku.

Odpowiedź: patrz odpowiedź na pytanie 255.

Pytanie nr 268

Jakie ma być wykończenie ścianki mobilnej na kondygnacji 2 (antresola), pomiędzy pracowniami digitalizacji?

Odpowiedź:

Fornir dąb flader, lakier naturalny mat.

Pytanie nr 269

Na rysunku wykończeń ścian parteru, w holu wejściowym znajduje się opis „metaloplastyka/fresk wg indywidualnego opracowania”. Czy w zakresie oferty należy uwzględnić wykonanie ww. metaloplastyki/fresku? Jeśli tak, to prosimy o sprecyzowanie ww. zakresu.

Odpowiedź: Tak. Rysunek do odpowiedzi na pytanie 265.

Pytanie nr 270

W projekcie występują rozbieżności w zakresie wykończenia windy. Na rysunku wykończenia windy występują blachy mosiężne, zaś w specyfikacji mowa jest o ścianach ze stali szrotkowanej. Na rzutach są drzwi przeszkłone, na rysunku wykończenia jest blacha mosiężna, a w specyfikacji stal szrotkowana. Prosimy o sprecyzowanie, jakie wykończenie windy należy wycenić.

Odpowiedź: Zgodnie z rysunkiem wykończenia windy rev.1 - PWM-PW-A-W-0000-1z1-0733-0

Pytanie nr 271

Prosimy o informację odnośnie ściany zimozielonej kanału technicznego (pozycja 302 w przedmiarze architektury). Na którym rysunku jest ona widoczna, jakie elementy należy wycenić?

Odpowiedź: Rysunek PWM-PW-A-Z-0000-1z1-0510-0.

Pytanie nr 272

Prosimy o potwierdzenie, że w zakresie GW jest wykonanie kompleksowego przyłącza ciepłowniczego: zarówno robót ziemnych jak i instalacji rurowej.

Odpowiedź: Tak.

Pytanie nr 273

Prosimy o dołączenie projektu wraz z zaznaczonymi wymiarami dla identyfikacji wizualnej oraz podaniem ilości jakie należy przyjąć do wyceny:

Zewnętrzna:

1. Numeracja budynku wg standardu KRAKÓW – TABLICA PRZETŁACZANA MSI.
2. Napisy podświetlane POLSKIE WYDAWNICTWO MUZYCZNE, KSIĘGARNIA i - Logo instytucji wg wytycznych konserwatora.

Wewnętrzna:

1. Oznaczenia klatek, pięt, litery wg proj. wewnątrz wg projektu warsztatowego.
2. Numeracja jednostek funkcjonalnych wg projektu wewnątrz w kolejnej fazie projektu .
3. Oznaczenie lokalizacji centrali Sygnalizacji Pożarowej wg proj. wewnątrz w kolejnej fazie projektu.
4. Opis pomieszczeń technicznych, gospodarczych, – naklejka na drzwiach.

Odpowiedź:

Identyfikacja zewnętrzna: wycenić według rysunków elewacji, w dokumentacji udostępniono pliki edytowalne

Identyfikacja wewnętrzna: ilości z plansz identyfikacji wizualnej, szczegółowy projekt w ramach projektu warsztatowego; oznakowanie drzwi według schematu przedstawionego w detalu portalu drzwiowego

Pytanie nr 274

Zgodnie z rysunkiem PWM-PW-A-RZ-1000-1z1-0100 – rzut kondygnacji jako uwagę zapisano dla pomieszczenia 0.13 księgarnia, że aranżacja i projekt wnętrza księgarni oraz klubokawiarni wg odrębnego opracowania – prosimy o dołączenie projektu.

Odpowiedź:

Załączono w projekcie, rys. PWM-PW-A-W-0000-1z1-0713-1, PWM-PW-A-W-0000-1z1-0740-1 - PWM-PW-A-W-0000-1z1-0746-1

Pytanie nr 275

W przedmiarze wyposażenie w pozycji 86 System oświetlenia estradowego – 1 kpl – proszę o wskazanie jaki zakres należy wycenić w tej pozycji?

Odpowiedź:

Wg projektu Technologii sceny składającego się na dokumentację projektową.

Pytanie nr 276

W przedmiarze wyposażenie w pozycji 87 Stałe elementy mechaniki estrady – 1 kpl – proszę o wskazanie jaki zakres należy wycenić w tej pozycji?

Odpowiedź:

Wg projektu Technologii sceny składającego się na dokumentację projektową.

Pytanie nr 277

W przedmiarze wyposażenie w pozycji 83 KSIĘGARNIA komplet zabudowy meblowej – 1 kpl – proszę o wskazanie jaki zakres należy wycenić w tej pozycji?

Odpowiedź:

patrz odpowiedź 274

Pytanie nr 278

W przedmiarze wyposażenie w pozycji 82 HOL WEJŚCIOWY obudowa glifu okiennego onyks lub marmur– 1kpl – proszę o wskazanie jaki zakres należy wycenić w tej pozycji?

Odpowiedź:

Zapis nieaktualny według przekazanej wersji projektu. Elementy należy wyceniać wg architektury.

Pytanie nr 279

W przedmiarze wyposażenie w pozycji 5 Ozdobna zabudowa grzejników i gliców okiennych, płyty w wykończeniu drewnianym, panele przed grzejnikami demontowalne; 5 okien – 3 kpl – proszę o wskazanie jaki zakres należy wycenić w tej pozycji oraz wskazanie rysunku i szczegółu montażu wraz z wymiarami?

Odpowiedź:

Obudowa gliców okiennych została pokazana na detalu PWM-PW-A-D-0000-1z1-0809-00, ilości zostały wskazane na rysunkach wyposażenia wnętrza PWM-PW-A-W-... i w zestawieniach wyposażenia wnętrza: PWM-PW-A-Z-0000-1z1-0511-01

Pytanie nr 280

W przedmiarze wyposażenie w pozycji 6 Ozdobna zabudowa grzejników, wraz z parapetem; płyty w wykończeniu drewnianym (fornir naturalny), panele przed grzejnikami demontowalne; parapety z drewna litego, z otworami nad grzejnikami 5 okien – 5 kpl – proszę o wskazanie jaki zakres należy wycenić w tej pozycji oraz wskazanie rysunku i szczegółu montażu wraz z wymiarami?

Odpowiedź:

patrz odpowiedź 279

Pytanie nr 281

W przedmiarze wyposażenie w pozycji 7 Ozdobna zabudowa grzejników z lameli fornirowanych, na całą szerokość ściany, na wysokość od posadzki do nadbudowy g-k. Panele przed grzejnikami demontowalne– 1kpl – proszę o wskazanie jaki zakres należy wycenić w tej pozycji oraz wskazanie rysunku i szczegółu montażu wraz z wymiarami?

Odpowiedź:

patrz odpowiedź 279

Pytanie nr 282

W przedmiarze wyposażenie w pozycji 8 Ozdobna zabudowa grzejników i rolet okiennych, wraz z parapetem; płyty w wykończeniu drewnianym (fornir naturalny), panele przed grzejnikami demontowalne; parapety z drewna litego, z otworami nad grzejnikami; zabudowa okienna połączona z "lamperią" na ścianach - okładzina ścienna z płyty fornirowanej, na wysokość od posadzki do górnej krawędzi parapetu. Montaż płyt nad wykładziną (funkcja cokołów); na ścianie z drzwiami płyty na pełną wysokość (do nadwieszenia z instalacjami)–51kpl – proszę o wskazanie jaki zakres należy wycenić w tej pozycji oraz wskazanie rysunku i szczegółu montażu wraz z wymiarami?

Odpowiedź:

patrz odpowiedź 279

Pytanie nr 283

W przedmiarze wyposażenie w pozycji 1 Scena – 1kpl – proszę o wskazanie jaki zakres należy wycenić w tej pozycji, podanie wymiarów oraz parametrów technicznych dla wyceny sceny?

Odpowiedź:

według rysunków architektonicznych, zestawienia wyposażenia wnętrza: PWM-PW-A-Z-0000-1z1-0511, RYSUNKU WYPOSAŻENIA: PWM-PW-A-W-990-1z1-1099-00

Pytanie nr 283

W folderze TOM 1 ARCH_PZT\11_OPRACOWANIA SPECJALISTYCZNE\2. TECHNOLOGIA SCENY zamieszczono przedmiar PWM-PW TS-przedmiar proszę o informacje czy należy go wycenić i dołączyć jako kosztorys. Brak tego przedmiaru w załączniku nr 9 do SWZ TWES oraz zestawieniu przedmiaru.

Odpowiedź:

Tak

Pytanie nr 284

W dokumentacji są dwa przedmiary dotyczące zagospodarowania i nasadzeń jeden jest w przedmiarze architektura, drugi przedmiar architektura krajobrazu PWM-PP_PW-AK-PR proszę o wskazanie według którego należy dokonać wyceny? Brak tego przedmiaru w załączniku nr. 9 do SWZ TWES oraz zestawieniu przedmiaru.

Odpowiedź:

Wycenę należy wykonać według projektu zieleni

Pytanie nr 285

Na rzucie dachu zaznaczono kolce na ptaki brak tego zakresu w przedmiarach. Czy należy ująć w wycenie ten zakres prac. Proszę o podanie ilości i pozycji w jakiej należy uwzględnić powyższe prace.

Odpowiedź:

Należy ująć w wycenie, ilość według długości gzymsu

Pytanie nr 286

Proszę o przekazanie detalu informacji wizualnej:

- ❑ lada recepcyjnej rys. PWM-PW-A-0000-1z2-0700,
- ❑ ściana akustyczna z metaloplastyką wg. odrębnego opracowania – rys. PWM-PW-A-0000-1z2-0703, BŁĄD W PYTANIU, NA TYM RYSUNKU NIE MA TAKIEJ ŚCIANY
- ❑ OZN1 – nowe logo „PWM” rys. PWM-PW-A-EL-0000-1z1-03000-00,
- ❑ OZN3 – nowe logo „PWM” rys. PWM-PW-A-EL-0000-1z1-03000-00.

Odpowiedź:

Lada logotyp 70x70 cm wklęsły frez w kamieniu na grubość 1 cm w załączeniu rysunek PWM-PW-A-W-0000-1z1-0750-01

Ściana akustyczna z metaloplastyką TO ŚCIANA W KLUBOKAWIARNI: w załączeniu rysunek PWM-PW-A-W-0000-2z3-0756-

OZN1 – nowe logo „PWM” rys. PWM-PW-A-EL-0000-1z1-03000-00: przyjąć do wyceny logo z blachy mosiężnej patynowanej grubość 2 cm, logo w kwadracie o wymiarze 120cm na 120 cm, tło logo bez wypełnienia

RYSUNEK TEN TO RYSUNEK ELEWACJI, ZAŁĄCZONY W PROJEKCIE RPZETARGOWYM

OZN3 – nowe logo „PWM” rys. PWM-PW-A-EL-0000-1z1-03000-00: przyjąć do wyceny odtworzenie istniejącego logo z blachy mosiężnej wg istniejących gabarytów

RYSUNEK TEN TO RYSUNEK ELEWACJI, ZAŁĄCZONY W PROJEKCIE RPZETARGOWYM

Uwaga1: W wycenie ofertowej należy uwzględnić dodatkowo: mównicę i składane krzeselka wg specyfikacji załączonej do odpowiedzi

Pytanie nr 287

W związku z faktem, że załączony do postępowania przedmiar robót znacząco odbiega od stanu faktycznego prac koniecznych do wykonania proszę o uzupełnienie dokumentacji wentylacji o zestawienie kanałów i kształtek z opisem rodzaju materiału i izolacji. Brak przekrojów, i bardzo słaba czytelność części graficznej (głównie poziom -1) opracowania w zasadzie uniemożliwia poprawne opracowanie kosztorysów ofertowych.

Odpowiedź:

Rzuty w czytelny sposób pokazują prowadzenie tras wentylacji. Opisano rzędne prowadzenia kanałów (SK – spód kanału). Udostępniany model IFC instalacji w załączniku do niniejszego pisma.

Pytanie nr 288

Brak dokumentacji istniejącego reliefu nad pomieszczeniem 0.01 dla kondygnacji 2 (antresola) który ma być poddany renowacji. Prosimy o wyjaśnienie.

Odpowiedź:

W miejsce istniejącego Sgraffita zaprojektowany został element plastyczny w formie metaloplastyki. Szczegółowe opracowanie wg załączonego rysunku nr: PWM-PW-A-W-0000-1z3-0756 -

Pytanie nr 289

Prosimy o potwierdzenie, że poniższe rozwiązania wymagają raz wspólnej kratki dla nawiewu z jednostki klimatyzacyjnej i świeżego powietrza a raz osobnej kratki dla jednostki klimatyzacyjnej i zaworu wentylacyjnego dla świeżego powietrza, czy jednak w obu przypadkach należy zastosować wspólną kratkę?

Przykład wspólnej kratki:

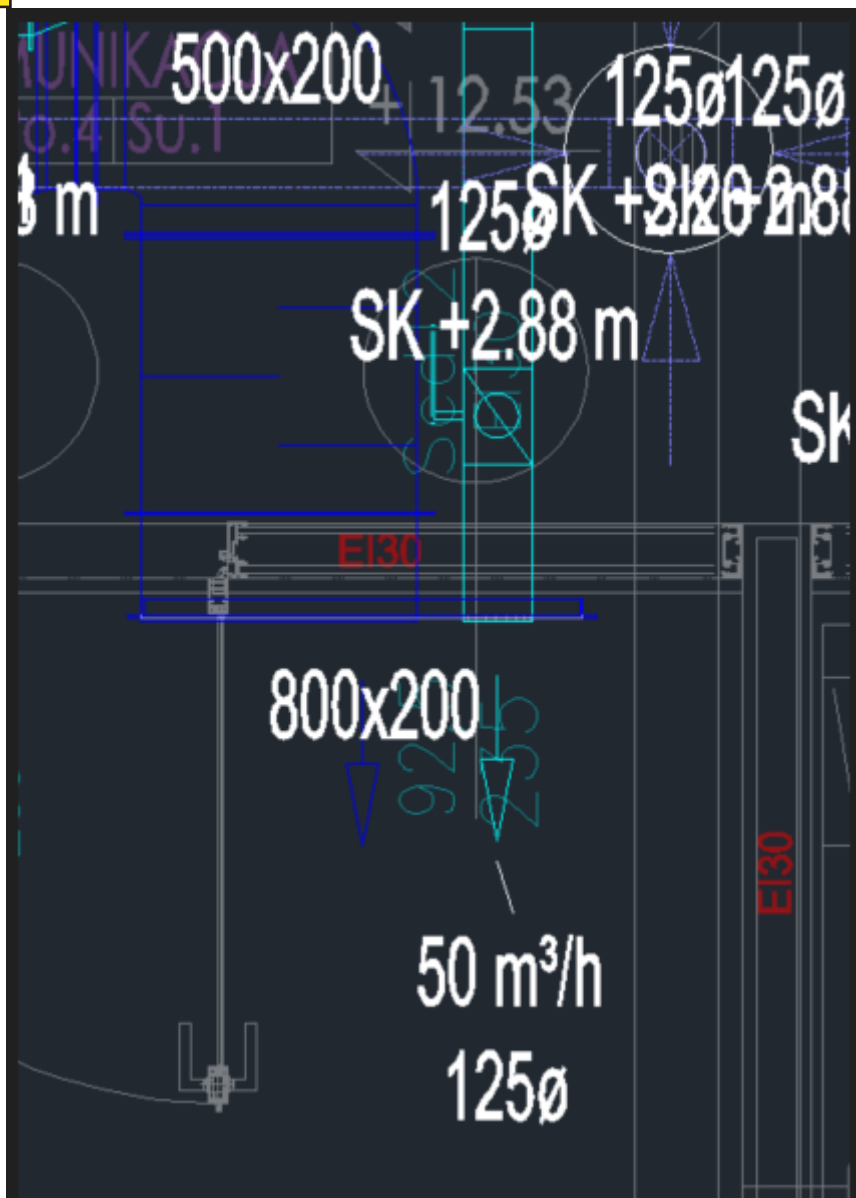

Przykład bez wspólnej kratki:

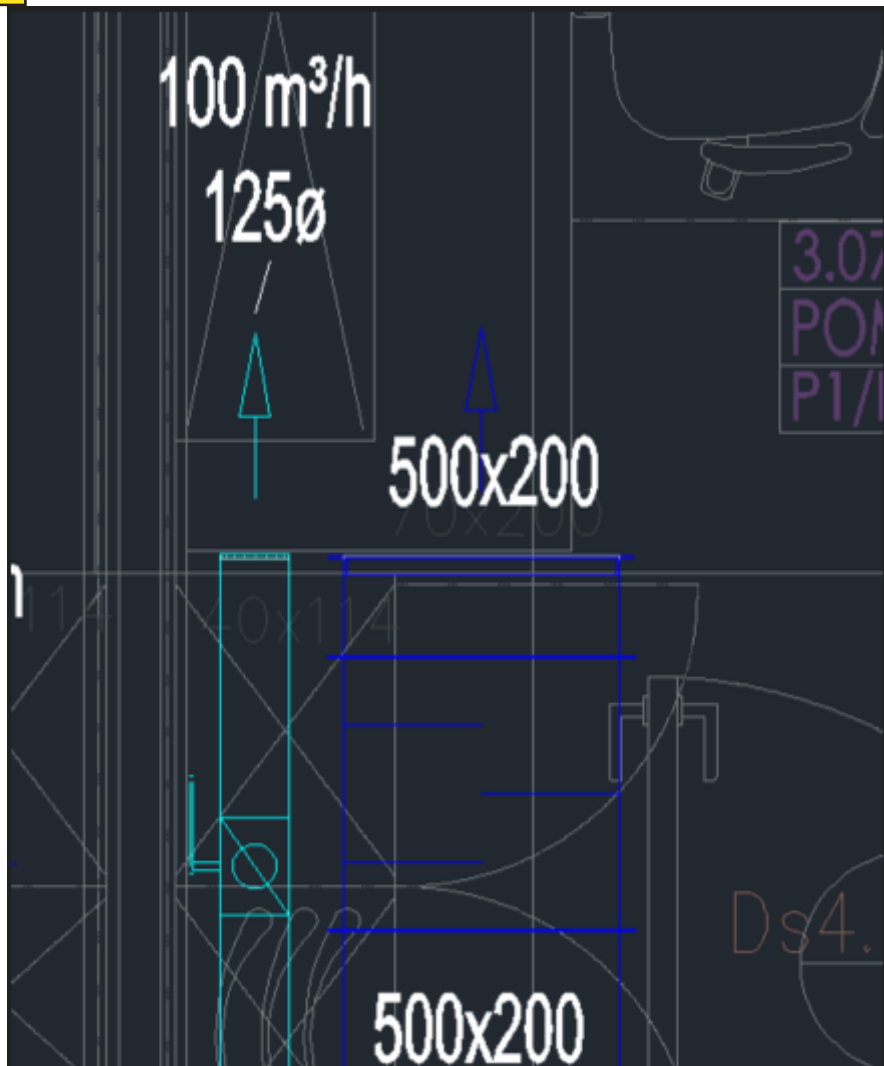

Odpowiedź:
Jedna kratka.

Pytanie nr 290

Prosimy o podanie szczegółowych parametrów lub modelu referencyjnego dla elementów wyposażenia: I5, F5, K3, Mr-7.1, Ms-0.2, S-K.

Odpowiedź:

Uzupełniono w zestawieniu PWM-PW-A-Z-0000-1z1-0511-1 i na planszach wyposażenia wewnątrz do których odnosi się zestawienie

Powyższe odpowiedzi nie wyczerpują katalogu odpowiedzi jakich Zamawiający udzieli w przedmiotowym postępowaniu.

Kolejne odpowiedzi zostaną przekazane wykonawcom niezwłocznie po ich opracowaniu przez Zamawiającego.



Polskie Wydawnictwo Muzyczne

al. Krasińskiego 11A · 31-111 Kraków

www.pwm.com.pl

Jednocześnie działając na podstawie art. 135 ust. 2 ustawy Prawo zamówień publicznych, Zamawiający informuje, że ze względu na umożliwienie Wykonawcom czasu niezbędnego do należytego przygotowania i złożenia ofert, modyfikuje termin składania i otwarcia ofert na dzień **3 stycznia 2025r.**

Godziny składania i otwarcia ofert nie ulegają zmianie.

Zamawiający informuje, że wskazany termin składania i otwarcia ofert ulegnie zmianie w kolejnym piśmie zawierającym odpowiedzi na pozostałe pytania o wyjaśnienie zapisów SWZ.

Informuję, że powyższe odpowiedzi wraz z modyfikacjami stanowią integralną część Specyfikacji Warunków Zamówienia przedmiotowego postępowania.