



Kraków, 01.10.2024 r.

NZ.261.123.2024

Wg rozdzielnika

Dotyczy: Przebudowa drogi wewnętrznej, miejsc parkingowych i elementów chodników wraz z rozbudową sieci kanalizacji opadowej, przebudową sieci elektroenergetycznej oraz z przebudową nawierzchni przy ul. Stanisława Kłosowskiego w ramach realizacji zadania pn.: "Modernizacja miejsc postojowych w Dzielnicy Nowa Huta, obręb 7". Numer sprawy: 17/IX/2024.

Zamawiający, zgodnie z art. 284 ust. 6 ustawy z dnia 11 września 2019 r. Prawo zamówień publicznych (Dz. U. z 2024 r. poz. 1320), przekazuje treść pytań oraz udzielone odpowiedzi:

Pytanie 1:

prosimy o:

- a) doprecyzowanie/ podanie parametrów/ przesłanie rysunku poglądowego nt. stojaków rowerowych
- b) doprecyzowanie czy należy dostarczyć i zamontować bariery U12b czy słupki U12b i również podanie parametrów

Odpowiedź 1:

a) Stojaki rowerowe powinny być zgodne z Zarządzeniem Nr 3113/2018 Prezydenta Miasta Krakowa z dnia 15.11.2018 r. w sprawie wprowadzenia „Standardów technicznych i wykonawczych dla infrastruktury rowerowej Miasta Krakowa”. Należy zastosować stojak rekomendowany wg rys. 26A załącznika do ww. zarządzenia (poniżej).

Stojak rowerowy musi umożliwić przypięcie do niego ramy i przedniego koła roweru przy pomocy standardowego zapięcia sztywnego, tzw. u-locka o wymiarach wewnętrznych 20 cm na 10 cm (tzw. zapięcie referencyjne) a parking - umożliwienie wprowadzenia roweru. Stojak może mieć dowolną formę, spełniającą powyższe warunki. Na potrzeby niniejszych standardów rekomenduje się stojak wzorcowy w formie pałaka (odwróconej litery U) wykonany z rury stalowej o średnicy 4,7-6,2 cm, wysokości 80-85 cm i długości 60 cm jak na rysunku 25A oraz dopuszcza stojaki o wymiarach określonych na rysunku 25B – średnicy rury 6-8 cm i grubości ścianki od 2,9 do 3,2 mm oraz długości 0,8-1,0 m i wysokości nad nawierzchnię 0,6 – 0,7 m, umieszczane w kotwach betonowych na głębokość co najmniej 0,35 m.

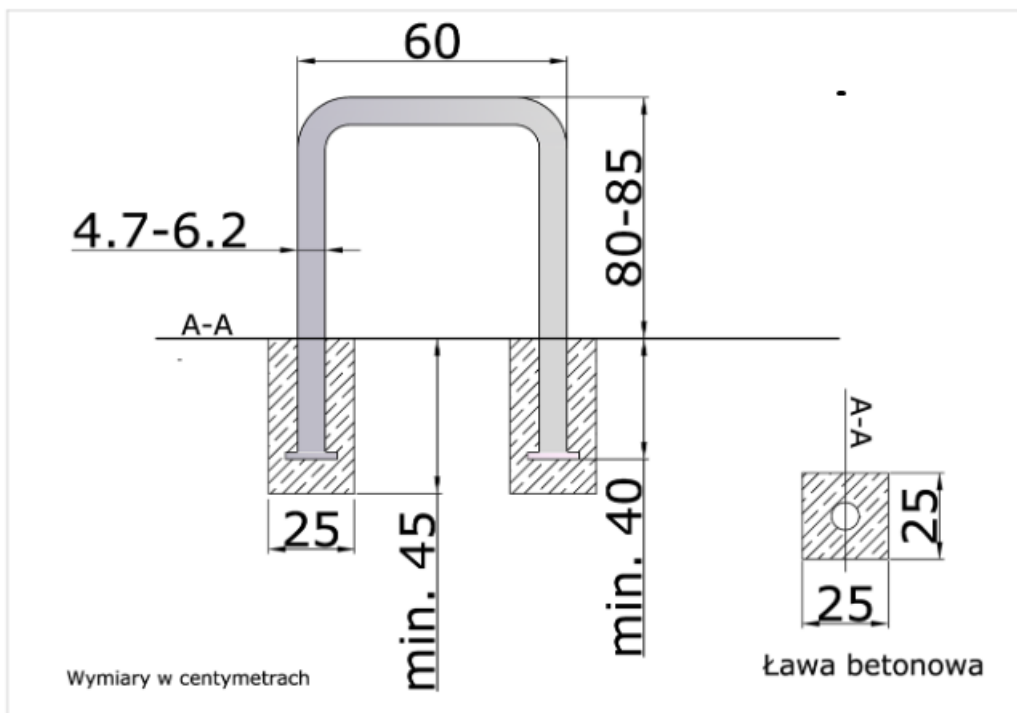

Rys. 26A. Stojak rekomendowany.

b) Należy zastosować słupki blokujące metalowe U-12c wysokości 0,8m powyżej p.t. w ilości zgodnej z dokumentacją. Montaż słupków w stopie betonowej przekroju 0,3x0,3m głębokości min. 0,5m. Montaż zgodny z: Szczegółowe warunki techniczne dla znaków drogowych poziomych i warunki ich umieszczania na drogach.

Pytanie 2:

prosimy o potwierdzenie, że TOR jest aktualny. W decyzji widnieje informacja, że "wprowadzenie organizacji ruchu należy rozpocząć w terminie 1 roku od daty zatwierdzenia" - data zatwierdzenia to 25.05.2023, czyli wynikało by, że należy wykonać nowy TOR. Jeśli tak, prosimy o aktualizację przedmiaru.

Odpowiedź 2:

Nie ma potrzeby aktualizacji przedmiaru ani kosztorysu lecz Wykonawca powinien ująć w kosztach realizacji zadania konieczność wykonania aktualizacji TOR.

Pytanie 3:

prosimy o wyjaśnienie, czy w ramach postępowania należy wykonać palisadą betonową 16,5x16,5,120cm przedstawioną w opisie technicznym projektu?

Odpowiedź 3:

Nie ma konieczności wykonania palisady betonowej 16,5x16,5,120cm w ramach przedmiotowego zadania ponieważ w przedmiotowym projekcie nie występują tak

strome nachylenia skarp, które wymagałyby zastosowania palisady. Należy zastosować krawężniki/obrzeża zgodnie z częścią rysunkową PZT.

W związku z udzielonymi odpowiedziami, Zamawiający zgodnie z art. 286 ust. 1 Pzp, zmienia treść Specyfikacji Warunków Zamówienia, w następującym zakresie:

1) W części 9 SWZ pkt 1 jest:

Ofertę wraz z wymaganymi dokumentami należy umieścić na platformazakupowa.pl w profilu nabywcy pod adresem: <https://platformazakupowa.pl/pn/zdmk.krakow> do dnia **03.10.2024 r. do godz. 10:00.**

W części 9 SWZ pkt 1 powinno być:

Ofertę wraz z wymaganymi dokumentami należy umieścić na platformazakupowa.pl w profilu nabywcy pod adresem: <https://platformazakupowa.pl/pn/zdmk.krakow> do dnia **04.10.2024 r. do godz. 10:00.**

2) W części 9 SWZ pkt 8 jest:

Otwarcie ofert nastąpi w dniu **03.10.2024 r. o godzinie 10:05.**

W części 9 SWZ pkt 8 powinno być:

Otwarcie ofert nastąpi w dniu **04.10.2024 r. o godz. 10:05.**

Zgodnie z art. 286 ust. 7 Pzp dokonaną zmianę treści SWZ, Zamawiający udostępnia na stronie internetowej prowadzonego postępowania.

Otrzymują:

1 x Strona internetowa prowadzonego postępowania

1 x aa NZ