

### Szczegół A

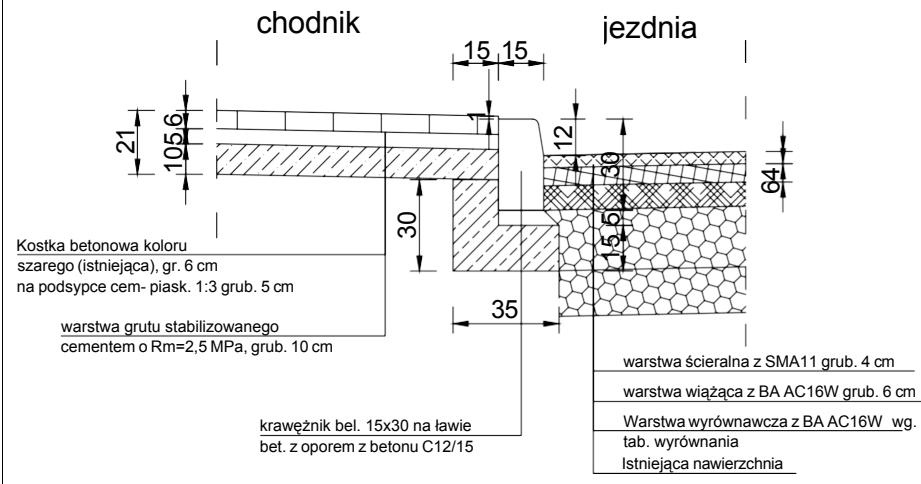

### Szczegół A'

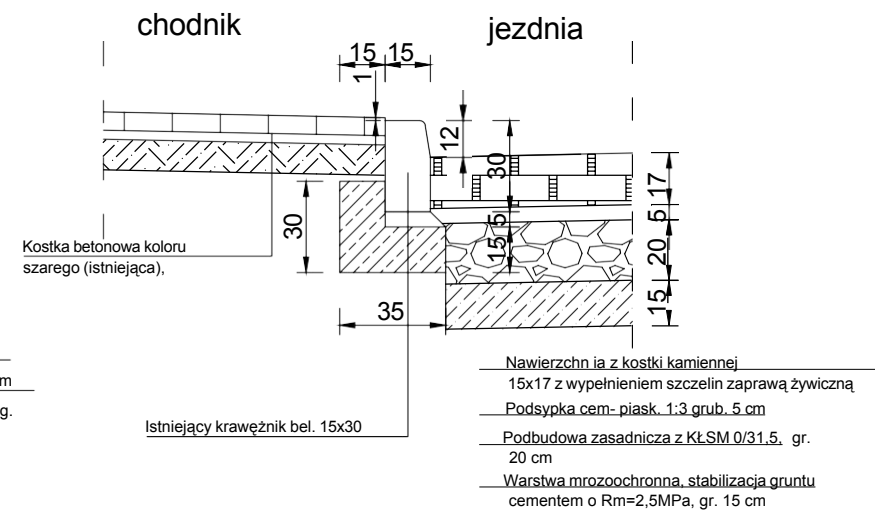

### Szczegół B

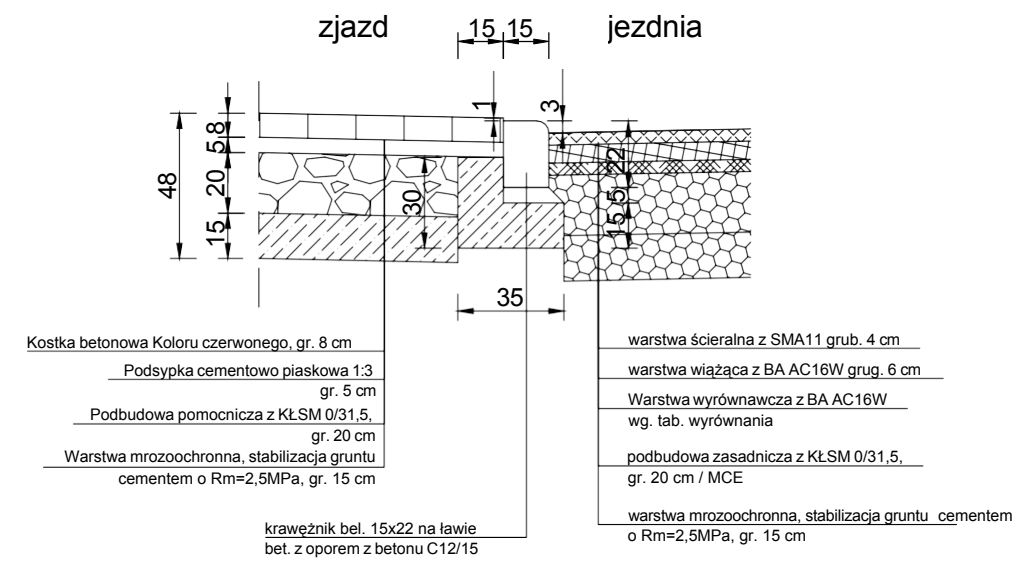

### Szczegół C

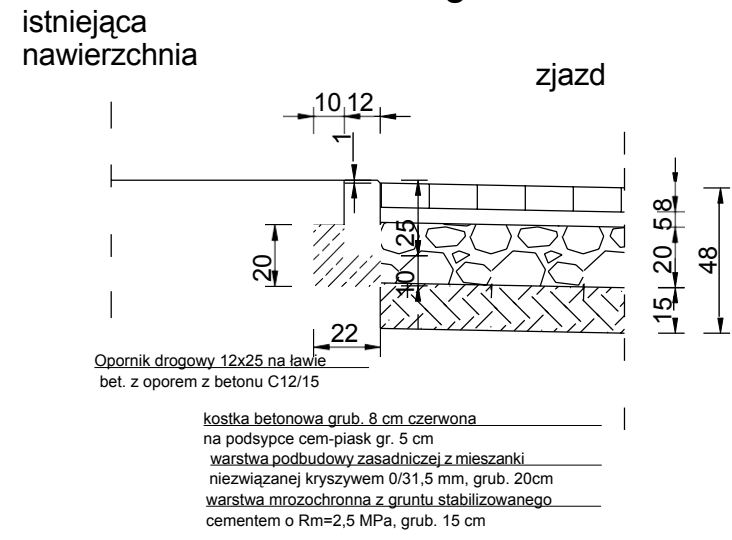

### Szczegół D

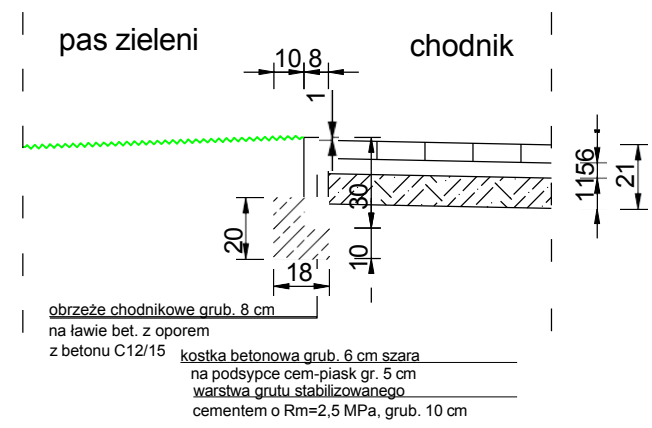

### Szczegół D'

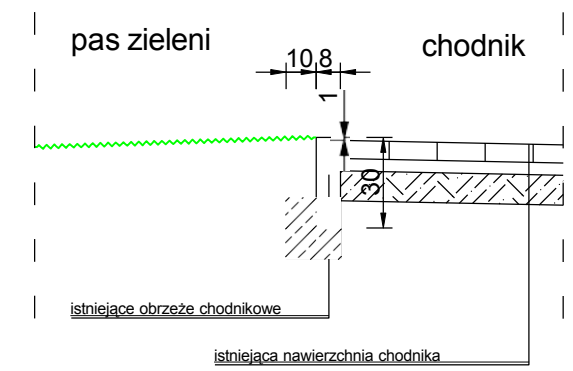

### Szczegół E

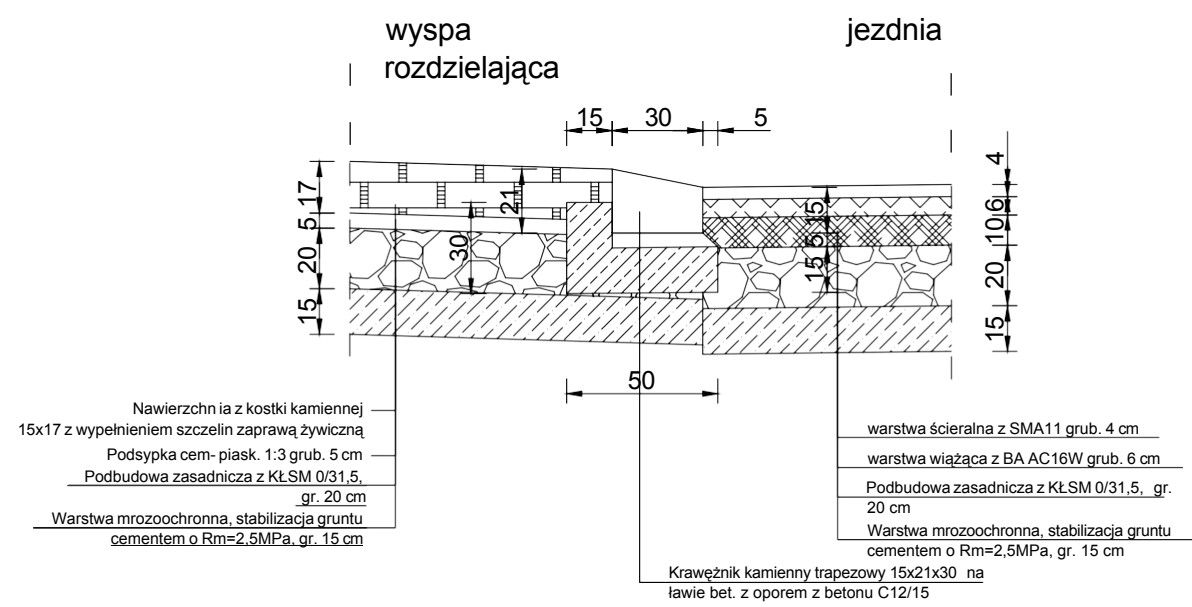

Inwestor : Zarząd Dróg Powiatowych w Żninie z/s w Podgórzynie Podgórzyn 62a 88-400 Żnin		Biuro Techniczne MAZAR Arkadiusz Mazany ul. Słowiańska nr 5, 88-410 Gąsawa		
Obiekt :	Przebudowa drogi powiatowej nr 2314C Żnin- Janowiec Wlkp. Aktualizacja od km 4+500 do km 6+000			
Treść rysunku :	SZCZEGÓŁY KONSTRUKCYJNE			
Autor projektu:	mgr inż. Arkadiusz Mazany upr. bud. nr KUP/0027/POOD/11 do projektowania bez ograniczeń w specjalności drogowej			
Sprawdzający :	mgr inż. Sławomir Witek upr. bud. nr KUP/0047/PBD/17 do projektowania bez ograniczeń w specjalności drogowej			
Data :	Faza :	Skala :	Branża :	Rys. nr.
15 czerwca, 2021	P. B.-W.	1:25	drogowa	5