

Łódź, dnia 28 lutego 2024 roku

**Do wszystkich Wykonawców****ZP/4/2024****Dotyczy: postępowania o udzielenie zamówienia publicznego na sukcesywne dostawy części eksploatacyjnych do pojazdów**

I. Na podstawie art. 284 ust. 1 oraz 2 ustawy Prawo zamówień publicznych, Zamawiający udziela wyjaśnień na zgłoszone w toku przedmiotowego postępowania wnioski o wyjaśnienie treści SWZ:

1. MANTGM-3/WS NR VIN: WMAN46ZZ5CY274351  
72. OBEJMA STABILIZATORA OSI SKRĘTNEJ / WLECZONEJ  
Nie występuje w podanym modelu, proszę o wykreślenie pozycji;  
MAN TGA 26.310 6X4BB NR VIN: WMAH25ZZ15M422180  
98. SIMERING PIASTY PRZÓD WEWNĘTRZNY  
Nie występuje w podanym modelu, proszę o wykreślenie pozycji;  
99. SIMERING PIASTY PRZÓD ZEWNĘTRZNY  
Nie występuje w podanym modelu, proszę o wykreślenie pozycji;  
124. TULEJKA RESORA TYLNEGO TYŁ  
Nie występuje w podanym modelu, proszę o wykreślenie pozycji;  
127. WIDELKI PRZYSTAWKI SKRZYNI BIEGÓW  
Nie występuje w podanym modelu, proszę o wykreślenie pozycji;  
145. ZAWÓR PNEUMATYCZNY EBS  
Nie występuje w podanym modelu, proszę o wykreślenie pozycji

**Wyjaśnienie:**

- 1) Załącznik nr 2 Formularz Cenowy. Część nr 2 - części eksploatacyjnych do pojazdów marki MAN

**MANTGM-3/WS NR VIN: WMAN46ZZ5CY274351**

- a) Dotyczy poz. 72. OBEJMA STABILIZATORA OSI SKRĘTNEJ / WLECZONEJ  
**Poz. nr 3 na rysunku - Tuleja stabilizatora nr. 81437220083**

MAN TGM 26T 6X2-4-BL D08.. (R6)  
D0836 LFL  
WMAH25ZZ15M422180

- 1 - 81437156117 - STABILIZATOR; PODZESPÓŁ
- 2 - 81437220063 - TULEJA SZCZELINOWA
- 3 - 81437220083 - TULEJA
- 10 - 82437185029 - PODPÓRKA; PODZESPÓŁ
- 11 - 81910200618 - SWORZEŃ
- 12 - 06150130416 - PODKŁADKA
- 13 - 06112400317 - NAKRĘTKA SZESCIOKĄTNA

**Pełna oferta (29)**

- Zawieszenie / Koła (24)
- Amortyzacja pojazdu (2)
- Części znormalizowane (4)

## FILTRY

Szukaj filtrów

## ▼ Miejsce zabudowy

- Tył (22)
- Lewa (20)
- Prawa (20)

## ▼ Producent

- MAN AUGER (6)
- DT V1 BMA (3)

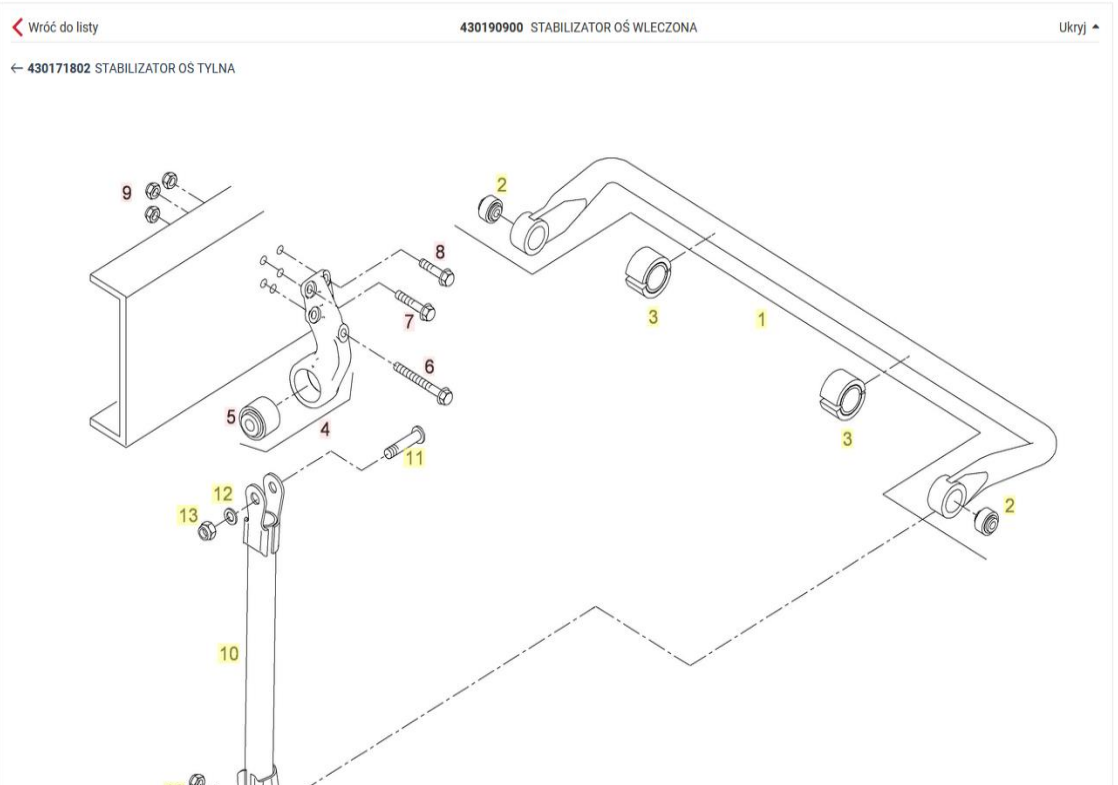

**MAN TGA 26.310 6X4BB NR VIN: WMAH25ZZ15M422180**

- b) Dotyczy poz. 98. SIMERING PIASTY PRZÓD WEWNĘTRZNY  
Zamawiający informuje o usunięciu pozycji;
  - c) Dotyczy poz. 99. SIMERING PIASTY PRZÓD ZEWNĘTRZNY  
Zamawiający informuje o usunięciu pozycji;
  - d) Dotyczy poz. 124. TULEJKA RESORA TYLNEGO TYŁ  
Zamawiający informuje o usunięciu pozycji;
  - e) Dotyczy poz. 127. WIDELKI PRZYSTAWKI SKRZYNI BIEGÓW  
Zamawiający informuje o usunięciu pozycji;
  - f) Dotyczy poz. 145. ZAWÓR PNEUMATYCZNY EBS  
Zamawiający informuje o usunięciu pozycji;
- 2) Załącznik nr 2 Formularz Cenowy. Część nr 2 - części eksploatacyjnych do pojazdów marki MAN

**MAN TGA 26.310 6X4BB NR VIN: WMAH25ZZ15M422180**

- a) Dotyczy poz. 20. CZUJNIK ZUŻYCIA KLOCKÓW  
 Man nie przewiduje wymiany samego czujnika zużycia, nie występuję w rynku OE i OEM jako część zamienna. Proszę o wykreślenie pozycji;  
Zamawiający informuje o usunięciu pozycji;

**MAN TGA 26.310 6X4BB NR VIN: WMAH25ZZ15M422180**

- b) Proszę o doprecyzowanie pozycji, ponieważ nie ma możliwości po numerze nadwozia jednoznacznego wytypowania części dla pozycji:  
 Dotyczy poz. 147. ZAWÓR STEROWANIA SIEDZENIA KIEROWCY  
Zamawiający informuje o usunięciu pozycji;

2. RENAULT D WIDE 320.26 NR VIN: VF620M869KB003102

Proszę o doprecyzowanie pozycji, ponieważ nie ma możliwości po numerze nadwozia jednoznacznego wytypowania części dla pozycji:  
 166. ZAWÓR 4/6 – OBWODOWY

**Wyjaśnienie:**

Załącznik nr 2 Formularz Cenowy. Część nr 3 - części eksploatacyjnych do pojazdów marki RENAULT

**RENAULT D WIDE 320.26 NR VIN: VF620M869KB003102**

Dotyczy poz. 166. ZAWÓR 4/6 – OBWODOWY

W tym pojeździe jest jednocześnie podstawą osuszacza powietrza.  
 MODUŁ UZDATNIANIA POWIETRZA

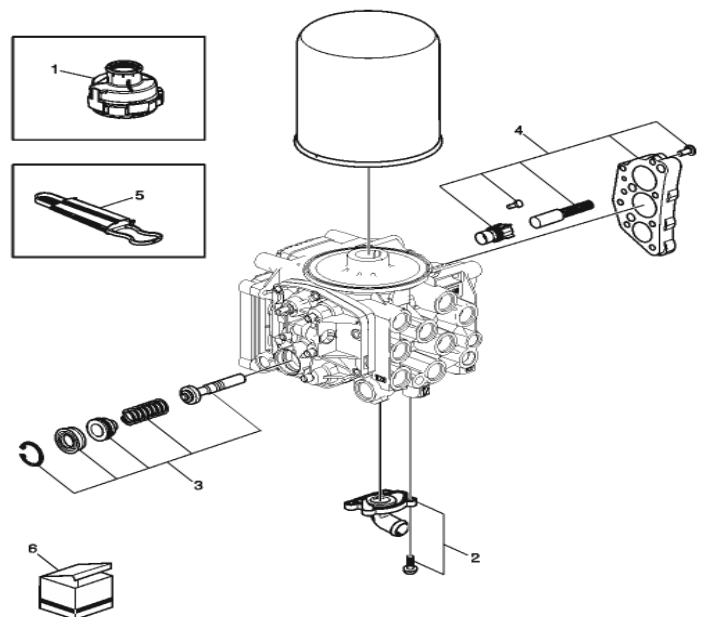
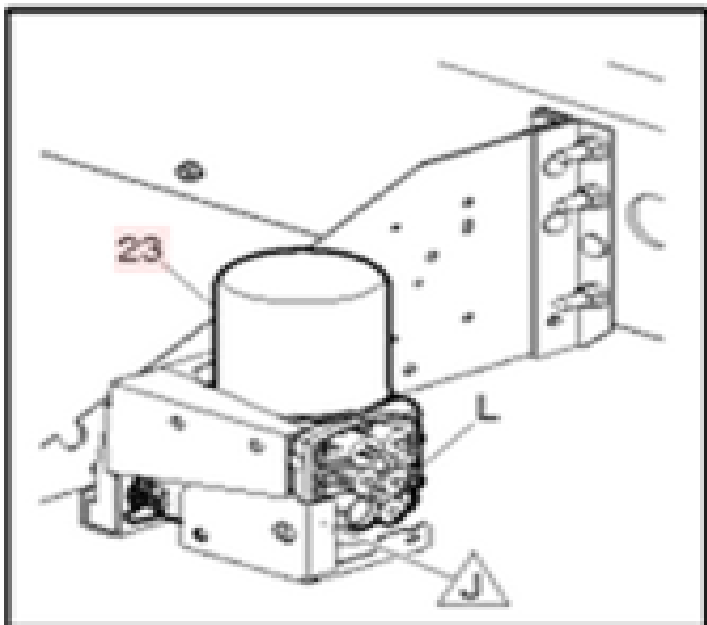

**RENAULT D WIDE -**

VF62DM869KB003102

- 1 - 7422277957 - modulator wytwarzania powietrza
- 2 - 7422415461 - wspornik
- 3 - 7422415466 - > wspornik
- 4 - 7421750245 - rura odpływowa
- 5 - 5010612351 - tiumik
- 6 - 5010588764 - łącznik dwuwkretny
- 7 - 7705005270 - zacisk
- 8 - 5010377817 - wspornik
- 9 - 7400990949 - przeciwnakrętka z kołnierzem
- 10 - 5003101822 - sruba szesciokatna
- 11 - 5003101219 - sruba szesciokatna
- 12 - 5003058075 - podkładka sprężysta
- 13 - 7703083429 - zacisk weza
- 14 - 5010621494 - blacha
- 15 - 5003019018 - sruba szesciokatna
- 17 - 7400992922 - przeciwnakrętka z kołnierzem

**Pełna oferta (6)**

ZWIŃ ▶

Układ pneumatyczny (4)

## ZAŁADOWANE FILTRY

wyczyść ✕

1

Nazwa : modulator wytwarzania  
powietrza  
Nr. OEM : 7422277957  
amount : 1

◀ Wróć do listy

561 Moduł uzdatniania powietrza

← 561 Sprężarka powietrza

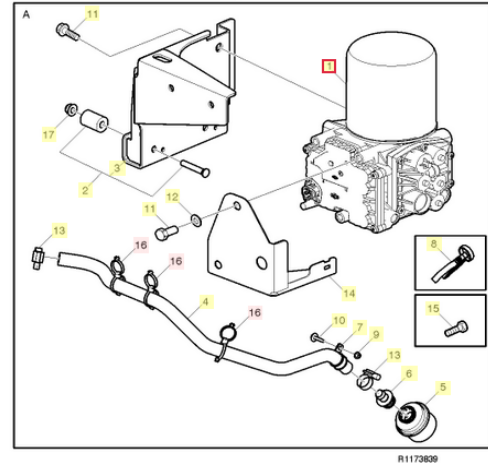
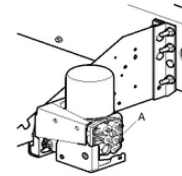
**UWAGA!****TERMINY SKŁADANIA I OTWARCIA OFERT ORAZ TERMIN ZWIĄZANIA OFERTĄ ULEGAJĄ ZMIANIE.**

II. Na podstawie art. 286 ust. 3 ustawy Prawo zamówień publicznych Miejskie Przedsiębiorstwo Oczyszczania – Łódź Sp. z o.o. zmienia termin składania i otwarcia ofert oraz termin związania ofertą:

Ofertę wraz w wymaganymi załącznikami należy złożyć **do dnia 4 marca 2024 r. do godz. 10:00** pod rygorem nieważności za pośrednictwem Platformy Zakupowej.

Otwarcie ofert nastąpi **w dniu 4 marca 2024 r. o godz. 10:30.**

Wykonawca jest związany ofertą od dnia upływu terminu składania ofert **do dnia 2 kwietnia 2024 r.**

III. Niniejsze wyjaśnienia stanowią integralną część Specyfikacji Warunków Zamówienia.

IV. Załącznikiem do niniejszego pisma jest:  
ZMODYFIKOWANY ZAŁĄCZNIK NR 2 - FORMULARZ CENOWY\_2  
OGŁOSZENIE O ZMIANIE OGŁOSZENIA

Z poważaniem,

*Wersja elektroniczna dokumentu.  
Dokument w oryginale podpisany przez:  
Prezesa Zarządu – Pana Jana Zbrońskiego  
Wiceprezesa Zarządu – Pana Pawła Jankiewiczza*