

## SPECYFIKACJA WARUNKÓW ZAMÓWIENIA

**Wykonywanie usług autobusowego transportu publicznego na linii komunikacji miejskiej  
nr 224 obsługiwanej przez PKM, Sp. z o.o. w Gliwicach  
nr sprawy: PKM/PN/DA/3/2022**

**Zamawiający: Przedsiębiorstwo Komunikacji Miejskiej, Sp. z o.o. w Gliwicach,  
44-100 Gliwice, ul. Chorzowska 150,  
tel.: (032) 3304 600; fax: (032) 3304 601  
adres strony internetowej: [www.pkm-gliwice.com.pl](http://www.pkm-gliwice.com.pl)  
e-mail: [info@pkm-gliwice.com.pl](mailto:info@pkm-gliwice.com.pl)**

**Postępowanie o udzielenie zamówienia sektorowego  
prowadzone jest w trybie przetargu nieograniczonego  
zgodnie z ustawą Prawo Zamówień Publicznych**

Nr sprawy: **PKM/PN/DA/3/2022**



**Rzeczpospolita  
Polska**

**Unia Europejska**  
Fundusz Spójności



**Gliwice, sierpień 2022**

## SPIS TREŚCI

1	Instytucja Zamawiającego, w tym nazwa (firma) i adres.....	3
2	Postanowienia ogólne, tryb udzielania zamówienia .....	4
3	Opis przedmiotu zamówienia .....	4
4	termin wykonania zamówienia .....	5
5	Warunki udziału w postępowaniu wymagane od wykonawców.....	5
6	Wykaz oświadczeń lub dokumentów potwierdzających spełnienie warunków udziału w postępowaniu oraz brak podstaw wykluczenia.....	6
7	Opis sposobu przygotowania ofert oraz dokumentów wymaganych przez Zamawiającego w SWZ.....	9
8	Wymagania dotyczące wadium .....	10
9	Termin związania ofertą .....	10
10	Forma oraz termin składania i otwarcia ofert .....	10
11	Informacje o trybie otwarcia i oceny ofert.....	11
12	Opis sposobu obliczenia ceny .....	11
13	Kryteria oceny ofert .....	12
14	Informacje o formalnościach, jakie powinny zostać dopełnione po wyborze oferty w celu zawarcia umowy w sprawie zamówienia publicznego .....	12
15	Projektowane postanowienia umowy.....	13
16	Informacja o ofertach częściowych i wariantowych .....	73
17	Pouczenie o środkach ochrony prawnej.....	73
18	Inne zalecenia i zastrzeżenia.....	74
19	Formularz ofertowy .....	75

## 1 INSTYTUCJA ZAMAWIAJĄCEGO, W TYM NAZWA (FIRMA) I ADRES

Przedsiębiorstwo Komunikacji Miejskiej, Sp. z o.o. z siedzibą w Gliwicach,  
ul. Chorzowska 150, 44-100 Gliwice,  
kapitał zakładowy: 46 714 500 zł,  
nr KRS 0000102832 - Rejestr Przedsiębiorców Krajowego Rejestru Sądowego, Sąd Rejonowy  
w Gliwicach, X Wydział Gospodarczy;  
NIP: 631-21-25-476;  
tel.: (032) 3304 600;  
fax: (032) 3304 601  
adres strony internetowej: [www.pkm-gliwice.com.pl](http://www.pkm-gliwice.com.pl);  
adres e-mail: [info@pkm-gliwice.com.pl](mailto:info@pkm-gliwice.com.pl)

Zgodnie z art. 13 ust. 1 i 2 rozporządzenia Parlamentu Europejskiego i Rady (UE) 2016/679 z dnia 27 kwietnia 2016 r. w sprawie ochrony osób fizycznych w związku z przetwarzaniem danych osobowych i w sprawie swobodnego przepływu takich danych oraz uchylenia dyrektywy 95/46/WE (ogólne rozporządzenie o ochronie danych) (Dz. Urz. UE L 119 z 04.05.2016, str. 1), dalej „RODO”, informuję, że:

- a) Administratorem Pani/Pana danych osobowych jest Przedsiębiorstwo Komunikacji Miejskiej Sp. z o.o. z siedzibą w Gliwicach przy ul. Chorzowskiej 150, tel. 32 330 46 00, e-mail: [info@pkm-gliwice.com.pl](mailto:info@pkm-gliwice.com.pl)
- b) W razie jakichkolwiek pytań dotyczących przetwarzania danych osobowych w PKM, SP. z o.o. osobą właściwą do udzielenia wyjaśnień i odpowiedzi jest powołany w dniu 25.05.2018 roku Inspektor ochrony danych osobowych, e-mail: [iod@pkm-gliwice.com.pl](mailto:iod@pkm-gliwice.com.pl)
- c) Pani/Pana dane osobowe przetwarzane będą na podstawie art. 6 ust. 1 lit. c RODO w celu związanym z postępowaniem o udzielenie zamówienia publicznego dotyczącego: „Wykonywania usług autobusowego transportu publicznego na linii komunikacji miejskiej nr 224 obsługiwanej przez PKM, Sp. z o.o. w Gliwicach”;
- d) Odbiorcami Pani/Pana danych osobowych będą osoby lub podmioty, którym udostępniona zostanie dokumentacja postępowania w oparciu o art. 74 ustawy z dnia 11 września 2019 r. – Prawo zamówień publicznych (t.j. Dz.U.2021.1129 z późn. zm), dalej „ustawa Pzp”;
- e) Pani/Pana dane osobowe będą przechowywane, zgodnie z art. 78 ust. 1 ustawy Pzp, przez okres 4 lat od dnia zakończenia postępowania o udzielenie zamówienia, a jeżeli czas trwania umowy przekracza 4 lata, okres przechowywania obejmuje cały czas trwania umowy;
- f) Obowiązek podania przez Panią/Pana danych osobowych bezpośrednio Pani/Pana dotyczących jest wymogiem ustawowym określonym w przepisach ustawy Pzp, związanym z udziałem w postępowaniu o udzielenie zamówienia publicznego; konsekwencje niepodania określonych danych wynikają z ustawy Pzp;
- g) W odniesieniu do Pani/Pana danych osobowych decyzje nie będą podejmowane w sposób zautomatyzowany, stosowanie do art. 22 RODO;
- h) Posiada Pani/Pan:
  - na podstawie art. 15 RODO prawo dostępu do danych osobowych Pani/Pana dotyczących;
  - na podstawie art. 16 RODO prawo do sprostowania Pani/Pana danych osobowych<sup>1</sup>;
  - na podstawie art. 18 RODO prawo żądania od administratora ograniczenia przetwarzania danych osobowych z zastrzeżeniem przypadków, o których mowa w art. 18 ust. 2 RODO<sup>2</sup>;
  - prawo do wniesienia skargi do Prezesa Urzędu Ochrony Danych Osobowych, gdy uzna Pani/Pan, że przetwarzanie danych osobowych Pani/Pana dotyczących narusza przepisy RODO;
- i) Nie przysługuje Pani/Panu:
  - w związku z art. 17 ust. 3 lit. b, d lub e RODO prawo do usunięcia danych osobowych;

---

<sup>1</sup> **Wyjaśnienie:** skorzystanie z prawa do sprostowania nie może skutkować zmianą wyniku postępowania udzielenie zamówienia publicznego ani zmianą postanowień umowy w zakresie niezgodnym z ustawą Pzp oraz nie może naruszać integralności protokołu oraz jego załączników.

<sup>2</sup> **Wyjaśnienie:** prawo do ograniczenia przetwarzania nie ma zastosowania w odniesieniu do przechowywania, w celu zapewnienia korzystania ze środków ochrony prawnej lub w celu ochrony praw innej osoby fizycznej lub prawnej, lub z uwagi na ważne względy interesu publicznego Unii Europejskiej lub państwa członkowskiego.

- prawo do przenoszenia danych osobowych, o którym mowa w art. 20 RODO;
- **na podstawie art. 21 RODO prawo sprzeciwu, wobec przetwarzania danych osobowych, gdyż podstawą prawną przetwarzania Pani/Pana danych osobowych jest art. 6 ust. 1 lit. c RODO.**

## **2 POSTANOWIENIA OGÓLNE, TRYB UDZIELANIA ZAMÓWIENIA**

- 2.1 Postępowanie prowadzone jest w trybie przetargu nieograniczonego w oparciu o przepisy dotyczące zamówień sektorowych.
- 2.2 Postępowanie prowadzone jest zgodnie z ustawą Prawo Zamówień Publicznych z dnia 11 września 2019 r. (t.j. Dz.U. 2021. 1129 z późn. zm) zwanej dalej „ustawą Pzp” oraz przepisami wykonawczymi do niej, którego wartość jest równa lub przekracza progi unijne, przez zamawiających sektorowych (przekracza wyrażoną w złotych równowartość kwoty 431 000 euro).
- 2.3 Ilekroć w treści jest mowa o SWZ, rozumie się przez to Specyfikację Warunków Zamówienia.
- 2.4 Zamawiający nie zamierza zwoływać zebrania Wykonawców, o którym mowa w art. 136 ust. 1 ustawy Pzp.
- 2.5 Zamawiający nie przewiduje możliwości i nie wymaga złożenia oferty po odbyciu wizji lokalnej.
- 2.6 Treść złożonych ofert musi być zgodna z warunkami zamówienia pod rygorem ich odrzucenia, zgodnie z art. 226 ust 1 pkt 5 ustawy Pzp.
- 2.7 Wykonawca jest zobowiązany wskazać w ofercie części zamówienia, których wykonanie zamierza powierzyć Podwykonawcom.
- 2.8 Wykonawca ponosi wszelkie koszty związane z przygotowaniem i złożeniem oferty.
- 2.9 Zamawiający nie przewiduje odwróconej kolejności oceny, o której mowa w art. 139 ustawy Pzp.
- 2.10 Zamawiający nie przewiduje możliwości ubiegania się o udzielenie zamówienia wyłącznie przez Wykonawców, o których mowa w art. 94 ustawy Pzp.
- 2.11 Zamawiający nie dokonuje zastrzeżenia zgodnie z art. 60 i art. 121 ustawy Pzp.
- 2.12 Zamawiający nie przewiduje rozliczenia w walutach obcych.
- 2.13 Zamawiający nie przewiduje zwrotu kosztów udziału w postępowaniu.
- 2.14 Zamawiający nie przewiduje aukcji elektronicznej.
- 2.15 Zamawiający nie przewiduje złożenia oferty w postaci katalogów elektronicznych.
- 2.16 Zamawiający nie prowadzi postępowania w celu zawarcia umowy ramowej.

## **3 OPIS PRZEDMIOTU ZAMÓWIENIA**

- 3.1 Przedmiotem zamówienia jest wykonywanie usług autobusowego transportu publicznego na linii komunikacji miejskiej nr 224, której organizatorem jest Zarząd Transportu Metropolitalnego w Katowicach, zgodnie z jego rozkładami jazdy, przekazanymi Wykonawcy przez Zamawiającego.
- 3.2 Wykonywana usługa objęta jest:
  - a) systemem informacji pasażerskiej, opisanym szczegółowo w Załączniku nr 6a do projektowanych postanowień umowy,
  - b) systemem Śląskiej Karty Usług Publicznych, zgodnie z zasadami opisanymi w Załączniku nr 4 oraz 4a do projektowanych postanowień umowy.
- 3.3 Parametry linii, na której wykonywane będą usługi objęte przedmiotem zamówienia:
  - relacja Gliwice Plac Piastów – Gliwice Centrum Onkologii – Gliwice Śliwki – Gliwice Toszecka – Gliwice Dworzec PKP – Gliwice Plac Piastów,
  - kursuje w dni robocze w godz. 6:40 – 18:24,
  - dobowa praca eksploatacyjna: w dni robocze: 135,00 wzkm,
  - wozogodziny ogółem: 11:44 h

- wozogodziny postoju: 5:27 h
- średnia prędkość eksploatacyjna: w dni robocze – 11,51 km/h,
- średnia prędkość komunikacyjna: w dni robocze – 21,49 km/h,
- długość trasy: 5,00 km

Przewidywana całkowita praca eksploatacyjna w okresie realizacji umowy na ww. linii wynosi tabor: **MN = 69 312, 00 wozokilometrów (zwanych dalej wzkm).**

- 3.4 Zamawiający udostępnia do wglądu Wykonawcom, nie służące do opisu przedmiotu zamówienia, rozkłady jazdy na ww. linii w siedzibie Zamawiającego. Wykonawcy, któremu udzielone zostanie zamówienie, Zamawiający przekaze komplet rozkładów jazdy przed zawarciem umowy.
- 3.5 W przypadku zmniejszenia zakresu rzeczowego przedmiotu zamówienia, Wykonawcy nie przysługuje roszczenie o wynagrodzenie uwzględniające ilość wzkm określoną w pkt 3.3, tj. przewidywaną całkowitą pracę eksploatacyjną w okresie realizacji umowy.
- 3.6 Kod i nazwa usługi wg Wspólnego Słownika Zamówień (CPV):  
60112000-6 – usługi w zakresie publicznego transportu drogowego.

#### 4 TERMIN WYKONANIA ZAMÓWIENIA

Zamówienie będzie realizowane w terminie **od dnia 01.01.2023 r. do dnia 31.12.2024 r.**

#### 5 WARUNKI UDZIAŁU W POSTĘPOWANIU WYMAGANE OD WYKONAWCÓW

- 5.1 O udzielenie zamówienia publicznego może ubiegać się Wykonawca, który:
  - 5.1.1 **nie podlega wykluczeniu**, tj. wobec którego nie zachodzą okoliczności określone w art. 108 ust. 1 pkt 1-6 ustawy Pzp, z uwzględnieniem postanowień o których mowa w art. 393 ust. 4 tj. w postępowaniu o udzielenie zamówienia sektorowego Wykonawca nie podlega wykluczeniu w przypadku, o którym mowa w art. 108 ust. 1 pkt. 1 lit. h oraz w przypadku, o którym mowa w art. 108 ust. 1 pkt 2, jeżeli osoba, o której mowa w tym przepisie zostanie skazana za przestępstwo wymienione w art. 108 ust. 1 pkt 1 lit. h.
  - 5.1.2 **nie podlega wykluczeniu** na podstawie art. 5k ust. 1 Rozporządzenia Rady (UE) nr 2022/576 z dnia 08 kwietnia 2022 r. w sprawie zmiany rozporządzenia (UE) nr 833/2014 dotyczącego środków ograniczających w związku z działaniami Rosji destabilizującymi sytuację na Ukrainie (Dz. Urz. UE nr L 111 z 2022.04.08 ).
  - 5.1.3 **nie podlega wykluczeniu** na podstawie art. 7 ust. 1 ustawy z dnia 13 kwietnia 2022 r. o szczególnych rozwiązaniach w zakresie przeciwdziałania wspieraniu agresji na Ukrainę oraz służących ochronie bezpieczeństwa narodowego (Dz. U. z 2022 r. poz. 835 ).
  - 5.1.4 **nie podlega wykluczeniu** na podstawie następujących dodatkowych przesłanek:
    - 5.1.4.1 o których mowa w art. 109 ust. 1 pkt 1 ustawy Pzp, tj. który naruszył obowiązki dotyczące płatności podatków, opłat lub składek na ubezpieczenia społeczne lub zdrowotne, z wyjątkiem przypadku, o którym mowa w art. 108 ust. 1 pkt 3 ustawy Pzp, chyba że wykonawca odpowiednio przed upływem terminu do składania wniosków o dopuszczenie do udziału w postępowaniu albo przed upływem terminu składania ofert dokonał płatności należnych podatków, opłat lub składek na ubezpieczenia społeczne lub zdrowotne wraz z odsetkami lub grzywnami lub zawarł wiążące porozumienie w sprawie spłaty tych należności.
    - 5.1.4.2 o których mowa w art. 109 ust. 1 pkt 4 ustawy Pzp., tj. w stosunku, do którego otwarto likwidację, ogłoszono upadłość, którego aktywami zarządza likwidator lub sąd, zawarł układ z wierzycielami, którego działalność gospodarcza jest zawieszona albo znajduje się on w innej tego rodzaju sytuacji wynikającej z podobnej procedury przewidzianej w przepisach miejsca wszczęcia tej procedury;
  - 5.1.5 **spełnia warunki udziału** dotyczące:
    - 5.1.5.1 **zdolności do występowania w obrocie gospodarczym** – Zamawiający nie precyzuje warunków w tym zakresie;

- 5.1.5.2 **uprawnień do prowadzenia określonej działalności gospodarczej lub zawodowej**, przez co Zamawiający rozumie: posiadanie zezwolenia na wykonywanie zawodu przewoźnika drogowego, o którym mowa w art. 5 ustawy z dnia 06.09.2001 roku o transporcie drogowym (t. j. Dz.U.2013.1414) lub ważną licencję na wykonywanie transportu drogowego, o której mowa w art. 5 ust. 1 lub ust. 2 ustawy z dnia 05.04.2013 roku o zmianie ustawy o transporcie drogowy oraz ustawy o czasie pracy kierowców (Dz.U.2013.567 z późn.zm.);
- 5.1.5.3 **sytuacji ekonomicznej lub finansowej** - Zamawiający nie precyzuje warunków w tym zakresie;
- 5.1.5.4 **zdolności technicznej lub zawodowej** - Zamawiający nie precyzuje warunków w tym zakresie.
- 5.2 Wykonawca nie będzie podlegał wykluczeniu w okolicznościach określonych w 108 ust. 1 pkt 1, 2, 5 i 6 lub art. 109 ust. 1 pkt 4 ustawy Pzp, w przypadku zaistnienia przesłanek, o których mowa w art. 110 ust. 2, z uwzględnieniem postanowień zawartych w ust. 3 tegoż artykułu.
- 5.3 Wykonawcy mogą **wspólnie ubiegać się o udzielenie zamówienia**. Przepisy dotyczące Wykonawcy stosuje się odpowiednio do Wykonawców wspólnie ubiegających się o zamówienie. W przypadku Wykonawców wspólnie ubiegających się o udzielenie zamówienia warunki, o których mowa w pkt. 5 niniejszej SWZ zostaną spełnione wyłącznie, jeżeli Ci Wykonawcy wykażą, że łącznie spełniają te warunki.
- 5.4 Wykonawcy wspólnie ubiegający się o udzielenie niniejszego zamówienia publicznego zobowiązani są do złożenia wraz z ofertą pełnomocnictwa do ich reprezentowania w niniejszym postępowaniu albo do reprezentowania ich w postępowaniu i zawarcia umowy w sprawie zamówienia publicznego. Pełnomocnictwo powinno być złożone w oryginale lub kopii poświadczonej za zgodność z oryginałem przez mocodawcę.
- 5.5 **Ocena spełniania warunków udziału** w postępowaniu, określonych w pkt. 5.1, dokonana zostanie zgodnie z formułą „spełnia - nie spełnia” w oparciu o informacje zawarte w oświadczeniach i dokumentach wyszczególnionych w pkt. 6. Z treści ww. dokumentów musi jednoznacznie wynikać, iż ww. warunki Wykonawca spełnił. Zamawiający zastrzega sobie prawo weryfikacji ww. dokumentów.
- 5.6 Wykonawca może w celu potwierdzenia spełniania warunków, o których mowa w pkt 5.1 SWZ w stosownych sytuacjach oraz w odniesieniu do konkretnego zamówienia lub jego części, polegać na zdolnościach technicznych lub zawodowych lub sytuacji finansowej lub ekonomicznej innych podmiotów, niezależnie od charakteru prawnego łączących go z nim stosunków prawnych.
- 5.6.1 Wykonawca, który polega na zdolnościach lub sytuacji innych podmiotów musi udowodnić Zamawiającemu, że realizując zamówienie będzie dysponował niezbędnymi zasobami tych podmiotów, w szczególności przedstawiając zobowiązanie tych podmiotów do oddania mu do dyspozycji niezbędnych zasobów na potrzeby realizacji zamówienia;
- 5.6.2 Zamawiający oceni, czy udostępnianie Wykonawcy przez inne podmioty zdolności techniczne lub zawodowe lub ich sytuacja finansowa lub ekonomiczna, pozwalają na wykazanie przez Wykonawcę spełniania warunków udziału w postępowaniu oraz zbada, czy nie zachodzą wobec tego podmiotu podstawy wykluczenia, o których mowa w pkt. 5.1 SWZ.
- 5.7 Podmiot, który zobowiązał się do udostępnienia Wykonawcy zasobów dotyczących sytuacji finansowej lub ekonomicznej, odpowiada solidarnie z Wykonawcą za szkodę Zamawiającego powstałą wskutek niedostępności tych zasobów, chyba że za niedostępność nie ponosi winy.

## **6 WYKAZ OŚWIADCZEŃ LUB DOKUMENTÓW POTWIERDZAJĄCYCH SPEŁNIENIE WARUNKÓW UDZIAŁU W POSTĘPOWANIU ORAZ BRAK PODSTAW WYKLUCZENIA**

- 6.1 Do oferty każdy Wykonawca zobowiązany jest dołączyć:
- 6.1.1 oświadczenie o niepodleganiu wykluczeniu oraz spełnianiu warunków udziału w postępowaniu, w zakresie wskazanym przez Zamawiającego (**Załącznik A Formularza Ofertowego**). Oświadczenie składa się na formularzu jednolitego europejskiego dokumentu zamówienia, zwanym dalej **JEDZ** sporządzonym zgodnie ze wzorem standardowego formularza określonego w rozporządzeniu wykonawczym Komisji (UE) 2016/7 z dnia 5 stycznia 2016 r. ustanawiającym standardowy formularz jednolitego europejskiego dokumentu zamówienia (Dz. Urz. UE L 3 z dn. 06.01.2016 z późn. zm., str. 16).

Informacje zawarte w JEDZ stanowią dowód potwierdzający brak podstaw wykluczenia oraz spełnianie warunków udziału w postępowaniu na dzień składania ofert, tymczasowo zastępujący wymagane przez Zamawiającego podmiotowe środki dowodowe.

6.1.2 Wykonawca zobowiązany jest do wypełnienia następujących części Jednolitego Europejskiego Dokumentu Zamówienia:

a) Części II sekcja A z wyłączeniem:

- wiersza dotyczącego informacji czy Wykonawca jest zakładem pracy chronionej;
- wiersza dotyczącego informacji o wpisie Wykonawcy do urzędowego wykazu zatwierdzonych Wykonawców;

b) Części II sekcja B;

c) Części II sekcja C;

d) Części II sekcja D;

e) Części III sekcja A;

f) Części III sekcja B;

g) Części III sekcja C z wyłączeniem:

- wiersza dotyczącego informacji o naruszeniu przez Wykonawcę swoich obowiązków w zakresie prawa środowiska, prawa socjalnego i prawa pracy;
- wiersza dotyczącego informacji o winie Zamawiającego w zakresie poważnego wykroczenia zawodowego;
- wiersza dotyczącego informacji na temat wcześniejszych umów w sprawie zamówienia publicznego;

h) Części III sekcja D;

i) Części IV sekcja  $\alpha$ ;

j) Części VI.

6.1.3 Oświadczenia o niepodleganiu wykluczeniu na podstawie przesłanek, o których mowa w pkt. 5.1.2 oraz 5.1.3 SWZ, sporządzone zgodnie z **Załącznikami: B i C Formularza ofertowego**.

6.2 W przypadku **wspólnego ubiegania się o zamówienie** przez Wykonawców oświadczenia, o których mowa w pkt. 6.1, składa każdy z Wykonawców wspólnie ubiegających się o zamówienie. Oświadczenia te potwierdzają brak podstaw wykluczenia oraz spełnianie warunków udziału w postępowaniu w zakresie, w jakim każdy z Wykonawców wykazuje spełnianie warunków udziału w postępowaniu.

6.3 Wykonawca, w przypadku **polegania na zdolnościach lub sytuacji podmiotów udostępniających zasoby**, przedstawia, wraz z oświadczeniami, o których mowa w pkt. 6.1, także oświadczenia podmiotu udostępniającego zasoby, potwierdzające brak podstaw wykluczenia tego podmiotu oraz odpowiednio spełnianie warunków udziału w postępowaniu w zakresie, w jakim Wykonawca powołuje się na jego zasoby.

6.4 Zamawiający żąda od Wykonawcy, dokumentów o których mowa w pkt. 6.1 dotyczących Podwykonawców nie będących podmiotami udostępniającymi zasoby na zasadach określonych w art. 118 ustawy Pzp.

6.5 W celu potwierdzenia, że oferowane dostawy odpowiadają wymaganiom określonym w SWZ Zamawiający żąda złożenia wraz z ofertą następujących **przedmiotowych środków dowodowych**:

- zezwolenie na wykonywanie zawodu przewoźnika drogowego, o którym mowa w art. 5 ust. 1 ustawy z dnia 06.09.2001 roku o transporcie drogowym lub ważnej licencji na wykonywanie transportu drogowego, o której mowa w art. 5 ust. 1 lub ust. 2 ustawy z dnia 05.04.2013 roku o zmianie ustawy o transporcie drogowym oraz ustawy o czasie pracy kierowców.

6.6 Zamawiający **przed wyborem najkorzystniejszej oferty** wezwie Wykonawcę, którego oferta została najwyżej oceniona, do złożenia w wyznaczonym terminie, **nie krótszym niż 10 dni**, aktualnych na dzień złożenia **podmiotowych środków dowodowych**:

- 6.6.1 informacji z Krajowego Rejestru Karnego w zakresie opisanym w art. 108 ust. 1 pkt 1 i 2 ustawy Pzp;
- 6.6.2 informacji z **Krajowego Rejestru Karnego** w zakresie opisanym w art. 108 ust. 1 pkt 4 ustawy Pzp dotyczącej orzeczenia zakazu ubiegania się o zamówienie publiczne tytułem środka karnego, sporządzonej nie wcześniej niż **6 miesięcy** przed jej złożeniem;

- 6.6.3 oświadczenia Wykonawcy o **aktualności informacji zawartych w JEDZ**, w zakresie podstaw wykluczenia z postępowania wskazanych przez Zamawiającego, o których mowa w: art. 108 ust. 1 pkt 3 ustawy Pzp, art. 108 ust. 1 pkt 4 ustawy Pzp, dotyczących orzeczenia zakazu ubiegania się o zamówienie publiczne tytułem środka zapobiegawczego, art. 108 ust. 1 pkt 5 ustawy Pzp, dotyczących zawarcia z innymi Wykonawcami porozumienia mającego na celu zakłócenie konkurencji oraz art. 108 ust. 1 pkt 6 ustawy Pzp;
- 6.6.4 oświadczenia Wykonawcy, w zakresie art. 108 ust. 1 pkt 5 ustawy Pzp, o braku przynależności do tej samej **grupy kapitałowej** w rozumieniu ustawy z dnia 16 lutego 2007 r. o ochronie konkurencji i konsumentów (Dz. U. z 2020 r. poz. 1076 i 1086 z późn. zm.), z innym Wykonawcą, który złożył odrębną ofertę, ofertę częściową lub wniosek o dopuszczenie do udziału w postępowaniu, albo oświadczenia o przynależności do tej samej grupy kapitałowej wraz z dokumentami lub informacjami potwierdzającymi przygotowanie oferty, oferty częściowej lub wniosku o dopuszczenie do udziału w postępowaniu niezależnie od innego Wykonawcy należącego do tej samej grupy kapitałowej;
- 6.6.5 zaświadczenia **właściwego naczelnika urzędu skarbowego** potwierdzającego, że Wykonawca nie zalega z opłacaniem podatków i opłat, w zakresie art. 109 ust. 1 pkt 1 ustawy Pzp, wystawionego nie wcześniej niż **3 miesiące** przed jego złożeniem, a w przypadku zalegania z opłacaniem podatków lub opłat wraz z zaświadczeniem Zamawiający żąda złożenia dokumentów potwierdzających, że odpowiednio przed upływem terminu składania wniosków o dopuszczenie do udziału w postępowaniu albo przed upływem terminu składania ofert Wykonawca dokonał płatności należnych podatków lub opłat wraz z odsetkami lub grzywnami lub zawarł wiążące porozumienie w sprawie spłat tych należności;
- 6.6.6 zaświadczenia albo innego dokumentu właściwej terenowej jednostki organizacyjnej **Zakładu Ubezpieczeń Społecznych** lub właściwego oddziału regionalnego lub właściwej placówki terenowej Kasy Rolniczego Ubezpieczenia Społecznego potwierdzającego, że Wykonawca nie zalega z opłacaniem składek na ubezpieczenia społeczne i zdrowotne, w zakresie art. 109 ust. 1 pkt 1 ustawy Pzp, wystawionego nie wcześniej niż **3 miesiące** przed jego złożeniem, a w przypadku zalegania z opłacaniem składek na ubezpieczenia społeczne lub zdrowotne wraz z zaświadczeniem albo innym dokumentem Zamawiający żąda złożenia dokumentów potwierdzających, że odpowiednio przed upływem terminu składania wniosków o dopuszczenie do udziału w postępowaniu albo przed upływem terminu składania ofert Wykonawca dokonał płatności należnych składek na ubezpieczenia społeczne lub zdrowotne wraz z odsetkami lub grzywnami lub zawarł wiążące porozumienie w sprawie spłat tych należności;
- 6.6.7 odpisu lub informacji z **Krajowego Rejestru Sądowego** lub z Centralnej Ewidencji i Informacji o Działalności Gospodarczej, w zakresie art. 109 ust. 1 pkt 4 ustawy Pzp, sporządzonych nie wcześniej niż **3 miesiące** przed jej złożeniem, jeżeli odrębne przepisy wymagają wpisu do rejestru lub ewidencji.
- 6.7 Jeżeli Wykonawca ma siedzibę lub miejsce zamieszkania **poza granicami Rzeczypospolitej Polskiej**, zamiast:
- informacji z **Krajowego Rejestru Karnego**, o której mowa w pkt. 6.6.1 – składa informację z odpowiedniego rejestru, takiego jak rejestr sądowy, albo, w przypadku braku takiego rejestru, inny równoważny dokument wydany przez właściwy organ sądowy lub administracyjny kraju, w którym Wykonawca ma siedzibę lub miejsce zamieszkania, w zakresie, o którym mowa w pkt. 6.6.1.
  - zaświadczenia, o którym mowa w pkt. 6.6.5, zaświadczenia albo innego dokumentu potwierdzającego, że Wykonawca **nie zalega z opłacaniem składek na ubezpieczenia społeczne lub zdrowotne**, o których mowa w pkt. 6.6.6, lub odpisu albo informacji z Krajowego Rejestru Sądowego lub z Centralnej Ewidencji i Informacji o Działalności Gospodarczej, o których mowa w pkt. 6.6.7 – składa dokument lub dokumenty wystawione w kraju, w którym Wykonawca ma siedzibę lub miejsce zamieszkania, potwierdzające odpowiednio, że:
    - nie naruszył obowiązków dotyczących płatności podatków, opłat lub składek na ubezpieczenie społeczne lub zdrowotne,



- nie otwarto jego likwidacji, nie ogłoszono upadłości, jego aktywami nie zarządza likwidator lub sąd, nie zawarł układu z wierzycielami, jego działalność gospodarcza nie jest zawieszona ani nie znajduje się on w innej tego rodzaju sytuacji wynikającej z podobnej procedury przewidzianej w przepisach miejsca wszczęcia tej procedury.
- 6.8 Dokument, o którym mowa w pkt. 6.7 lit. a), powinien być wystawiony nie wcześniej niż **6 miesięcy** przed jego złożeniem. Dokumenty, o których mowa w pkt. 6.7 lit. b), powinny być wystawione nie wcześniej niż 3 miesiące przed ich złożeniem.
- 6.9 Jeżeli w kraju, w którym Wykonawca ma siedzibę lub miejsce zamieszkania, nie wydaje się dokumentów, o których mowa w pkt. 6.7, lub gdy dokumenty te nie odnoszą się do wszystkich przypadków, o których mowa w art. 108 ust. 1 pkt 1, 2 i 4, art. 109 ust. 1 pkt 1 ustawy Pzp, zastępuje się je odpowiednio w całości lub w części dokumentem zawierającym odpowiednio oświadczenie Wykonawcy, ze wskazaniem osoby albo osób uprawnionych do jego reprezentacji, lub oświadczenie osoby, której dokument miał dotyczyć, złożone pod przysięgą, lub, jeżeli w kraju, w którym Wykonawca ma siedzibę lub miejsce zamieszkania nie ma przepisów o oświadczeniu pod przysięgą, złożone przed organem sądowym lub administracyjnym, notariuszem, organem samorządu zawodowego lub gospodarczego, właściwym ze względu na siedzibę lub miejsce zamieszkania Wykonawcy.

## **7 OPIS SPOSOBU PRZYGOTOWANIA OFERT ORAZ DOKUMENTÓW WYMAGANYCH PRZEZ ZAMAWIAJĄCEGO W SWZ**

- 7.1 W postępowaniu komunikacja między Zamawiającym a Wykonawcami odbywa się tylko elektronicznie przy użyciu Platformy Zakupowej Open Nexus Sp. z o.o. (dalej jako „Platforma zakupowa” lub „Platforma”) tj. oferta oraz wszelkie dokumenty elektroniczne, oświadczenia, wnioski lub elektroniczne kopie dokumentów, oświadczeń lub wniosków, o których mowa w niniejszej SWZ, składane są przez Wykonawcę za pośrednictwem [https://platformazakupowa.pl/pn/pkm\\_gliwice](https://platformazakupowa.pl/pn/pkm_gliwice).
- 7.2 Wymagania techniczne i organizacyjne wysyłania i odbierania dokumentów elektronicznych, elektronicznych kopii dokumentów i oświadczeń oraz informacji przekazywanych przy ich użyciu opisane zostały w Regulaminie Internetowej Platformy zakupowej [platformazakupowa.pl](https://platformazakupowa.pl) Open Nexus Sp. z o.o. (<https://platformazakupowa.pl/strona/1-regulamin>).
- 7.3 Za datę i godzinę przekazania oferty, wniosków, zawiadomień, dokumentów elektronicznych, oświadczeń lub elektronicznych kopii dokumentów oraz innych informacji przyjmuje się datę i godzinę ich przekazania na Platformę zakupową Zamawiającego, co oznacza, że data i godzina określona na Platformie zakupowej jest datą i godziną przyjętą przez Zamawiającego przy określaniu terminu wpływu oferty, wniosków, dokumentów i oświadczeń.
- 7.4 Wykonawca na każde żądanie Zamawiającego niezwłocznie potwierdza fakt otrzymania zawiadomienia, wniosku lub informacji. Potwierdzenia należy przesłać również za pośrednictwem Platformy zakupowej. W przypadku braku potwierdzenia otrzymania korespondencji przez Wykonawcę, Zamawiający uznaje, że korespondencja wysłana za pośrednictwem Platformy zakupowej, została mu doręczona w sposób umożliwiający Wykonawcy zapoznanie się z jego treścią.
- 7.5 Wykonawca może zwrócić się do Zamawiającego o wyjaśnienie treści Specyfikacji, kierując swoje zapytania do Zamawiającego, ze wskazaniem numeru postępowania. Zapytania powinny być składane za pośrednictwem Platformy Zakupowej, o której mowa w pkt. 7.1. Zamawiający udzieli niezwłocznie wyjaśnień na zasadach, o których mowa w art. 135 ust. 2 ustawy Pzp.
- 7.6 Zamawiający zwraca się z prośbą, aby zapytania zostały również przesłane w wersji edytowalnej.
- 7.7 W uzasadnionych przypadkach Zamawiający może przed upływem terminu składania ofert zmienić treść specyfikacji warunków zamówienia. Dokonaną zmianę SWZ Zamawiający udostępni na Platformie Zakupowej.
- 7.8 Jeżeli w wyniku zmiany treści Specyfikacji Warunków Zamówienia nieprowadzącej do zmiany treści ogłoszenia o zamówieniu jest niezbędny dodatkowy czas na wprowadzenie zmian w ofertach, Zamawiający przedłuża termin składania ofert oraz zamieszcza informację na Platformie Zakupowej.
- 7.9 Każdy z Wykonawców może złożyć tylko jedną ofertę. Złożenie większej liczby ofert lub oferty zawierającej propozycje wariantowe podlegać będzie odrzuceniu.

- 7.10 Ceny oferty muszą zawierać wszystkie koszty, jakie musi ponieść Wykonawca, aby zrealizować zamówienie z najwyższą starannością.
- 7.11 Uprawnionymi do bezpośredniego kontaktowania się z Wykonawcami są pracownicy Zamawiającego: Patryk Kostrzewski- Kierownik Działu Ruchu Autobusowego, tel.: 32 33 04 634/635.

## **8 WYMAGANIA DOTYCZĄCE WADIUM**

- 8.1 Wykonawca przystępujący do przetargu jest zobowiązany do wniesienia wadium w wysokości **8 000,00 zł** (słownie: osiem tysięcy złotych 00/100).
- 8.2 Wadium należy wnieść przed upływem terminu składania ofert. Dokument polecenia dokonania przelewu nie jest dowodem dokonania wpłaty - potwierdzeniem dokonania wpłaty jest uznanie kwotą wadium rachunku Zamawiającego przed upływem terminu składania ofert.
- 8.3 Oferta Wykonawcy, który nie wniósł wadium zostanie odrzucona na podstawie art. 226 ust. 1 pkt 14 ustawy Pzp.
- 8.4 Wadium może być wniesione w jednej lub kilku formach, zgodnie z art. 97 ust. 7 ustawy Pzp.
- 8.5 Wadium w pieniądzu wnosi się przelewem na rachunek bankowy Zamawiającego na konto **BNP Paribas Bank Polska S.A. 74 1600 1172 0002 3304 9488 6150**, podając na poleceniu przelewu informację: „Wadium – Wykonywanie usług autobusowego transportu publicznego na linii komunikacji miejskiej nr 224 obsługiwanej przez PKM, Sp. z o.o. w Gliwicach.- postępowanie nr : PKM/PN/DA/3/2022”.
- 8.6 Wadium w formach innych niż pieniężna winno być wniesione za pośrednictwem platformy, Zamawiający wymaga złożenia dokumentu w formie elektronicznej, z zastrzeżeniem, iż będzie on podpisany kwalifikowanym podpisem elektronicznym przez Gwaranta tj. wystawcę gwarancji/poręczenia.
- 8.7 Dokument gwarancji bankowej, ubezpieczeniowej, poręczenia powinien zawierać nieodwołalne zobowiązanie wypłaty kwoty określonej w gwarancji/poręczeniu na pierwsze, pisemne żądanie Zamawiającego, w przypadku zaistnienia przesłanek dla zatrzymania wadium określonych w art. 98 ust. 6 ustawy Pzp, bez jakichkolwiek dodatkowych warunków.
- 8.8 Zamawiający zwraca wadium w przypadkach, o których mowa w art. 98 ust. 1 oraz 2 ustawy Pzp z uwzględnieniem postanowień o których mowa w art. 98 ust. 3 ustawy Pzp.
- 8.9 Jeżeli wadium wniesiono w pieniądzu, Zamawiający zwraca je zgodnie z art. 98 ust. 4 ustawy Pzp.
- 8.10 Zamawiający zwraca wadium wniesione w innej formie niż w pieniądzu poprzez złożenie gwarantowi lub poręczycielowi oświadczenia o zwolnieniu wadium.
- 8.11 Zamawiający zatrzymuje wadium wraz z odsetkami, w przypadkach określonych w art. 98 ust. 6 ustawy Pzp.

## **9 TERMIN ZWIĄZANIA OFERTĄ**

- 9.1 Wykonawca jest związany ofertą 90 dni od upływu terminu składania ofert, tj. do dnia 24.12.2022 r. przy czym pierwszym dniem związania ofertą jest dzień, w którym upływa termin składania ofert.
- 9.2 W przypadku gdy wybór najkorzystniejszej oferty nie nastąpi przed upływem terminu związania ofertą wskazanego w pkt. 9.1, Zamawiający przed upływem terminu związania ofertą zwraca się jednokrotnie do Wykonawców o wyrażenie zgody na przedłużenie tego terminu o wskazywany przez niego okres, nie dłuższy niż 30 dni. Przedłużenie terminu związania ofertą wymaga złożenia przez Wykonawcę pisemnego oświadczenia o wyrażeniu zgody na przedłużenie terminu związania ofertą.
- 9.3 Odmowa wyrażenia zgody na przedłużenie terminu związania ofertą nie powoduje utraty wadium.

## **10 FORMA ORAZ TERMIN SKŁADANIA I OTWARCIA OFERT**

- 10.1 Ofertę wraz z wymaganymi dokumentami należy umieścić na platformazakupowa.pl pod adresem: [https://platformazakupowa.pl/pn/pkm\\_gliwice/](https://platformazakupowa.pl/pn/pkm_gliwice/) w myśl ustawy Pzp na stronie internetowej prowadzonego postępowania do dnia **26 września 2022 r. do godz. 10:00**.
- 10.2 Do oferty należy dołączyć wszystkie wymagane w SWZ dokumenty.
- 10.3 Po wypełnieniu Formularza składania oferty lub wniosku i dołączenia wszystkich wymaganych załączników należy kliknąć przycisk „Przejdź do podsumowania”.

- 10.4 Oferta musi zostać podpisana elektronicznym podpisem kwalifikowanym, podpisem zaufanym lub podpisem osobistym. W procesie składania oferty za pośrednictwem platformazakupowa.pl, Wykonawca powinien złożyć podpis bezpośrednio na dokumentach przesłanych za pośrednictwem platformazakupowa.pl. Zalecamy stosowanie podpisu na każdym załączonym pliku osobno, w szczególności wskazanych w art. 63 ust 1 oraz ust. 2 Pzp, gdzie zaznaczono, iż oferty, wnioski o dopuszczenie do udziału w postępowaniu oraz oświadczenie, o którym mowa w art. 125 ust. 1 sporządza się, pod rygorem nieważności, w postaci lub formie elektronicznej i opatruje się odpowiednio w odniesieniu do wartości postępowania kwalifikowanym podpisem elektronicznym, podpisem zaufanym lub podpisem osobistym.
- 10.5 Za datę złożenia oferty przyjmuje się datę jej przekazania w systemie (platformie) w drugim kroku składania oferty poprzez kliknięcie przycisku “Złóż ofertę” i wyświetlenie się komunikatu, że oferta została zaszyfrowana i złożona.
- 10.6 Szczegółowa instrukcja dla Wykonawców dotycząca złożenia, zmiany i wycofania oferty znajduje się na stronie internetowej pod adresem: <https://platformazakupowa.pl/strona/45-instrukcje>

## 11 INFORMACJE O TRYBIE OTWARCIA I OCENY OFERT

- 11.1 Otwarcie ofert nastąpi niezwłocznie po upływie terminu składania ofert, nie później niż następnego dnia po dniu, w którym upłynął termin składania ofert.
- 11.2 Jeżeli otwarcie ofert następuje przy użyciu systemu teleinformatycznego, w przypadku awarii tego systemu, która powoduje brak możliwości otwarcia ofert w terminie określonym przez zamawiającego, otwarcie ofert następuje niezwłocznie po usunięciu awarii.
- 11.3 Zamawiający poinformuje o zmianie terminu otwarcia ofert na stronie internetowej prowadzonego postępowania.
- 11.4 Zamawiający, najpóźniej przed otwarciem ofert, udostępnia na stronie internetowej prowadzonego postępowania informację o kwocie, jaką zamierza przeznaczyć na sfinansowanie zamówienia.
- 11.5 Zamawiający, niezwłocznie po otwarciu ofert, udostępnia na stronie internetowej prowadzonego postępowania informacje o:
- nazwach albo imionach i nazwiskach oraz siedzibach lub miejscach prowadzonej działalności gospodarczej albo miejscach zamieszkania Wykonawców, których oferty zostały otwarte;
  - cenach lub kosztach zawartych w ofertach.
- 11.6 Informacja zostanie opublikowana na stronie postępowania na platformazakupowa.pl w sekcji „Komunikaty”.

## 12 OPIS SPOSOBU OBLICZENIA CENY

- 12.1 Cenę oferty należy podać w sposób określony w Formularzu Ofertowym.
- 12.2 Cena jednostkowa ustalona w Formularzu Ofertowym obowiązuje na okres ważności umowy i będzie podlegać zmianom tylko w zakresie opisanym we wzorze umowy.
- 12.3 Wyklucza się możliwość roszczeń Wykonawcy związanych z błędnym skalkulowaniem ceny lub pominięciem elementów niezbędnych do wykonania umowy.
- 12.4 Rozliczenia między stronami odbywać się będą w złotych polskich.
- 12.5 Jeżeli Wykonawca złoży ofertę, której wybór prowadziłby do powstania obowiązku podatkowego Zamawiającego zgodnie z przepisami o podatku od towarów i usług w zakresie dotyczącym wewnątrzwspólnotowego nabycia towarów lub importu usług, Zamawiający w celu oceny takiej oferty, na podstawie art. 225 ustawy Prawo zamówień publicznych, doliczy do przedstawionej w niej ceny podatek od towarów i usług, który miałby obowiązek wpłacić zgodnie z obowiązującymi przepisami i tak uzyskaną cenę porówna z cenami pozostałych ofert zawierającymi podatek VAT.

### 13 KRYTERIA OCENY OFERT

13.1 Zamawiający ustala następujące kryteria oceny ofert i ich znaczenie :

- a) cena oferty – 95 %,
- b) warunki płatności – 5 %.

13.2 Sposób obliczenia liczby punktów w kryterium „cena oferty”:

Ofercie z najniższą ceną ( $C_n$ ) zostanie przyznane 95 punktów. Pozostałym ofertom zostaną przyznane punkty obliczone z dokładnością do dwóch miejsc po przecinku wg wzoru:

$$C_x = \frac{C_n}{C_{oo}} \times 95 \text{ punktów}$$

gdzie:

- $C_x$  – liczba punktów dla ocenianej oferty
- $C_n$  – najniższa cena spośród cen wszystkich ofert
- $C_{oo}$  – cena ocenianej oferty

13.3 Sposób obliczenia liczby punktów w kryterium „warunki płatności”:

Punkty przyznawane będą na podstawie zaproponowanych w ofercie terminów zapłaty, o których mowa w § 3 ust. 7 wzoru umowy, i tak:

- W1: rozliczenie całości należności za miesiąc w terminie 30 dni od daty otrzymania faktury – **5 punktów**,
- W2: rozliczenie całości należności za miesiąc w terminie w krótszym niż 30 dni od daty otrzymania faktury – **0 punktów**.

13.4 Łączna punktacja oferty będzie wyliczona jako suma przyznanych punktów, tj.  $C_x + W1$  albo  $C_x + W2$

13.5 Zamawiający dokona wyboru oferty najkorzystniejszej, tj. oferty z największą ilością punktów spośród ofert nieodrzuconych oraz spośród ofert Wykonawców niewykluczonych z postępowania.

13.6 Jeżeli w postępowaniu nie będzie można dokonać wyboru oferty najkorzystniejszej ze względu na to, że zostały złożone oferty, których łączna punktacja jest taka sama, Zamawiający wybiera spośród tych ofert ofertę, która otrzymała najwyższą ocenę w kryterium o najwyższej wadze. Jeżeli nie można dokonać wyboru oferty w ten sposób, Zamawiający wezwie Wykonawców, którzy złożyli te oferty, do złożenia w terminie określonym ofert dodatkowych zawierających nową cenę.

### 14 INFORMACJE O FORMALNOŚCIACH, JAKIE POWINNY ZOSTAĆ DOPEŁNIONE PO WYBORZE OFERTY W CELU ZAWARCIA UMOWY W SPRAWIE ZAMÓWIENIA PUBLICZNEGO

14.1 Zamawiający niezwłocznie po wyborze najkorzystniejszej oferty jednocześnie zawiadomi Wykonawców, którzy złożyli oferty, o:

14.1.1 wyborze najkorzystniejszej oferty, podając nazwę albo imię i nazwisko, siedzibę albo miejsce zamieszkania, jeżeli jest miejscem wykonywania działalności wykonawcy, którego ofertę wybrano, oraz nazwy albo imiona i nazwiska, siedziby albo miejsca zamieszkania, jeżeli są miejscami wykonywania działalności wykonawców, którzy złożyli oferty, a także punktację przyznaną ofertom w każdym kryterium oceny ofert i łączną punktację;

14.1.2 Wykonawcach, których oferty zostały odrzucone, podając uzasadnienie faktyczne i prawne;

14.1.3 terminie, określonym w pkt. 14.5, (zgodnie z art. 264 ust. 1 lub 2 ustawy Pzp), po którego upływie umowa w sprawie zamówienia publicznego może być zawarta.

14.2 Zamawiający niezwłocznie po wyborze najkorzystniejszej oferty zamieści informacje, o których mowa w pkt. 14.1 na swojej stronie internetowej prowadzonego postępowania.

- 14.3 Zamawiający unieważnia postępowanie o udzielenie zamówienia, jeżeli:
- 14.3.1 nie złożono żadnej oferty niepodlegającej odrzuceniu;
  - 14.3.2 cena lub cena najkorzystniejszej oferty lub oferta z najniższą ceną przewyższa kwotę, którą Zamawiający zamierza przeznaczyć na sfinansowanie zamówienia, chyba że Zamawiający może zwiększyć tę kwotę do ceny najkorzystniejszej oferty;
  - 14.3.3 wystąpiła istotna zmiana okoliczności powodująca, że prowadzenie postępowania lub wykonanie zamówienia nie leży w interesie publicznym, czego nie można było wcześniej przewidzieć;
  - 14.3.4 postępowanie obarczone jest niemożliwą do usunięcia wadą uniemożliwiającą zawarcie niepodlegającej unieważnieniu umowy w sprawie zamówienia publicznego.
  - 14.3.5 wykonawca nie wniósł wymaganego zabezpieczenia należytego wykonania umowy lub uchylił się od zawarcia umowy w sprawie zamówienia publicznego, z uwzględnieniem art. 263 ustawy Pzp.
- 14.4 O unieważnieniu postępowania o udzielenie zamówienia Zamawiający zawiadamia równocześnie Wykonawców, którzy złożyli oferty - podając uzasadnienie faktyczne i prawne oraz udostępnia informację na stronie internetowej prowadzonego postępowania.
- 14.5 Zamawiający zawiera umowę w sprawie zamówienia publicznego, w terminie nie krótszym niż 10 dni od dnia przesłania zawiadomienia o wyborze najkorzystniejszej oferty.
- 14.6 Jeżeli Wykonawca, którego oferta została wybrana jako najkorzystniejsza, uchyli się od zawarcia umowy w sprawie zamówienia publicznego lub nie wnosi wymaganego zabezpieczenia należytego wykonania umowy, zamawiający może dokonać ponownego badania i oceny ofert spośród ofert pozostałych w postępowaniu wykonawców oraz wybrać najkorzystniejszą ofertę albo unieważnić postępowanie.

## 15 PROJEKTOWANE POSTANOWIENIA UMOWY

### UMOWA

Zawarta w Gliwicach w dniu ..... roku i obowiązująca od dnia ..... roku pomiędzy:

**PRZEDSIĘBIORSTWEM KOMUNIKACJI MIEJSKIEJ**

**SPÓŁKĄ Z OGRANICZONĄ ODPOWIEDZIALNOŚCIĄ**

z siedzibą w: **Gliwicach, ul. Chorzowska 150,**

działającym na podstawie wpisu do rejestru Sądu Rejonowego w Gliwicach, X Wydział Gospodarczy Krajowego Rejestru Sądowego **pod numerem KRS 0000102832,**

NIP: **631-21-25-476,** kapitał zakładowy: **46 714 500 zł,**

w imieniu i na rzecz którego działają:

- ..... - .....,

- ..... - .....,

zwanym dalej **Zamawiającym,**

oraz:

.....

z siedzibą w: .....

działającym na podstawie wpisu do .....,

NIP: ....., kapitał zakładowy: .....,

w imieniu i na rzecz którego działają:

- ..... - .....,

- ..... - .....

zwaną dalej **Wykonawcą**.

## § 1

### Przedmiot umowy

1. Przedmiotem zamówienia jest wykonywanie usług autobusowego transportu publicznego na linii komunikacji miejskiej nr 224, której organizatorem jest Zarząd Transportu Metropolitalnego w Katowicach (zwany dalej ZTM lub Organizatorem), zgodnie z jego rozkładami jazdy, przekazanymi Wykonawcy przez Zamawiającego.
2. Wykonywana usługa objęta jest również:
  - systemem informacji pasażerskiej, opisanym szczegółowo w Załączniku nr 6a,
  - systemem Śląskiej Karty Usług Publicznych (zwanej dalej ŚKUP), zgodnie z zasadami opisanymi w Załączniku nr 4 oraz 4a do Umowy.
3. Autobusy muszą spełniać co najmniej wymagania opisane w Załączniku nr 1 do Umowy.
4. Autobusy zgłoszone do obsługi linii komunikacyjnej objętej niniejszą umową powinny być wyposażone w urządzenia mobilne ŚKUP.
5. Przewidywana wielkość pracy eksploatacyjnej objętej niniejszą umową wynosi **MN = 69 312, 00 wzkm**.
6. Zamawiający zakłada możliwość czasowego zwiększenia lub zmniejszenia zakresu rzeczowego przedmiotu zamówienia, z realizacją w dowolnym okresie trwania umowy.

## § 2

### Termin obowiązywania Umowy

Umowa zawarta zostaje na czas określony, tj. na okres od dnia **1 stycznia 2023 r.** do dnia **31 grudnia 2024 r.** lub do wyczerpania wielkości pracy eksploatacyjnej, o której mowa w § 1 ust. 5 Umowy, w zależności które z tych zdarzeń wystąpi pierwsze.

## § 3

### Warunki realizacji Usługi

1. Wykonawca będzie wykonywał Usługę zgodnie z przekazywanymi przez Zamawiającego rozkładami jazdy ZTM.
2. Rozkłady jazdy będą przekazywane Wykonawcy z co najmniej siedmiodniowym wyprzedzeniem przed ich wejściem w życie, przy czym w sytuacjach nagłych lub niezależnych od Zamawiającego termin ten może ulec skróceniu.
3. Aktualne rozkłady jazdy będą przesyłane Wykonawcy za pomocą poczty elektronicznej na adres e-mail: .....
4. Przy świadczeniu Usługi Wykonawca jest obowiązany do przestrzegania przepisów prawa, a także przestrzegania zasad świadczenia Usługi określonych w Załączniku nr 2 „Wymagania wobec Wykonawcy” do Umowy. Wykonawca ponosi wyłączną odpowiedzialność za bezpieczeństwo pasażerów korzystających z Usługi świadczonej na podstawie Umowy.
5. Wykonawca uzyskuje na swój koszt wszelkie zezwolenia i zaświadczenia niezbędne do realizacji Usługi, zapewnia odpowiednio przeszkolony personel do realizacji Usługi, a także gwarantuje, iż pojazdy wraz z wyposażeniem spełniają wszelkie wymogi prawne. Dodatkowo pojazdy Wykonawcy mają uzyskać Certyfikat ZTM, o którym mowa w Załączniku nr 3 „Procedura dopuszczenia pojazdu do obsługi linii” do Umowy.
6. W okresie realizacji Umowy Wykonawca zobowiązuje się do:
  - a) zapewnienia osób na stanowiskach kierujących pojazdami oraz dyspozytorów zgodnie z Załącznikiem nr 5 „Wymagania wobec Pracowników Wykonawcy” do Umowy i innych osób, koniecznych do realizacji Umowy, które posiadają odpowiednie uprawnienia, doświadczenie i kwalifikacje,
  - b) przestrzegania zapisów określonych w Regulaminie przewozu oraz innych przepisów porządkowych

- obowiązujących w publicznym transporcie zbiorowym organizowanym przez ZTM, a także zapisów Taryfy przewozu w komunikacji zbiorowej organizowanej przez Zarząd Transportu Metropolitalnego,
- c) świadczenia Usług zgodnie z wytycznymi wskazanymi w Załączniku nr 2 „Wymagania wobec Wykonawcy” do Umowy,
  - d) świadczenia Usług zgodnie z wytycznymi wskazanymi w Załączniku nr 13 „Zasady komfortu termicznego” do Umowy w zakresie zapewnienia komfortu termicznego przestrzeni pasażerskiej,
  - e) świadczenia Usług wyłącznie przy użyciu pojazdów:
    - zgodnych z obowiązującymi zasadami identyfikacji wizualnej i oznakowania pojazdów stanowiącymi Załącznik nr 6 „Zasady identyfikacji wizualnej i oznakowania autobusów” do Umowy,
    - oznakowanych wewnątrz i zewnątrz w zakresie liniowej informacji pasażerskiej zgodnie ze Standardami działania Systemu Informacji Pasażerskiej, które stanowią Załącznik nr 6a „Standardy działania Systemu Informacji Pasażerskiej” do Umowy,
  - f) wykonywania wszystkich przewozów punktualnie, jak również zapewnienia prawidłowej jakości Usług zgodnie z warunkami opisanymi w Załączniku nr 2 „Wymagania wobec Wykonawcy” do Umowy,
  - g) zwrotu do ZTM - wszystkich biletów zatrzymanych w kasownikach znajdujących się w pojazdach (co najmniej raz w tygodniu) wraz z informacją o dacie, numerze linii i numerze taborowym pojazdu, w którym doszło do zdarzenia,
  - h) umożliwiania przeprowadzania kontroli jakości świadczenia Usług zgodnie z zasadami określonymi w Załączniku nr 2 „Wymagania wobec Wykonawcy” do Umowy,
  - i) umożliwiania przeprowadzania kontroli biletowej pasażerów oraz wykonywania poleceń wydawanych w zakresie realizacji kontroli, zgodnie z zasadami określonymi w Załączniku nr 2 „Wymagania wobec Wykonawcy” do Umowy,
  - j) rozpatrywania zgodnie z obowiązującymi przepisami prawa oraz Regulaminem przewozu we własnym zakresie wszelkich skarg, wniosków i reklamacji pasażerów, jak również do przekazywania odpowiedzi na skargi, wnioski i reklamacje pasażerów przesłane przez ZTM do Zamawiającego, w terminach wskazanych przez ZTM, a także zaspakajania we własnym zakresie wszelkich roszczeń zgłaszanych przez pasażerów i inne podmioty, które poniosły szkody w związku z wykonywaniem Usług,
  - k) składania sprawozdań z realizacji Usług w terminie i zakresie ustalonym w Załączniku nr 10 „Raport przewozów niezrealizowanych” do Umowy i w Załączniku nr 11 „Sprawozdanie z realizacji usług przewozowych” do Umowy,
  - l) uzgodnienia zasad korzystania z przystanków komunikacyjnych i dworców z ich właścicielami lub zarządzającymi zgodnie z obowiązującymi przepisami w terminie umożliwiającym prawidłową realizację Usług, w tym ponoszenia wszelkich kosztów, opłat itp. związanych z korzystaniem z przystanków komunikacyjnych i dworców,
  - m) prowadzenia sprzedaży biletów zgodnie z Załącznikiem nr 8 „Zasady sprzedaży biletów przez Wykonawcę i kontroli jej przestrzegania” do Umowy,
  - n) respektowania przepisów, wytycznych i zaleceń wydanych przez organy administracji publicznej, związanych z zapewnieniem pasażerom odpowiednich warunków bezpieczeństwa i higieny oraz utrzymaniem środka transportu we właściwym stanie sanitarnym,
  - o) dysponowania bazą eksploatacyjną w rozumieniu art. 4, pkt 21a ustawy z dnia 6 września 2001r. o transporcie drogowym (Dz. U. z 2021 r. poz. 919, 1005) zlokalizowaną na obszarze, na którym na dzień zawarcia Umowy ZTM pełni funkcję organizatora publicznego transportu zbiorowego, stosowania elektronicznego systemu pobierania opłat za przejazdy zgodnie z zasadami określonymi w Załączniku 4 „Zasady stosowania przez Wykonawcę elektronicznego systemu pobierania opłat za przejazd” oraz 4a „Standard wyposażenia pojazdów w urządzenia poboru opłat wariant „Metrolinia” do Umowy,
  - p) stosowania Załącznika nr 7 „Zasady obsługi pasażerów i przystanków” do Umowy,
  - q) stosowania Załącznika nr 12 „Czystość i estetyka pojazdów” do Umowy.

§ 4

Tabor

1. Usługi wykonywane będą pojazdem zgodnie z wykazem stanowiącym Załącznik nr 9 „Wykaz pojazdów przeznaczonych do obsługi linii komunikacyjnej nr 224” do Umowy.
2. Zasady wprowadzenia do eksploatacji nowego pojazdu i/lub wycofania dotychczasowego pojazdu, w stosunku do pojazdu wskazanego w Załączniku nr 9 „Wykaz pojazdów przeznaczonych do obsługi linii komunikacyjnej nr 224” do Umowy, określa Załącznik nr 3 „Procedura dopuszczenia pojazdu do obsługi linii” do Umowy, w przypadku zmiany przepisów określających wymagania dotyczące pojazdu, pojazd ten dostosowany zostanie niezwłocznie do zmienionych wymogów, tak aby z momentem obowiązywania zmienionych przepisów był dostosowany.

## § 5

### Ubezpieczenie

1. Zamawiający nie ponosi odpowiedzialności za szkody wyrządzone Wykonawcy przez pasażerów i osoby trzecie podczas realizacji przez Wykonawcę usług objętych Umową.
2. Wykonawca oświadcza, że posiada polisę Odpowiedzialności Cywilnej z tytułu wykonywanej działalności objętej niniejszą **Umową**, na kwotę co najmniej **500 000,00 zł** (słownie: pięćset tysięcy złotych) i zobowiązuje się utrzymywać ubezpieczenie odpowiedzialności cywilnej na powyższym poziomie przez cały czas trwania Umowy. W przypadku wygaśnięcia dotychczasowej polisy odpowiedzialności cywilnej Wykonawca zobowiązany jest do przedłożenia Zamawiającemu i ZTM kopii nowej polisy potwierdzającej zawarcie umowy ubezpieczenia na powyższą sumę na kolejny okres z siedmiodniowym wyprzedzeniem.
3. Jeżeli Wykonawca nie zawrze umowy ubezpieczenia, o której mowa w ust. 2 niniejszego paragrafu, Zamawiający może zawrzeć taką umowę ubezpieczenia lub przedłużyć okres jej obowiązywania we własnym imieniu, lecz na wyłączny koszt i ryzyko Wykonawcy. W takim przypadku Zamawiający będzie uprawniony do potrącenia poniesionych kosztów związanych z zawarciem lub przedłużeniem umowy ubezpieczenia z wynagrodzenia Wykonawcy przysługującego mu z tytułu realizacji niniejszej Umowy.

## § 6

### Wynagrodzenie

1. Wpływy z biletów (opłata za przewóz) oraz innych opłat, o których mowa w prawie przewozowym przysługują Organizatorowi.
2. Wynagrodzenie należne będzie Wykonawcy wyłącznie za faktycznie wykonane kilometry trasowe, z wyłączeniem kilometrów dojazdowych, zjazdowych i awaryjnych.
3. Cena jednego wozokilometra za wykonanie usług będących przedmiotem niniejszej umowy wynosi ..... **zł/wzkm plus podatek VAT.**
4. Wykonawcy przysługuje miesięczne wynagrodzenie za wykonywanie przedmiotu umowy w wysokości stanowiącej iloczyn stawki wynagrodzenia za jeden wozokilometr usług, o których mowa w § 6 ust. 3, w wysokości netto ..... zł (słownie: ..... ) i ilości faktycznie wykonanych kilometrów trasowych, w sposób zgodny z postanowieniami niniejszej umowy.
5. Łączne maksymalne wynagrodzenie Wykonawcy stanowić będzie iloczyn stawki, o której mowa w ust. 3 oraz łącznej ilości wzkm, o której mowa w § 1 ust. 5.
6. Wszystkie koszty związane z realizacją usług Wykonawca pokrywa z otrzymanego wynagrodzenia.
7. Wynagrodzenie rozliczane będzie, na podstawie faktur wystawianych przez Wykonawcę po zakończeniu każdego miesiąca, obejmujących wykonanie przedmiotu umowy w danym miesiącu.
8. Wykonawca dostarczy Zamawiającemu fakturę wraz z rozliczeniem usług za dany miesiąc w terminie do siódmego dnia miesiąca następującego po miesiącu, którego rozliczenie dotyczy.
9. Wynagrodzenie, o którym mowa w ust. 4 będzie płatne w terminie .....dni od dnia doręczenia Zamawiającemu wystawionej przez Wykonawcę faktury VAT na rachunek bankowy wskazany na fakturze. Rachunek ten musi znajdować się w prowadzonym elektronicznie przez Ministerstwo Finansów „Wykazie podmiotów zarejestrowanych jako podatnicy



- VAT, niezarejestrowanych oraz wykreślonych i przywróconych do rejestru VAT” Brak rachunku na ww. Wykazie jest podstawą do wstrzymania płatności do momentu ujawnienia rachunku w Wykazie, lub wskazania przez Wykonawcę innego jego rachunku, który jest ujawniony w ww. wykazie.
10. Faktura może zostać dostarczona do siedziby Zamawiającego osobiście, pocztą tradycyjną lub za pośrednictwem systemu teleinformatycznego, o którym mowa w ustawie o elektronicznym fakturowaniu w zamówieniach publicznych, koncesjach na roboty budowlane lub usługi oraz partnerstwie publiczno-prywatnym (Dz.U.2018 poz. 2191).
  11. W przypadku stwierdzenia rozbieżności pomiędzy fakturą a sprawozdaniem, o którym mowa w § 3 ust. 6 lit. k) Zamawiający wstrzyma zapłatę wynagrodzenia do czasu wyjaśnienia rozbieżności.
  12. O odmowie zapłaty wynagrodzenia Zamawiający poinformuje na piśmie Wykonawcę wraz z podaniem przyczyny.
  13. Wykonawca zobowiązany jest do pisemnego ustosunkowania się do rozbieżności wskazanych w piśmie, o którym mowa w ust. 12 w terminie 5 dni od dnia otrzymania pisma. W przypadku nieustosunkowania się przez Wykonawcę w terminie, o którym mowa w zdaniu poprzednim wynagrodzenie Wykonawcy zostanie ustalone przez Zamawiającego w sposób wiążący dla Wykonawcy.
  14. Łączne wynagrodzenie Wykonawcy w okresie obowiązywania niniejszej umowy nie może przekroczyć wartości umowy o której mowa w § 6 ust. 5. W przypadku zrealizowania usług na kwotę, o której mowa w zdaniu poprzednim umowa ulega rozwiązaniu.
  15. Na podstawie art. 4c ustawy z dnia 8 marca 2013r. o przeciwdziałaniu nadmiernym opóźnieniom w transakcjach handlowych (tj. Dz.U.2020 poz. 935) Zamawiający oświadcza, że posiada status dużego przedsiębiorcy.
  16. Wykonawcy nie przysługuje rekompensata, o której mowa w art. 50 ust. 1 pkt. 2 ustawy z dnia 16 grudnia 2010 roku o publicznym transporcie zbiorowym (Dz. U. 2011 Nr 5 poz. 13).

## § 7

### Odpowiedzialność i kary umowne

1. Wykonawca ponosi pełną odpowiedzialność za nienależyte wykonanie lub niewykonanie Usługi, chyba że nienależyte wykonanie bądź niewykonanie było następstwem okoliczności, za które Wykonawca nie ponosi odpowiedzialności.
2. Strony są zwolnione od odpowiedzialności za szkody powstałe w związku z niewykonaniem lub nienależytym wykonaniem Umowy, w przypadku, gdy to niewykonanie lub nienależyte wykonanie jest następstwem zdarzeń określanych jako siła wyższa.
3. Dla potrzeb Umowy pojęcie siły wyższej oznacza zdarzenie nadzwyczajne, zewnętrzne, pozostające poza kontrolą Strony powołującej się na wypadek siły wyższej, niemożliwe do przewidzenia i niemożliwe do zapobieżenia. Pojęcie siły wyższej nie obejmuje żadnych zdarzeń, które wynikają z niedołożenia przez Strony należytej staranności w rozumieniu art. 355 § 2 Kodeksu cywilnego.
4. Pojęcie siły wyższej obejmuje w szczególności:
  - a) działania wojenne lub stany nadzwyczajne, w tym:
    - stan wojenny,
    - stan wyjątkowy,
    - stan klęski żywiołowej w tym spowodowany siłami przyrody, jak również awariami urządzeń infrastrukturalnych, przemysłowych lub skażeniem radioaktywnym,
    - stan zagrożenia epidemicznego,
    - stan epidemii,
  - b) atak terrorystyczny,
  - c) strajk trwający dłużej niż 30 dni,
  - d) działania sił natury, przed którymi przy dołożeniu należytej staranności nie można było się zabezpieczyć.
5. Strona powołująca się na siłę wyższą jest zobowiązana zawiadomić niezwłocznie drugą Stronę na piśmie, zarówno o zaistnieniu, jak i ustaniu okoliczności uznawanych za siłę wyższą oraz do przedstawienia w terminie 3 dni po ustąpieniu stanu siły wyższej dowodów potwierdzających ich wystąpienie.

6. W przypadku niewykonania lub nienależytego wykonania przez Wykonawcę przedmiotu Umowy stwierdzonego przez służby kontroli Zamawiającego lub Organizatora, Wykonawca zostanie obciążony karami w wysokości równoważnej karą nakładanym w takich przypadkach na Zamawiającego przez Organizatora.
7. W przypadku niewłaściwego wykonania umowy, stwierdzonego przez służby kontroli Zamawiającego, Wykonawca zostanie obciążony karami w wysokości równoważnej karom nakładanym z tego tytułu w takich przypadkach na Wykonawcę przez Organizatora Komunikacji.
8. W przypadkach nałożenia na Zamawiającego kar przez organy kontrolne (Policja, ITD itp.) wynikających z działania lub zaniechania działania przez Wykonawcę, Wykonawca zobowiązuje się do zwrotu Zamawiającemu nałożonych kar i obciążeń finansowych w pełnej wysokości.
9. Niezależnie od kar umownych przewidzianych w Umowie, Zamawiającemu przysługuje prawo dochodzenia odszkodowania uzupełniającego przewyższającego wysokość kar umownych.
10. Strony zgodnie ustalają, że prawo do zastrzeżonych w Umowie kar umownych nie wygasa w przypadku odstąpienia od Umowy, rozwiązania lub wygaśnięcia Umowy z innych przyczyn i będzie mogło być egzekwowane przez Zamawiającego na warunkach określonych w Umowie, również po złożeniu oświadczenia o odstąpieniu od Umowy lub jej rozwiązaniu.
11. Łączna wysokość kar umownych nie może przekroczyć 20% wartości nominalnej netto zobowiązania, o której mowa w § 6 ust. 5 Umowy.
12. W przypadku niewykonywania lub nienależytego wykonania przez Wykonawcę jakichkolwiek obowiązków przewidzianych Umową, Zamawiający lub ZTM może wezwać pisemnie lub za pośrednictwem poczty elektronicznej Wykonawcę do ich realizacji w terminie wyznaczonym każdorazowo przez Zamawiającego i ZTM, a w przypadku bezskutecznego upływu ww. terminu Zamawiający lub ZTM jest uprawniony do zlecenia realizacji takiego obowiązku na koszt i ryzyko Wykonawcy podmiotowi trzeciemu.

## § 8

### Odstąpienie od Umowy i rozwiązanie Umowy

1. Zamawiający może odstąpić od Umowy w całości lub w części lub rozwiązać Umowę w trybie natychmiastowym bez zachowania okresu wypowiedzenia w przypadkach, gdy:
  - a) w stosunku do Wykonawcy wszczęto postępowanie likwidacyjne,
  - b) Wykonawca utracił uprawnienia niezbędne dla wykonywania Usług,
  - c) Wykonawca przerwał świadczenie Usług i nie realizuje ich pomimo pisemnego wezwania z dwudniowym (Załącznik nr 2 „Wymagania wobec Wykonawcy” do Umowy) terminem do podjęcia świadczenia Usług,
  - d) Wykonawca nie rozpoczął świadczenia Usług,
  - e) Wykonawca pomimo dwukrotnego pisemnego wezwania świadczy Usługi pojazdami innymi niż określone w Załącznik nr 9 „Wykaz pojazdów przeznaczonych do obsługi linii komunikacyjnej nr 224” do Umowy,
  - f) Wykonawca w inny sposób niż wskazany w lit. a) do e) nie wykonuje lub nienależyście wykonuje Umowę, pomimo pisemnego wezwania przez Zamawiającego lub ZTM z wyznaczonym siedmiodniowym terminem do usunięcia uchybień lub zaniechania naruszeń lub usunięcia skutków dokonanych naruszeń lub podjęcia świadczenia Usług zgodnie z treścią Umowy.
2. Oświadczenie o odstąpieniu może zostać złożone przez Zamawiającego w terminie do 30 dni od daty powzięcia przez niego wiedzy na temat zaistnienia okoliczności wskazanych w ust.1.
3. Zamawiającemu przysługuje prawo do rozwiązania Umowy w formie pisemnej za 1 miesięcznym wypowiedzeniem.
4. W przypadku odstąpienia lub rozwiązania Umowy przez Zamawiającego w trybie natychmiastowym w przypadkach określonych w ust. 1 lit. a) do f) Wykonawca będzie zobowiązany do zapłaty Zamawiającemu kary umownej w wysokości 10% niezrealizowanej wartości umowy.
5. W razie zaistnienia istotnej zmiany okoliczności powodującej, że wykonanie Umowy nie leży w interesie publicznym, czego nie można było przewidzieć w chwili zawarcia Umowy lub dalsze wykonywanie Umowy

- może zagrozić istotnemu interesowi bezpieczeństwa państwa lub bezpieczeństwu publicznemu, Zamawiający może odstąpić od Umowy w terminie 30 dni od powzięcia wiadomości o tych okolicznościach.
6. W przypadku, o którym mowa w ust. 1, 3 lub 4 powyżej, Wykonawca może żądać wyłącznie Wynagrodzenia należnego z tytułu wykonanej części Umowy.
  7. Oświadczenie o odstąpieniu od Umowy lub o jej rozwiązaniu wymaga formy pisemnej pod rygorem nieważności.
  8. Strony zachowują wszystkie uprawnienia nabyte przed dniem rozwiązania Umowy, przed dniem jej wygaśnięcia z jakichkolwiek przyczyn lub odstąpienia od niej, w szczególności w zakresie uprawnień z tytułu kar umownych.
  9. Postanowienia niniejszego paragrafu nie ograniczają ani nie wyłączają uprawnień Zamawiającego, w tym do rozwiązania lub odstąpienia od Umowy, wynikających z obowiązujących przepisów prawa.
  10. Rozwiązanie lub odstąpienie od Umowy przez Zamawiającego, w przypadkach wskazanych w niniejszym paragrafie, nie uprawnia Wykonawcy do żądania od Zamawiającego jakiegokolwiek odszkodowania.

## § 9

### Zmiany Umowy

1. Strony niniejszej umowy postanawiają, że zmiana jej postanowień jest dopuszczalna wyłącznie w granicach postanowień art. 455 ustawy Pzp, za zgodą obu stron wyrażoną na piśmie pod rygorem nieważności, w formie aneksu do umowy w następujących okolicznościach i na niżej opisanych zasadach.
2. Zamawiający dopuszcza zmianę treści zawartej umowy w następujących przypadkach:
  - 2.1 konieczności wprowadzenia zmian do umowy w następstwie siły wyższej, rozumianej jako zdarzenie nagłe, nieprzewidziane i niezależnie od woli Stron, którego skutki są niemożliwe do zapobieżenia, uniemożliwiające wykonanie umowy w całości lub części, na stałe lub na pewien czas, któremu nie można zapobiec, ani przeciwdziałać przy zachowaniu należytej staranności. Siła wyższa może obejmować, ale nie ogranicza się do wyjątkowych zdarzeń lub okoliczności takich jak: wojna, akty terroryzmu, strajki, epidemia, katastrofy żywiołowe, jak: trzęsienia ziemi, huragany, powodzie. Wpływ siły wyższej na realizację zamówienia musi być realny, tzn. sam fakt jej wystąpienia na określonym obszarze nie powoduje automatycznej zmiany umowy, ale czynnik ten musi mieć realny wpływ na sposób realizacji zamówienia, co Wykonawca powinien wykazać.
  - 2.2 W przypadku opisanym w pkt. 2.1 Wykonawca zobowiązany jest do przekazania Zamawiającemu wniosku dotyczącego zmiany umowy, w związku z wystąpieniem siły wyższej. Wniosek, powinien zostać przekazany niezwłocznie, jednakże nie później niż w terminie 7 dni roboczych od dnia, w którym Wykonawca dowiedział się, lub przy zachowaniu należytej staranności powinien dowiedzieć się o zdarzeniu lub okolicznościach uzasadniających zmianę umowy. We wniosku powinien znajdować się dokładny opis wpływu okoliczności związanych z wystąpieniem siły wyższej na wykonanie umowy. Wykonawca zobowiązany jest do dostarczenia wraz z wnioskiem wszelkich dokumentów i informacji uzasadniających żądanie zmiany umowy, stosownie do zdarzenia lub okoliczności stanowiących podstawę żądania zmiany. W terminie 7 dni roboczych od dnia otrzymania wniosku, o którym mowa w zdaniu pierwszym Zamawiając zobowiązany jest do pisemnego ustosunkowania się do zgłoszonego żądania i powiadomienia Wykonawcy o akceptacji wniosku lub odpowiednio o braku akceptacji zmiany.
  - 2.3 W przypadku zmiany stawki VAT, wysokości minimalnego wynagrodzenia za pracę albo wysokości minimalnej stawki godzinowej, ustalonych na podstawie ustawy z 10 października 2002 r. o minimalnym wynagrodzeniu za pracę, zasad podlegania ubezpieczeniom społecznym lub ubezpieczeniu zdrowotnemu albo wysokości stawki składki na ubezpieczenia społeczne lub zdrowotne, zasad gromadzenia i wysokości wpłat do pracowniczych planów kapitałowych, o których mowa w ustawie z dnia 4 października 2018 r. o pracowniczych planach kapitałowych – jeżeli zmiany te będą miały wpływ na koszty wykonania zamówienia przez Wykonawcę, każda ze Stron, w celu dokonania zmiany wynagrodzenia, może wystąpić z takim żądaniem do drugiej strony Umowy.
  - 2.4 Do wniosku o zmianę wynagrodzenia z powodu okoliczności, o których mowa w pkt. 2.3 za wyjątkiem zmian wynikających ze zmiany stawki VAT, należy dołączyć listę pracowników zaangażowanych w realizację Przedmiotu Umowy oraz oświadczenie o braku zaległości w opłacaniu składek na ubezpieczenie społeczne i

- zdrowotne oraz o wypłacie wynagrodzeń pracownikom oraz osobom fizycznym, z którymi zawarto umowy cywilnoprawne.
- 2.5 Lista, o której mowa w pkt. 2.4, musi zawierać szczegółowe dane dla każdej osoby zaangażowanej w realizację umowy, w tym pełnioną funkcję, zakres wykonywanych prac przy realizacji zamówienia, rodzaj zawartej z nią umowy, wysokość dotychczas wypłacanego wynagrodzenia oraz wynagrodzenia wypłacanego po zmianie przepisów wraz z należnymi składkami na ubezpieczenie społeczne i zdrowotne.
- 2.6 Zmiana wynagrodzenia w związku z wystąpieniem okoliczności, o których mowa w pkt. 2.3 będzie uznana za zaakceptowaną przez drugą Stronę, jeżeli w terminie 14 dni od dnia zgłoszenia żądania takiej zmiany druga Strona nie przekaże pisemnych zastrzeżeń Stronie wnioskującej o zmianę.
- 2.7 Strony zgłaszają w terminie określonym w pkt. 2.6 pisemne zastrzeżenia do zasadności propozycji zmiany wynagrodzenia, jeżeli: (1) żądanie będzie bezzasadne, (2) zmiany o których mowa w pkt. 2.3 nie wpłyną na koszt wykonania zamówienia przez Wykonawcę, (3) zostaną przedstawione nierzetelne dane lub (4) żądanie będzie zawierało omyłki i błędy rachunkowe.
- 2.8 Zmiana wynagrodzenia na skutek okoliczności, o których mowa w pkt. 2.3 zostanie dokonana od dnia wejścia w życie przepisów powodujących zmiany płacy minimalnej, zasad podlegania ubezpieczeniom społecznym i ubezpieczeniu zdrowotnemu, wysokości stawki składki na ubezpieczenie społeczne lub zdrowotne albo zasad gromadzenia i wysokości wpłat do pracowniczych planów kapitałowych, nie wcześniej jednak niż od daty, w której zmiany te wywołały wpływ na koszt wykonania zamówienia przez Wykonawcę.
- 2.9 Zmiana wynagrodzenia w sytuacji opisanej w pkt. 2.3 wymaga formy aneksu. W przypadku zwiększenia wynagrodzenia na skutek okoliczności, o których mowa w pkt. 2.3 Wykonawca do dnia zawarcia aneksu zobowiązany jest do wystawiania faktur VAT w dotychczasowej wysokości. Faktury korygujące VAT do wysokości różnicy wynagrodzenia obliczonego z zastosowaniem zwiększonych składników wynagrodzenia Wykonawca wystawi po podpisaniu aneksu zwiększającego wynagrodzenie. W przypadku zmniejszenia stawki VAT Wykonawca wystawi fakturę VAT z zastosowaniem stawki VAT zgodnej z przepisami ustawy VAT stosownie obniżając wynagrodzenie brutto.
- 2.10 W przypadku zajścia innych okoliczności niż wskazane w punkcie 2.3, związanych ze zmianą kosztów realizacji usługi, Wykonawca, po 12 miesiącach od rozpoczęcia realizacji umowy, może zwrócić się do Zamawiającego o zmianę stawki za 1 wzkm, o której mowa w § 6 ust. 3. Waloryzacja nastąpi na pisemny wniosek Wykonawcy zawierający szczegółową kalkulację wskazującą jednoznacznie na wysokość kosztu wykonania przedmiotu umowy. W terminie 7 dni roboczych od dnia otrzymania wniosku, o którym mowa w zdaniu drugim Zamawiając zobowiązany jest do pisemnego ustosunkowania się do zgłoszonego żądania i powiadomienia Wykonawcy o akceptacji wniosku lub odpowiednio o braku akceptacji zmiany. Waloryzacja przysługuje począwszy od miesiąca następującego po miesiącu, w którym wniosek został złożony. Wniosek o waloryzację może być złożony jeden raz w trakcie trwania umowy. Zmiana wynagrodzenia dokonana na zasadach niniejszego punktu nie może prowadzić do wzrostu stawki za 1 wzkm więcej niż 15 %.

## § 10

### Inne postanowienia umowy

- 1 Ewentualne spory wynikłe na tle realizacji niniejszej umowy rozstrzyga Sąd Powszechny właściwy miejscowo dla Zamawiającego.
- 2 W sprawach nieuregulowanych niniejszą umową stosuje się przepisy Kodeksu cywilnego oraz Ustawy Prawo zamówień publicznych i wszystkich aktów wykonawczych wydanych na podstawie ww. ustaw.
- 3 Umowę niniejszą sporządza się w dwóch egzemplarzach, z czego jeden otrzymuje Zamawiający, a jeden Wykonawca.
- 4 Integralną częścią Umowy są następujące załączniki do Umowy:
  - Załącznik nr 1 – Wymagania wobec pojazdu Wykonawcy,
  - Załącznik nr 2 – Wymagania wobec Wykonawcy,
  - Załącznik nr 3 – Procedura dopuszczenia pojazdu do obsługi linii,
  - Załącznik nr 4 – Zasady stosowania przez Wykonawcę elektronicznego systemu pobierania opłat za przejazdy
  - Załącznik nr 4a – Standard wyposażenia pojazdów w urządzenia poboru opłat wariant „Metrolinia”
  - Załącznik nr 5 – Wymagania wobec pracowników Wykonawcy,

- Załącznik nr 6 – Zasady identyfikacji wizualnej i oznakowania autobusów,
- Załącznik nr 6a – Standardy działania Systemu Informacji Pasażerskiej,
- Załącznik nr 7 – Zasady obsługi pasażerów i przystanków,
- Załącznik nr 8 – Zasady sprzedaży biletów przez Wykonawcę i kontroli jej przestrzegania,
- Załącznik nr 9 – Wykaz pojazdów przeznaczonych do obsługi linii komunikacyjnej nr 224,
- Załącznik nr 10 – Raport przewozów niezrealizowanych,
- Załącznik nr 11 – Sprawozdanie z realizacji usług przewozowych,
- Załącznik nr 12 – Czystość i estetyka pojazdów,
- Załącznik nr 13 – Zasady komfortu termicznego,
- Załącznik nr 14 – Wymogi dotyczące Systemu Zliczania Pasażerów w pojazdach,
- Załącznik nr 15 – Klauzula informacyjna dla pracowników kontrahenta.

Wykonawca:

Zamawiający:

Egz. 1: Zamawiający - DA

Egz. 2: Wykonawca

### Wymagania wobec pojazdu Wykonawcy

1. Rok produkcji pojazdu nie starszy niż 2018.
2. Pojazd powinien spełniać normę czystości spalin co najmniej EURO VI. Dopuszcza się pojazd z napędem alternatywnym.
3. Długość pojazdu do 8000 mm, szerokość pojazdu do 2300 mm.
4. Miejsca siedzące w autobusie w ilości nie mniejszej niż 11, dopuszcza się umieszczanie siedzeń składanych w przedziale pasażerskim, dostępnych z poziomu niskiej podłogi. Siedzeń tych nie należy wliczać do wymogu spełniania określonej liczby miejsc siedzących dostępnych bezpośrednio z poziomu niskiej podłogi. Przy miejscach należy umieścić nalepki informacyjne, że jeżeli w pojeździe występuje bardzo duże napełnienie, pasażerowie nie powinni korzystać z tych siedzeń. Nalepki przekazane zostaną przez ZTM.
5. Liczba miejsc ogółem co najmniej 30 miejsc.
6. Liczba drzwi w pojeździe - 2 drzwi wejściowych, przy czym co najmniej jedno zapewniające wejście osoby niepełnosprawnej (na wózku inwalidzkim),
7. Liczba otwieranych okien oraz mechanizm otwierania:
  - a) co najmniej połowa okien na powierzchni bocznej pojazdu ma być przesuwna bądź uchylna
  - b) pasażerowie powinni mieć możliwość otwierania lub zamykania okien samodzielnie w okresie, gdy nieużywana jest klimatyzacja lub ogrzewanie, w przeciwnym przypadku okna powinny być ryglowane z możliwością ich otwarcia przez kierowcę.
8. Liczba wywietrzników dachowych co najmniej jeden wywietrznik:
  - a) wywietrzniki powinny być sterowane z kabiny kierowcy oraz automatycznie zamykać się w momencie uruchomienia klimatyzacji,
  - b) kierowca musi mieć możliwość zdalnego otwarcia lub zamknięcia wywietrznika. wymagane są 4 stany pracy wywietrznika: pod włos (podniesienie przedniej części), z włosiem (podniesienie tylnej części), przewietrzenie (podniesienie przedniej i tylnej części) oraz zamknięcie,
9. Obniżenie podłogi i jej ukształtowanie - niskowejściowy, niskopodłogowy, z niskim pomostem bez żadnych stopni umieszczonym przynajmniej w jednych drzwiach.
10. Podłoga powinna być pokryta gładką wykładziną antypoślizgową w kolorze szarym, łatwą do sprzątania i mycia. Osłony krawędzi stopni powinny być wykonane w sposób minimalizujący ryzyko potknięcia się, w kolorze żółtym zgodnym z księgą znaku ZTM.
11. Pojazd musi spełniać wymagania określone w Rozporządzeniu Ministra infrastruktury z dnia 31 grudnia 2002 r. w sprawie warunków technicznych pojazdów oraz zakresu ich niezbędnego wyposażenia (Dz.U. 2016 poz. 2022 z późn. zm.). Nie dopuszcza się pojazdu marki „SAM”.
12. Urządzenia do kasowania biletów papierowych (kasowniki):
  - a) pojazd musi być wyposażony w kasowniki, które zapewnia, instaluje i utrzymuje na własny koszt wykonawca w liczbie co najmniej równej liczbie drzwi w pojeździe, na wysokości co najmniej 1 m od podłogi pojazdu i nie wyżej niż 1,5 m,
  - b) kasowniki muszą umożliwiać identyfikację numeru inwentarzowego pojazdu (min. 3 ostatnie cyfry numeru inwentarzowego na znakach kodu kasującego, tj. KKK), daty (min. 6 znaków kodu kasującego, tj. DDMMRR), czasu skasowania biletu (min. 4 znaki kodu kasującego, tj. GGMM), gdzie:
    - KKK oznacza kod pojazdu,
    - DDMMRR oznacza: dzień, miesiąc, rok,
    - GGMM oznacza: godzina, minuta.Wykonawca zobowiązany jest do ustawienia kodu kasującego ściśle według zaleceń ZTM. Kasowniki powinny być umieszczone w miejscach zapewniających swobodny dostęp wszystkim pasażerom, a ich lokalizacja nie może powodować utrudnień podczas wsiadania i wysiadania z pojazdu.
13. Przyciski umożliwiające pasażerom sygnalizację zamiaru opuszczenia pojazdu:
  - a) pojazd musi być wyposażony w przyciski sygnalizujące zamiar opuszczenia pojazdu zlokalizowane wewnątrz pojazdu. Przyciski powinny być rozmieszczone równomiernie na całej długości przestrzeni

pasażerskiej. Przycisk sygnalizujący zamiar opuszczenia pojazdu przez osobę niepełnosprawną zlokalizowany powinien być w jego zasięgu. Jeden przycisk powinien przypadać na co najwyżej 6 miejsc siedzących w pojeździe,

- b) przyciski będą umieszczone na poręczach lub innych powierzchniach zabudowy nadwozia pojazdu. Kolor obudowy przycisków – szary. Kolor przycisków – czerwony – przyciski oznaczone napisem „STOP” oraz komunikatem w alfabecie Braille’a,
- c) naciśnięcie przycisku wywoła informację na desce rozdzielczej kierowcy oraz sygnalizację potrzeby otwarcia drzwi,
- d) sygnalizacja dla pasażerów będzie obejmować podświetlenie przycisku na czerwono (po jego wciśnięciu aż do momentu otwarcia drzwi) oraz wyświetlenie napisu „STOP” lub „Przystanek na żądanie” na wewnętrznych tablicach informacyjnych. Naciśnięcie przycisku będzie sygnalizowane mechanicznie poprzez wyraźnie wyczuwalny skok przycisku.

#### 14. Przyciski otwierania drzwi:

- a) w pojeździe będzie zastosowany system otwierania drzwi przez pasażerów pozwalający na:
  - aktywację lub dezaktywację tej funkcji przez kierowcę osobnym przyciskiem,
  - otwarcie wybranych drzwi indywidualnym przyciskiem do sterowania tymi drzwiami przez pasażera lub otwarcia wszystkich drzwi przyciskiem przez kierowcę, bez wpływu na funkcjonowanie układu otwierania drzwi przez pasażerów w stanie aktywnym,
  - dezaktywację układu otwierania drzwi przez pasażerów, przyciskiem przez kierowcę,
- b) do działania systemu będą zainstalowane przyciski otwierania drzwi zlokalizowane na zewnątrz i wewnątrz pojazdu:
  - służące do otwierania tylko drzwi (przy których są umieszczone),
  - pełniące równocześnie funkcję przycisku zamiaru wysiadania „na żądanie” (dotyczy przycisków wewnętrznych),
  - przyciski wewnętrzne zostaną umieszczone na pionowych poręczach przy drzwiach (jeśli drzwi otwierają się do środka); co najmniej jeden przycisk na wejście lub bezpośrednio na skrzydłach drzwi (jeśli drzwi otwierane są na zewnątrz; po jednym przycisku na wejście); natomiast przyciski zewnętrzne umieszczone przy drzwiach (jeśli drzwi otwierają się do środka; jeden przycisk z boku drzwi lub bezpośrednio na skrzydłach drzwi (drzwi otwierane na zewnątrz; po jednym przycisku na drzwi, w pierwszych drzwiach na lewym skrzydle drzwi, natomiast w pozostałych drzwiach na prawym skrzydle drzwi),
  - przyciski wyposażone w funkcję pamięci, która powoduje zapamiętanie faktu naciśnięcia danego przycisku i skutkuje automatycznym otwarciem drzwi, przy których przycisk został naciśnięty, po zatrzymaniu pojazdu na przystanku oraz po uaktywnieniu przez prowadzącego pojazd układu otwierania drzwi przez pasażerów,
  - przyciski podświetlane w sposób następujący: przycisk na stałe podświetlany w kolorze czerwonym, a po jego aktywacji (naciśnięciu) przez pasażera, zmieniający kolor podświetlenia na kolor zielony; podświetlenie to (na kolor zielony) ma być aktywne do momentu otwarcia drzwi. Po zamknięciu drzwi kolor podświetlenia zmienia podświetlenie na kolor czerwony.
  - oznaczone na przycisku lub na obudowie piktogramem w formie dwóch przeciwnie skierowanych strzałek „< >” lub innym symbolem obrazującym drzwi dla wszystkich przycisków,
  - naciśnięcie przycisku wewnętrznego powinno być sygnalizowane mechanicznie poprzez wyraźnie wyczuwalny skok przycisku, dopuszcza się przyciski typu sensorycznego (dotykowe) jeżeli pojazd był w nie fabrycznie wyposażony.

#### 15. Oświetlenie przedziału pasażerskiego oraz oświetlenie zewnętrzne pojazdu:

- a) pojazd będzie wyposażony w oświetlenie wnętrza (barwa biała zimna), zapewniające oświetlenie całej przestrzeni pasażerskiej, w tym wszystkich stopni, obszaru wszystkich drzwi wejściowych (po otwarciu danych drzwi), wewnętrznego oznakowania, wszystkich miejsc, w których znajdują się jakiegokolwiek przeszkody dla pasażerów oraz zapewniające możliwość odczytu kodu kasującego na bilecie, cennika opłat, a także wszelkich informacji umieszczonych wewnątrz pojazdu,
- b) oświetlenie obszaru drzwi zostanie zainstalowane we wnękach nad drzwiami, zapalające się automatycznie po otwarciu drzwi i świecące w sposób ciągły do momentu ich całkowitego zamknięcia. Oświetlenie nie

- powinno powodować oślepienia prowadzącego pojazd, zarówno bezpośrednio, jak i poprzez lusterka wewnętrzne,
- c) pojazd ma być wyposażony tak, aby zapewnić dodatkowe oświetlenie zewnętrzne (barwa biała zimna) nad drzwiami lub poprzez zastosowanie w progu wejścia listwy świetlnej, zapewniając doświetlenie krawędzi przystankowych oraz wchodzących lub wychodzących pasażerów. Oświetlenie ma być skierowane tak, aby nie oślepić kierowcy.
  - d) w przypadku pojazdu wyposażonego w system zmniejszenia natężenia oświetlenia wnętrza w celu uniknięcia refleksów świetlnych na szybie czołowej pojazdu, dopuszcza się używanie tego systemu.
16. Urządzenia zapewniające ogrzewanie przedziału pasażerskiego:
- a) układ sterowania pracą urządzeń grzewczych i klimatyzacji ma działać automatycznie w oparciu o dane rejestrowane przez czujniki pomiaru temperatury we współpracy z układem klimatyzacji pojazdu. Sterowanie półautomatyczne z możliwością korekty nastawy w trybie serwisowym przez operatora w zakresie  $\pm 2^{\circ}\text{C}$ ,
  - b) nagrzewnice w przestrzeni pasażerskiej mają być zamontowane w sposób chroniący pasażerów przed przypadkowym zranieniem lub kontuzją. Właczane powietrze będzie dostarczane wieloma otworami do przestrzeni pasażerskiej z urządzeń grzewczych, nie powodując dyskomfortu w podróżowaniu (odczucia przegrzania oraz uciążliwego hałasu z pracy urządzeń) osób siedzących, jak i stojących w każdym obszarze przestrzeni pasażerskiej,
  - c) wszystkie parametry komfortu termicznego w pojeździe określone w załączniku nr 13 do Umowy „Zasady komfortu termicznego”.
17. Urządzenia zapewniające wentylację przedziału pasażerskiego:
- a) wentylacja naturalna zapewniana przez minimum 50% okien bocznych na każdej stronie pojazdu, które muszą posiadać część przesuwaną lub uchylną w górnej lub środkowej części,
  - b) wentylacja naturalna zapewniana przez wywietrzniki dachowe, które będą miały możliwość otwierania przód-tył niezależnie z poziomami ustawień:
    - nawiew – otwarta przednia część wywietrznika,
    - przewiew – otwarte obie części wywietrznika,
    - wywiew – otwarta tylna część wywietrznika,
    - całkowite zamknięcie wywietrznika.
  - c) wywietrzniki będą sterowane zdalnie z miejsca kabiny kierowcy przy użyciu napędu elektrycznego. Klapy powinny automatycznie się zamykać po włączeniu klimatyzacji oraz przy pracy wycieraczek przedniej szyby w cyklu ciągłym,
  - d) wentylacja zapewniona przez nawiewy nadmuchowo-wyciągowe (minimum 1 szt.), działające niezależnie od urządzeń klimatyzacyjnych. Dopuszcza się również wentylację mechaniczną poprzez wentylatory zintegrowanego urządzenia klimatyzacji. Łączny wydatek wymiany powietrza dla całej przestrzeni pasażerskiej powinien wynosić co najmniej 3000 m<sup>3</sup>/h.
18. Klimatyzacja przedziału pasażerskiego:
- a) układ sterowania pracą urządzeń klimatyzacyjnych będzie działał automatycznie w oparciu o dane rejestrowane przez czujniki pomiaru temperatury, we współpracy z układem ogrzewania pojazdu. Sterowanie półautomatyczne z możliwością korekty nastawy w trybie serwisowym przez operatora w zakresie  $\pm 2^{\circ}\text{C}$ . Klimatyzacja ma zawierać funkcję niezależnego sterowania pracą i regulacją temperatury w kabinie kierowcy, z tym zastrzeżeniem, że kierowca nie będzie miał możliwości wyłączenia klimatyzacji w przestrzeni pasażerskiej,
  - b) klimatyzacja przestrzeni pasażerskiej zapewnia szybkie odparowanie i osuszanie szyb pojazdu wraz z nadmuchem realizowanym przez zintegrowane urządzenie rozdziału nadmuchu ciepłego i zimnego powietrza za pomocą przewodów nawiewnych rozmieszczonych w odpowiednich punktach przestrzeni pasażerskiej, posiadającą minimalną moc chłodzenia 14 kW,
  - c) wymagania dotyczące zapewnienia odpowiedniej temperatury w przedziale pasażerskim określa załącznik nr 13 do Umowy „Zasady komfortu termicznego”. Jeśli do ich spełnienia niezbędna jest większa moc klimatyzacji niż określona w lit. b), wówczas klimatyzację o takiej mocy należy zastosować,



19. Ładowarki USB – pojazd ma być wyposażony w ładowarki USB z podwójnym portem a, w liczbie, co najmniej 2 sztuki, po jednej w przedniej i tylnej części pojazdu.

20. Bezprzewodowy dostęp do internetu (WiFi):

- a) bezprzewodowy dostęp do WiFi, zapewniający pasażerom bezpłatną możliwość korzystania z internetu na urządzeniach mobilnych,
- b) w pojeździe dostępność do WiFi nie może być ograniczona hasłem.

21. Urządzenia do automatycznego pomiaru liczby pasażerów w pojeździe:

Pojazdy powinny być wyposażone w system zliczania pasażerów zgodnie z załącznikiem nr 14 do Umowy „Wymogi dotyczące Systemu zliczania pasażerów w pojazdach”.

22. Podnośnik lub rampa najazdowa dla wózków inwalidzkich:

- a) przy co najmniej jednych drzwiach pojazdu będzie znajdować się pochylnia (rampa najazdowa) na wózki dla osób niepełnosprawnych, spełniająca wymagania załącznika 8 Regulaminu nr 107 (przyjęty decyzją Rady 2006/874/WE) Europejskiej Komisji Gospodarczej Organizacji Narodów Zjednoczonych (EKG/ONZ),
- b) na zewnątrz pojazdu przy drzwiach wyposażonych w rampę najazdową i wewnątrz pojazdu przy powierzchni specjalnej, powinien znajdować się przycisk do sygnalizacji konieczności użycia rampy dla wózka inwalidzkiego zgodny z załącznikiem Regulaminu nr 107 EKG/ONZ. Kolor przycisku – niebieski, oznaczony symbolem wózka inwalidzkiego umieszczonym bezpośrednio na przycisku. Pojazd powinien być wyposażony ww. przyciski z sygnalizacją podświetlającą przyciski, analogicznie jak to ma miejsce w przyciskach otwarcia drzwi lub przyciskach STOP – zielono w momencie otwarcia drzwi lub gdy aktywna jest funkcja otwierania drzwi przez pasażerów oraz sygnalizacją naciśnięcia poprzez podświetlenie przycisku na czerwono,
- c) użycie przycisku będzie sygnalizowane na desce rozdzielczej prowadzącego pojazd z dodatkowym piktogramem osoby na wózku inwalidzkim.

23. Urządzenia przytrzymujące dla wózków inwalidzkich, dziecięcych, rowerów, hulajnóg:

- a) pojazdy muszą posiadać powierzchnię specjalną – do przewozu wózka dziecięcego lub wózka inwalidzkiego o wymiarach minimum 1300 mm x 750 mm usytuowaną w pobliżu drzwi z pochylnią, wyposażoną w urządzenia techniczne ułatwiające dostęp pasażerom o ograniczonej możliwości poruszania się, określone w załączniku nr VII Dyrektywy UE nr 2001/85/WE, wyposażoną w urządzenia przytrzymujące,
- b) w pojeździe muszą znajdować się siedzenia specjalne dla pasażerów o ograniczonej możliwości poruszania się, wyróżnione kolorem (wzór tapicerki wskazany przez ZTM), spełniające wymagania załącznika nr 8 do Regulaminu nr 107 EKG ONZ,
- c) siedzenia, o których mowa w lit. b), muszą być zlokalizowane zgodnie z postanowieniami załącznika nr 8 do Regulaminu nr 107 EKG ONZ.

24. Monitoring:

- a) system monitoringu rejestrujący obraz w pojeździe, który przechowywany jest przez okres co najmniej 10 dni wraz z niezbędnym oprogramowaniem do obróbki i kopiowania zarejestrowanego obrazu w celu ochrony osób oraz mienia wykonawcy,
- b) monitoring będzie obejmować:
  - co najmniej 3 kamery, monitorujących wnętrze pojazdu z uwzględnieniem przestrzeni drzwi oraz stanowiska kierowcy,
  - co najmniej 3 kamery na zewnątrz: jedną skierowaną do przodu, rejestrującą trasę przejazdu (monitoring drogi przed pojazdem), jedną skierowaną do tyłu rejestrującą obraz z tyłu pojazdu (monitoring drogi za pojazdem) oraz skierowaną na obszar po prawej stronie pojazdu z widokiem wzdłuż pojazdu w kierunku tyłu,
- c) Wykonawca zobowiązany jest do zabezpieczenia dostępu do dysku, na którym będą zapisywane dane z monitoringu wizyjnego w pojeździe, tak aby nie doszło do ich utraty w okresie 10 dni,
- d) Wykonawca zobligowany jest do udostępnienia na żądanie ZTM zapisu z monitoringu we wskazanym przez ZTM formacie. Jednocześnie ZTM zobowiązuje się do przestrzegania Ustawy o ochronie danych osobowych,

- e) Wykonawca zobowiązany jest spełnić obowiązek informacyjny zgodny z wymogami art. 13 RODO,
- f) Wykonawca zobowiązany jest posiadać wdrożoną procedurę monitoringu wizyjnego.

25. System kontroli trzeźwości kierowcy:

- a) pojazd ma być wyposażony w urządzenie uniemożliwiające uruchomienie silnika przez kierowcę znajdującego się pod wpływem alkoholu,
- b) instalowane urządzenie będzie posiadać analizator wydechu i immobiliser wraz z możliwością dostosowania wybranych parametrów, np. czasu na uruchomienie i czasu ponownego uruchomienia pojazdu bez konieczności wykonywania testu,

26. Apteczka –pojazd ma być wyposażony w apteczkę spełniającą wymagania normy DIN 13157.

27. Sygnał zamykania drzwi – pojazd ma być wyposażony w urządzenia umieszczone przy wszystkich drzwiach, emitujące ostrzegawczy sygnał akustyczny, sygnalizujący w sposób automatyczny zamykanie drzwi na 1-3 sekundy przed rozpoczęciem zamykania (ton dźwięku należy uzgodnić z zTM) oraz emitujące czerwone światło do momentu zamknięcia drzwi.

28. Wykonawca zobowiązany jest do utrzymania wszystkich urządzeń, w które wyposażony jest pojazd, w stanie sprawności technicznej w trakcie realizacji usługi.

### Wymagania wobec Wykonawcy

1. Wykonawca zobowiązany jest do wykonywania usługi zgodnie z przekazanymi przez ZTM rozkładami jazdy. Kursy pojazdów mają być realizowane punktualnie, przy czym dopuszcza się dwuminutową odchyłkę opóźnienia kursowania pojazdów. Odchyłka dotyczy odjazdu pojazdu z przystanku. ZTM zakłada przy tym jednoczynitową tolerancję punktualności kursowania pojazdów w odniesieniu do opóźnienia, jak i przyspieszenia.
2. Wyjątkami od opisanej sytuacji w ust. 1 są:
  - a) nie dopuszcza się odchyłki opóźnienia odjazdu pojazdu z przystanku, z którego rozpoczynany jest kurs, z zastrzeżeniem wynikającym z ust. 3. Akceptowalna jest jednoczynitowa tolerancja opóźnienia lub przyspieszenia,
  - b) na ostatnim przystanku linii poddawany ocenie punktualności jest przyjazd pojazdu na przystanek, a nie odjazd.
3. W przypadkach wystąpienia udokumentowanych utrudnień w ruchu drogowym, (w szczególności: wypadki drogowe, zablokowanie drogi, awaryjne naprawy sieci infrastruktury komunalnej, wystąpienia ekstremalnych warunków pogodowych, tj. gęsta mgła ograniczająca widoczność, śnieżyce, gwałtowne ulewy, silne wiatry i inne zjawiska atmosferyczne mogące być przyczyną utrudnień w obsłudze linii komunikacyjnej) dopuszcza się większe niż ustalone w ust. 1 odchyłki punktualności kursowania. Każdy zgłoszony i potwierdzony tego typu przypadek rozpatrywany będzie indywidualnie.
4. Wykonawca zapewnia służbę dyspozytorską, wyposażoną w bezpośrednią łączność telefoniczną ze służbami nadzoru ruchu ZTM oraz łączność ze wszystkimi pojazdami Wykonawcy.
5. Wykonawca zobowiązany jest do posiadania dedykowanego wyłącznie do kontaktu z Zamawiającym oraz ZTM telefonu numer....., pod którym Zamawiający i ZTM będzie mógł całodobowo przez siedem dni w tygodniu uzyskiwać aktualną informację o sytuacji na obsługiwanej linii.
6. Wykonawca zobowiązany jest do informowania Zamawiającego i ZTM o każdorazowej zmianie numeru telefonu, o którym mowa w ust. 5 w czasie do jednej godziny licząc od zmiany numeru. Zmiana numeru telefonu nie wymaga aneksu do Umowy.
7. Wykonawca zobowiązany jest do utrzymywania służby dyspozytorskiej całodobowo przez siedem dni w tygodniu, przy czym Wykonawca samodzielnie ponosi wszelkie koszty związane z jej funkcjonowaniem.
8. Wykonawca ma obowiązek niezwłocznie (nie później niż w ciągu 15 minut od wystąpienia zdarzenia, z zastrzeżeniem lit. b) – kiedy to zawiadomienie ma nastąpić w ciągu 10 min) poinformować dyspozytornię ZTM (pod numerem telefonu 603 790 281) oraz dyspozytornię Zamawiającego (pod numerem telefonu 728 828 301) o:
  - a) wszelkich zdarzeniach wywołujących opóźnienie lub potencjalnie mogących wywołać opóźnienie pojazdu przekraczające 15 minut,
  - b) braku realizacji kursu lub jego części na linii,
  - c) awarii układu ogrzewania lub klimatyzacji przestrzeni pasażerskiej pojazdu,
  - d) wszystkich kolizjach i wypadkach, a także innych zdarzeniach dotyczących pojazdów Wykonawcy poza pracą na linii,
  - e) zamknięciu dla ruchu odcinka trasy komunikacyjnej,
  - f) uszkodzeniu infrastruktury przystankowej zagrażającej bezpieczeństwu pasażerów i/lub uniemożliwiającej poprawne korzystanie z przystanków.
9. Wykonawca ma obowiązek poinformować ZTM i Zamawiającego o wynikach kontroli ITD oraz Policji po ich otrzymaniu w terminie do następnego dnia roboczego, przekazując stosowną informację na adres e-mail: [zr@metropoliatzm.pl](mailto:zr@metropoliatzm.pl) oraz [info@pkm-gliwice.com.pl](mailto:info@pkm-gliwice.com.pl)
10. ZTM i Zamawiający mają prawo wycofać pojazd Wykonawcy z obsługi danego kursu i skierować do jego obsługi pojazd innego Wykonawcy, jeżeli kurs jest obsługiwany pojazdem:
  - a) niezgodnym z wymaganiami Umowy i jej załącznikami,
  - b) niesprawnym pod względem techniczno-eksploatacyjnym, stanowiącym zagrożenie dla bezpieczeństwa ruchu,

- c) niesprawnym pod względem techniczno-eksploatacyjnym, powodującym znaczne uciążliwości dla pasażerów, w szczególności:
- do którego wnętrza przedostają się spaliny albo inne zapachy (np. z układu klimatyzacji, zapach paliwa),
  - z siedzeniami zamoczonymi lub zabrudzonymi w stopniu uniemożliwiającym skorzystanie z takiego siedzenia,
  - z niesprawnym systemem ogrzewania,
  - z niesprawnym lub niedostatecznym oświetleniem wnętrza przedziału pasażerskiego,
  - z brakującym lub niesprawnym więcej niż jednym kasownikiem (dot. biletów papierowych),
  - z brakującym lub niesprawnym więcej niż jednym urządzeniem elektronicznego systemu poboru opłat (SKUP) o ile brak lub niesprawność urządzenia wynika z winy Wykonawcy,
  - z urządzeniem prezentującym nieczytelną bądź błędną informację liniową (wizualną lub z zapowiedziami głosowymi przystanków) lub bez informacji liniowej (wizualnej) z przodu, z boku i z tyłu,
  - z nieotwierającymi się lub niezamykającymi się drzwiami, wywietrznikiem dachowym,
  - z nieszczelnymi elementami karoserii,
  - niespełniającym obowiązujących norm emisji spalin i hałasu.
11. W przypadku, o którym mowa w ust. 10 Wykonawcy nie przysługuje wynagrodzenie za wozokilometry wykonane przez innego Wykonawcę.
  12. Wykonawca zobowiązany jest do bieżącego przekazywania meldunków o sytuacji na linii komunikacyjnej, realizacji usług, stanowiących przedmiot niniejszej Umowy. Zwłaszcza powiadamiania o wszelkich zakłóceniach i utrudnieniach w należyтым świadczeniu usług przewozowych. Meldunki te winny być przekazywane drogą e-mailową na adres: [meldunki@metropoliaztm.pl](mailto:meldunki@metropoliaztm.pl) oraz [info@pkm-gliwice.com.pl](mailto:info@pkm-gliwice.com.pl). Meldunek dobowy zawierający podsumowanie dnia poprzedniego powinien być przekazywany do ZTM i Zamawiającego w godzinach 7:00 – 9:00.
  13. Wykonawca zobowiązany jest do realizacji każdej zmiany rozkładu jazdy.
  14. Wykonawca zobowiązany jest do sporządzania okresowych sprawozdań z realizacji usług przewozowych w terminie do trzech dni roboczych po 10-tym, 20-tym oraz ostatnim dniu miesiąca, według Załącznika nr 10 „Raport przewozów niezrealizowanych” do Umowy oraz w terminie do pięciu dni roboczych po zakończonym miesiącu, według Załącznika nr 11 „Sprawozdanie z realizacji usług przewozowych” do Umowy, a także jest zobowiązany do raportowania o niesprawności elektronicznych urządzeń mobilnych zgodnie z instrukcją obsługi błędów infrastruktury w pojazdach.
  15. Wykonawca zobowiązany jest do sporządzania i przekazywania właściwego załącznika do Umowy użyczenia zawartej pomiędzy Wykonawcą a ZTM po każdej wymianie urządzeń mobilnych, w terminie do trzech dni roboczych.
  16. Wykonawca zobowiązany jest do stosowania zasad organizacji ruchu na przystankach oraz dworcach, zgodnie z pisemnym poleceniem ZTM i Zamawiającego.
  17. W przypadku zdarzeń losowych, np. awarii pojazdu, Wykonawca ma włączyć inny pojazd do obsługi zadania przewozowego w ciągu maksymalnie 30 minut od momentu wystąpienia zdarzenia i braku możliwości dalszej realizacji usługi pojazdem podstawowym.
  18. W przypadku awarii pojazdu lub wystąpienia innej przyczyny mającej wpływ na brak realizacji kursu – kurs pojazdu zastępczego jest traktowany jako wykonany, jeżeli będzie zrealizowany nie później niż 10 minut przed następnym kursem innego pojazdu na linii. Dopuszcza się realizację kursu zastępczego w krótszym czasie, jeżeli częstotliwość kursowania pojazdów na linii, wynikająca z rozkładów jazdy jest mniejsza lub równa 10 min. W takiej sytuacji kurs pojazdu zastępczego traktowany jest jako wykonany.
  19. W szczególnie uzasadnionych przypadkach, na wniosek Wykonawcy i za zgodą ZTM, bez zachowania zasad certyfikacji dopuszcza się inny pojazd do wykonania usługi, którego wiek i wyposażenie jest równoważne co najmniej standardom określonym w Załączniku nr 1 „Minimalne wymagania dotyczące niezbędnego wyposażenia taboru obsługującego linię nr 224 ” do Umowy. Wniosek zawierający wszystkie dane niezbędne do identyfikacji pojazdu wraz z kserokopią dowodu rejestracyjnego należy przesłać e-mailem na adres: [meldunki@metropoliaztm.pl](mailto:meldunki@metropoliaztm.pl) oraz [info@pkm-gliwice.com.pl](mailto:info@pkm-gliwice.com.pl) w terminie do 1 godziny od wprowadzenia takiego pojazdu do obsługi linii.

20. Obsługa linii pojazdem na zasadach określonych w ust. 19 nie może odbywać się przez okres dłuższy niż 48 godzin. Obsługa linii pojazdem na zasadach określonych w ust. 19 przez okres dłuższy niż 48 godzin wymaga przeprowadzenia certyfikacji pojazdu.
21. Wykonawca ma obowiązek przedkładać ZTM na adres e-mailowy: meldunki@metropoliaztm.pl oraz info@pkm-gliwice.com.pl wykaz taboru wraz z jego aktualizacją w edytowalnym pliku według Załącznik nr 9 „Wykaz pojazdów przeznaczonych do obsługi linii komunikacyjnej nr 224” do Umowy w przypadku jakiegokolwiek zmiany powodującej zmianę treści tego załącznika.
22. Wykonawca powinien respektować wszystkie Zarządzenia i Uchwały Zamawiającego i ZTM oraz polecenia służb dyspozytorskich i nadzoru ruchu ZTM, regulujące doraźne kwestie związane między innymi z funkcjonowaniem komunikacji.
23. Wykonawca zapewnia, że kierowca pojazdu będzie:
  - a) współpracował z osobą wykonującą pomiary napełnień oraz udzielał wszelkich wyjaśnień, w szczególności w przypadku awarii pojazdu lub zmiany trasy,
  - b) w razie zaistnienia potrzeby, potwierdzał wykonywanie pomiaru napełnień poprzez dokonanie wpisu na formularzu pomiarowym osoby wykonującej pomiary oraz w karcie drogowej pojazdu.
24. ZTM będzie prowadził kontrolę sposobu wykonywania postanowień Umowy na następujących zasadach:
  - a) kontrole będą prowadzone przez upoważnionych pracowników ZTM na liniach komunikacyjnych, w pojazdach oraz w terenie. W przypadku przeprowadzania kontroli w pojeździe, fakt kontroli pracownik ZTM potwierdzi stosownym wpisem w karcie drogowej pojazdu, z wyjątkiem kontroli przeprowadzanych z zewnątrz pojazdu oraz o których mowa w Załączniku nr 12 „Czystość i estetyka pojazdów” do Umowy,
  - b) ZTM może prowadzić kontrolę wykonania i punktualności kursów przy użyciu kamer, innego sprzętu elektronicznego, modułów dyspozytorskich, dynamicznej informacji pasażerskiej i innych systemów informatycznych,
  - c) wszystkie materiały zebrane w toku kontroli, o których mowa w lit. a) i b), będą traktowane jako dowód,
  - d) Wykonawcy przysługuje prawo wglądu do zebranych dowodów, o których mowa w lit. c),
  - e) w razie stwierdzenia, że zachodzą podstawy do naliczenia kary, ZTM sporządza raport pokontrolny i przekazuje Zamawiającemu, który odsyła raport do Wykonawcy. Wykonawca najpóźniej w terminie pięciu dni od daty zaistnienia zdarzenia lub uzyskania informacji o istniejących podstawach do naliczenia kary umownej przesyła odwołanie,
  - f) Wykonawca może wnieść uwagi do raportu pokontrolnego w terminie pięciu dni od jego otrzymania, jednak Zamawiającemu lub ZTM przysługuje prawo nieuwzględnienia uwag jeśli będą niezasadne. O rozpatrzeniu uwag Zamawiający powiadamia Wykonawcę w terminie do dwudziestu jeden dni od ich otrzymania,
  - g) kary umowne mogą być również naliczone na podstawie informacji uzyskanych od pasażera,
  - h) kontrolę zgodności taboru z wykazem taboru i spełnienia przez pojazdy wymogów, o których mowa w Załączniku nr 1 „Minimalne wymagania dotyczące niezbędnego wyposażenia taboru obsługującego linię nr 224 ” do Umowy, ZTM i Zamawiający będzie prowadził na podstawie dokumentów (certyfikatów, dowodów rejestracyjnych itp.), które Wykonawca jest obowiązany okazać ZTM i Zamawiającemu na każde żądanie,
  - i) pozostałe zasady prowadzenia kontroli Strony mogą uzgodnić pisemnie.
25. W zakresie kontroli biletowej kierujący pojazdem zobowiązani są do wykonywania poleceń kontrolerów biletowych ZTM, a w szczególności do:
  - a) zablokowania urządzeń do kasowania biletów w czasie prowadzenia kontroli biletowej – niezwłocznie po okazaniu kierującemu pojazdem legitymacji służbowej przez osobę dokonującą kontroli,
  - b) udostępnienia kontrolującemu karty drogowej pojazdu lub innego równoważnego dokumentu, w celu dokonania odpowiedniego wpisu,
  - c) zmiany trasy pojazdu, polegającej na skierowaniu pojazdu do najbliższego komisariatu policji lub zatrzymania na przystanku w celu ustalenia tożsamości pasażera, w przypadku wydania odpowiedniego polecenia przez kontrolującego bilety.
26. Wykonawca zobowiązany jest pisemnie lub e-mailowo na adres: info@pkm-gliwice.com.pl do udzielania ZTM w terminie siedmiu dni kalendarzowych licząc od daty otrzymania wniosku od Zamawiającego:

wyjaśnień dotyczących skarg pasażerów, informacji dotyczących realizowanych usług, odpowiedzi na zapytania ZTM lub Zamawiającego (dotyczących wykonywanej pracy eksploatacyjnej).

27. Wszelkie obowiązki określone niniejszym załącznikiem Wykonawca realizuje na własny koszt i ryzyko.

Załącznik nr 3 do Umowy

### **Procedura dopuszczenia pojazdu do obsługi linii**

#### 1. Certyfikacja pojazdu:

- a) nie później niż dwa dni robocze (rozumianymi jako dni od poniedziałku do piątku z wyłączeniem dni ustawowo wolnych od pracy oraz sobót) przed rozpoczęciem świadczenia usługi danym pojazdem, pojazd powinien uzyskać dopuszczenie ZTM, którym jest „Certyfikat zgodności z wymogami technicznymi” (dalej „Certyfikat”).
- b) Wykonawca zgłasza do ZTM i Zamawiającego, na co najmniej siedem dni roboczych przed dniem rozpoczęcia świadczenia usług pojazdami podlegającymi certyfikacji, harmonogram certyfikacji pojazdów, który uwzględnia:
  - możliwość prowadzenia certyfikacji wyłącznie w dni robocze,
  - możliwość przeprowadzenia certyfikacji nie więcej niż dziesięć pojazdów dziennie,
- c) certyfikacja pojazdów może się odbywać na terenie zajezdni Wykonawcy lub w innym uzgodnionym miejscu,
- d) Wykonawca zapewnia możliwość certyfikacji pojazdu w miejscu zabezpieczającym przed wpływem niekorzystnych warunków atmosferycznych,
- e) pojazdy przedstawione do certyfikacji powinny być gotowe do eksploatacji, zgodnie z wymaganiami określonymi w Umowie,
- f) dla każdego pojazdu zgodność z wymaganiami jest oceniana na indywidualnej liście kontrolnej:
  - w przypadku stwierdzenia pełnej zgodności pojazdu z Umową, ZTM wystawia Certyfikat potwierdzający zgodę ZTM na wykorzystanie zweryfikowanego pojazdu do wykonywania przedmiotu Umowy,
  - w przypadku stwierdzenia istotnych, tj. niedających się usunąć w terminie do dwóch miesięcy, niezgodności pojazdu z Umową, pojazd nie uzyskuje Certyfikatu, co jest potwierdzane pisemnie. Ponowna certyfikacja jest możliwa po usunięciu niezgodności,
  - w przypadku stwierdzenia innego rodzaju niezgodności, tj. możliwych do usunięcia w terminie do dwóch miesięcy, za porozumieniem stron możliwe jest uzyskanie warunkowego Certyfikatu (Certyfikat czasowy) z zaznaczeniem zakresu niezgodności oraz terminów, w których niezgodności zostaną usunięte. Po usunięciu niezgodności pojazd jest ponownie zgłaszany do certyfikacji w zakresie przedmiotowych niezgodności. W przypadku ich nieusunięcia w wyznaczonym terminie, pojazd nie uzyskuje Certyfikatu (przedłużenia warunkowo wydanego uprzednio Certyfikatu czasowego),
- g) Certyfikat jest ważny w okresie, na jaki został wystawiony,
- h) ZTM i Zamawiający zastrzega sobie prawo żądania udostępnienia pojazdu i przeprowadzenia dodatkowej weryfikacji zgodności pojazdu z postanowieniami Umowy:
  - w wyniku weryfikacji, w przypadku stwierdzenia istotnych niezgodności niedających się usunąć w terminie do dwóch tygodni, wydany Certyfikat zostaje cofnięty, co jest potwierdzane pisemnie. Ponowna certyfikacja jest możliwa po usunięciu niezgodności,
  - w wyniku weryfikacji, w przypadku niezgodności możliwych do usunięcia w terminie do dwóch tygodni, za porozumieniem Stron możliwe jest warunkowe utrzymanie ważności Certyfikatu z zaznaczeniem zakresu niezgodności oraz terminów, w których niezgodności zostaną usunięte. Po usunięciu niezgodności pojazd jest ponownie przedstawiony do certyfikacji w zakresie przedmiotowych niezgodności. W przypadku ich nieusunięcia w wyznaczonym terminie, wydany Certyfikat zostaje cofnięty, co jest potwierdzane pisemnie. Ponowna certyfikacja jest możliwa po usunięciu niezgodności.

2. Wprowadzenie do ruchu pojazdu niewymienionego w Załączniku nr 9 „Wykaz pojazdów przeznaczonych do obsługi linii komunikacyjnej nr 224” do Umowy lub zmiana danych pojazdu:
  - a) jeżeli Wykonawca zamierza wprowadzić do eksploatacji pojazd niewymieniony w Załączniku nr 9 „Wykaz pojazdów przeznaczonych do obsługi linii komunikacyjnej nr 224” do Umowy, zobowiązany jest do złożenia pisemnego wniosku do ZTM o dopuszczenie pojazdu i wydanie Certyfikatu zgodnie z zasadami określonymi w ust. 1. niniejszego Załącznika,
  - b) pojazd musi spełniać wszystkie wymagania określone w Umowie,
  - c) w przypadku zmiany danych pojazdu takich jak: nr rejestracyjny i nr taborowy (umożliwiające jednoznaczną identyfikację pojazdu) Wykonawca najpóźniej do trzech dni roboczych od dnia pozyskania informacji o nowych danych, występuje do ZTM i Zamawiającego z wnioskiem o wydanie zaktualizowanego Certyfikatu uwzględniającego zmienione dane.
3. Wycofanie pojazdu z eksploatacji:
  - a) Wykonawca zamierzający wycofać pojazd z eksploatacji zobowiązany jest złożyć informację pisemną w ZTM i u Zamawiającego,
  - b) informacja powinna zawierać dane pojazdu, tj. nr rejestracyjny i nr taborowy oraz datę wycofania pojazdu,
  - c) informacja powinna być przekazana do ZTM nie później niż dzień przed wycofaniem pojazdu z eksploatacji,
  - d) Wykonawca w momencie wycofania pojazdu z obsługi linii ZTM jest zobowiązany do usunięcia wszelkich oznaczeń identyfikujących pojazd, wymienionych w Księdze Identyfikacji Wizualnej pojazdów obsługujących linie organizowane przez ZTM. W szczególności należy usunąć logo GZM i ZTM, oznaczenia taborowe, informacje taryfowe i przepisowe, a także zwrócić ZTM wszelkie urządzenia i ich komponenty stanowiące wyposażenie pojazdu, a dostarczone przez ZTM,
  - e) wycofanie pojazdu z eksploatacji nie może skutkować naruszeniem obowiązków Wykonawcy w zakresie liczby i rodzaju taboru, jakim jest on zobowiązany dysponować przez cały okres realizacji Umowy. W przypadku, jeśli wycofanie pojazdu z eksploatacji skutkowałoby naruszeniem ww. zasad, Wykonawca może wycofać pojazd z eksploatacji wyłącznie z równoczesnym jego zastąpieniem innym pojazdem,
  - f) zmiana Załącznika nr 9 „Wykaz pojazdów przeznaczonych do obsługi linii komunikacyjnej nr 224” do Umowy dokonana na podstawie postanowień niniejszego Załącznika nie wymaga zawarcia aneksu do Umowy,
  - g) wykreślenie pojazdu z Załącznika nr 9 „Wykaz pojazdów przeznaczonych do obsługi linii komunikacyjnej nr 224” do Umowy powoduje utratę ważności Certyfikatu.

**Zasady stosowania przez Wykonawcę elektronicznego systemu pobierania opłat za przejazdy**

1. Usługi, o których mowa w Umowie, objęte są elektronicznym systemem pobierania opłat za przejazdy.
2. Wykonawca:
  - a) zobowiązany jest do wyposażenia pojazdów w zestaw elektronicznych urządzeń systemu pobierania opłat, dostarczonych w ramach projektu ŚKUP realizowanego w oparciu o środki EFRR w ramach działania 2.2. „Rozwój elektronicznych usług publicznych RPO WSL 2007-2013”,
  - b) w przypadku realizacji innych projektów dotyczących elektronicznego systemu pobierania opłat, wiążących się z przekazaniem i montażem w pojazdach odpowiednich urządzeń, wyraża zgodę na ich montaż i zobowiązany jest do podpisania stosownych umów użyczenia dostarczonego sprzętu, pod warunkiem spełnienia wymagań dotyczących badań technicznych i dopuszczenia do ruchu drogowego oraz wymagań producenta pojazdu.
3. Do obowiązków Wykonawcy, wynikających ze stosowania elektronicznego systemu poboru opłat, należy:
  - a) użytkowanie urządzeń zgodnie z ich przeznaczeniem i zgodnie z obowiązującymi dokumentacjami użytkownika, instrukcjami i innymi dokumentami określającymi prawidłowe użytkowanie urządzeń,
  - b) konfiguracja urządzeń mobilnych ŚKUP zainstalowanych w pojeździe,
  - c) raportowanie usterek oraz niesprawności urządzeń zainstalowanych w pojazdach, zgodnie z lit. d),
  - d) zgłaszanie usterek do Helpdesku na adres email: [helpdesk@assecods.pl](mailto:helpdesk@assecods.pl), telefon: +48 (42) 230 29 00. Obowiązek ten należy realizować niezwłocznie, a w przypadku usterek związanych z brakiem łączności z systemem centralnym lub zawieszeniem Uniwersalnego Komputera Pokładowego (dalej „UKP”) nie później niż do 4 godzin od ich wystąpienia,
  - e) sporządzanie i przekazywanie właściwych załączników do umów użyczenia,
  - f) wyposażanie na własny koszt pojazdów wprowadzanych do eksploatacji w okablowanie i urządzenia, zgodnie z przekazanymi przez ZTM wytycznymi. W przypadku braku możliwości zamontowania UKP, Wykonawca zobowiązany jest do zamontowania we własnym zakresie uchwytu umożliwiającego montaż UKP lub pokrycia kosztów montażu takiego uchwytu,
  - g) zapewnienie montażu wszystkich urządzeń w pojeździe. Wykonawca dostarcza zgodę gwaranta (producenta pojazdów) na montaż urządzeń w przypadku, gdy pojazd objęty jest gwarancją,
  - h) udostępnienie okablowanego pojazdu celem montażu urządzeń, jednak nie później niż 14 dni przed datą wprowadzenia pojazdu do eksploatacji na linii komunikacyjnej,
  - i) utrzymywania w pełnej sprawności technicznej urządzeń i pokrycia kosztów eksploatacji w okresie gwarancyjnym i pogwarancyjnym. Wykonywania pełnej aktualizacji danych w urządzeniach przed zalogowaniem na linię kierującego pojazdem oraz aktualizacji danych w urządzeniach w pojazdach nie wykonujących pracy eksploatacyjnej, nie rzadziej niż raz w tygodniu,
  - j) odbierania i przekazywania danych za pomocą urządzenia do transmisji GPS/GSM w standardzie UMTS/LTE lub wyższym.



**Standard wyposażenia pojazdów w urzędzenia poboru opłat  
wariant „Metrolinia”**

Wykonawca zobowiązuje się we własnym zakresie i na własny koszt do wyposażenia pojazdów w urzędzenia do poboru opłat, zgodnie z następującymi wytycznymi:

1. Zakres prac:

- a) dostawa, instalacja i uruchomienie sprzętu (wraz z niezbędnym osprzętem i okablowaniem w pojazdach realizujących usługi na rzecz ZTM/GZM) przygotowanym do uruchomienia elektronicznego systemu poboru opłat:
  - dostawa sprzętu wraz z elementami niezbędnymi do jego pracy,
  - dostawa okablowania, w tym okablowanie pojazdów i instalacja w pojazdach dostarczonego wyposażenia,
  - wsparcie w uruchomieniu sprzętu wraz z oprogramowaniem zapewnionym przez GZM,
- b) zapewnienie funkcjonowania dostarczonego wyposażenia przez okres realizacji zamówienia (tj. od 01.01.2023 r. do 31.12.2024 r.),
- c) świadczenie usług serwisowych w okresie realizacji zamówienia (tj. od 01.01.2023 r. do 31.12.2024 r.):
  - ujawnione w okresie zamówienia wady elementów dostawy systemu ŚKUP będą bezpłatnie usuwane na koszt Wykonawcy,
  - wady/usterki systemu ŚKUP będą zgłaszane telefonicznie lub e-mailem pod następującym numerem telefonu ..... lub adresem e-mail .....
  - naprawa usterki nastąpi nie później niż w ciągu 12 h od zgłoszenia usterki,
  - w każdym przypadku Wykonawca nieodpłatnie dostarczy na czas naprawy zastępczy egzemplarz przedmiotu zamówienia o parametrach nie gorszych niż przedmiot dostawy;
  - Wykonawca ponosi wszelkie koszty dostawy i odbioru zastępczego egzemplarza przedmiotu dostawy,
  - Wykonawca realizując świadczenia serwisowe nie może żądać odrębnego wynagrodzenia za materiały eksploatacyjne i części zamienne, oraz za ich dostarczanie.

2. Cechy wyposażenia systemu poboru opłat pojazdu:

- a) założenia ogólne:
  - dostarczone wyposażenie musi umożliwić uruchomienie certyfikowanej zgodności z systemem ŚKUP oraz organizacjami płatniczymi EMV, oprogramowania zapewnianego przez GZM,
  - przed rozpoczęciem procedury wyposażenia pojazdów niezbędne jest szczegółowe zweryfikowanie z GZM planowanych do dostarczenia komponentów wyposażenia pojazdu, celem uzyskania potwierdzenia zgodności lub ustalenia odrębnych warunków, na jakich możliwe będzie wykorzystanie wskazanych przez Dostawcę komponentów,
  - GZM zapewni projekt instalacji i montażu urządzeń w pojazdach (po wcześniejszym przekazaniu przez Wykonawcę nazwy producenta, modelu oraz dokumentacji technicznej pojazdu). Dostawca jest odpowiedzialny za poprawne wykonanie instalacji (okablowania) i osadzenie kompletu urządzeń, z uwzględnieniem poniżej opisanych wymagań w pojeździe, do momentu umożliwiającego skonfigurowanie i uruchomienie pojazdu do współpracy z systemem ŚKUP,
  - konfiguracja urządzeń, instalacja oprogramowania, montaż kart SIM/SAM zostaną wykonane w ramach procedury przyłączenia pojazdu do systemu ŚKUP przez Gwaranta ŚKUP,
  - karty SIM oraz SAM zostaną zapewnione przez GZM,
  - Karty SAM i SIM oraz oprogramowanie dostarczane przez GZM stanowią jego własność i są wykorzystywane przez Wykonawcę wyłącznie w celu realizacji Umowy i przez okres jej obowiązywania. Po tym czasie, o ile pomiędzy Stronami nie dojdzie do zawarcia kolejnej umowy o świadczenie usług przewozowych bezpośrednio po wygaśnięciu/rozwiązaniu uprzedniej umowy

o świadczenie usług przewozowych, Wykonawca w terminie wskazanym przez Zamawiającego zwraca Zamawiającemu takie urządzenia (komponenty). Dodatkowo Wykonawca jest zobowiązany do odinstalowania oprogramowania dostarczonego przez Zamawiającego z urządzeń, do których tytuł prawny nie przysługuje Zamawiającemu, którą to okoliczność Zamawiający może skontrolować.

b) Komponenty wyposażenia pojazdu:

- fabrycznie nowy, wyprodukowany nie wcześniej niż w 2020 roku i sprawny technicznie,
- wolny od wad fizycznych i prawnych,
- dostarczony wraz z certyfikatami, deklaracjami zgodności CE, kartami gwarancyjnymi, kartami technicznymi urządzeń, instrukcjami i schematami montażu w języku polskim, sterownikami oraz okablowaniem,
- dostarczony z uchwytem umożliwiającym ich montaż w pojazdach,
- zasilane prądem z instalacji w pojazdach,
- zabezpieczone przed przepięciami i niezakłócające pracy innych urządzeń zamontowanych w pojazdach,
- maksymalny łączny pobór prądu przez wszystkie Urządzenia Pokładowe zamontowane w jednym pojeździe nie może przekraczać 6A,
- dostarczane urządzenia muszą być przystosowane do zasilania napięciem nominalnym 12 lub 24 VDC,
- kasowniki mają mieć możliwość szybkiej wymiany serwisowej. W tym celu mają być zamontowane na podstawie stacji dokującej, umożliwiającej szybką ich wymianę bez użycia narzędzi (dopuszczalny jest klucz do mechanizmu zabezpieczającego),
- kasowniki muszą być zabezpieczone przed niepowołanym demontażem ze stacji dokującej zamkiem mechanicznym, wielozapadkowym,
- wszystkie krawędzie zewnętrzne obudowy komputera i kasowników muszą być tak ukształtowane, aby nie powodowały niebezpieczeństwa uszkodzenia odzieży lub zranienia,
- spełniają wymagania prawa polskiego i UE dla urządzeń elektronicznych, montowanych w pojazdach samochodowych,
- przygotowane do pracy w warunkach środowiskowych występujących w pojazdach, w tym duża roczna amplituda temperatury, zapylenie, wilgotność oraz drgania.

c) Urządzenia w standardzie Metrolinia:

Pojazdy powinny zostać wyposażone w kasowniki zgodnie z nowym standardem. Liczba kasowników powinna być zgodna z liczbą drzwi – z uwzględnieniem, że jeden kasownik będzie kasownikiem głównym (UKAS-M), a przy pozostałych drzwiach mają zostać zamontowane kasowniki pomocnicze (UKAS-C). Kasownik Master powinien zostać zamontowany przy środkowych drzwiach.

Identyfikator	Opis
I.UKP	Komputer pokładowy wraz z uchwytem montażowym.
I.KOM	Moduł komunikacyjny do transmisji GSM/4G w standardzie LTE, z wbudowanym odbiornikiem GPS.
I.SWIT	Dodatkowy switch (dla konfiguracji z większą liczbą kasowników niż 3).
I.PWR	Przełącznik aktywacji urządzeń.
I.UKAS-M	Kasownik główny pojazdu wraz z uchwytem montażowym.
I.UKAS-C	Kasownik pomocniczy pojazdu wraz z uchwytem montażowym.
I.INST	Okablowanie instalacji wyposażenia pojazdu wraz z anteną GPS i GSM.

Cechy urządzeń:

I.UKP	Komputer pokładowy wraz z uchwytem montażowym
I.UKP.1	Wymiary i cechy konstrukcji: <ul style="list-style-type: none"><li>• kompaktowa, zwarta konstrukcja,</li><li>• objętość nie może przekroczyć 1140 cm<sup>3</sup> (pomiar bez uchwytów montażowych), przy czym największy wymiar nie może przekraczać 19 cm,</li></ul>

	<ul style="list-style-type: none"> <li>• maksymalne wymiary: 19 cm x 15 cm x 4 cm,</li> <li>• montaż w standardzie VESA wraz z odpowiednim uchwytem montażowym,</li> <li>• 1 x przycisk zasilania, 5 x programowalne przyciski funkcyjne,</li> <li>• dioda zasilania/pamięci,</li> <li>• brak wentylatora mechanicznego.</li> </ul>
I.UKP.2	<p>Procesor:</p> <ul style="list-style-type: none"> <li>• 64 bitowy,</li> <li>• 2 rdzenie,</li> <li>• częstotliwość bazowa: 1,10 Ghz,</li> <li>• częstotliwość zwiększania mocy: 2,40 Ghz,</li> <li>• cache: 2MB L2 Cache,</li> <li>• wbudowany układ graficzny.</li> </ul>
I.UKP.3	<p>System operacyjny: Windows 10 IoT lub równoważny, umożliwiający uruchomienie aplikacji ŚKUP.UKP_T (aplikacja komputera pokładowego ŚKUP wykonana w technologii Dot.Net producent Basment Sp. z o.o.).</p> <p>Parametry równoważności wynikające z zastosowanej technologii:</p> <ul style="list-style-type: none"> <li>• zapewniające połączenie z komputerem za pomocą funkcji pulpit zdalny za pomocą protokołu RDP,</li> <li>• pełna integracja z domeną Active Directory MS Windows,</li> <li>• zarządzanie komputerami poprzez Zasady Grup (GPO) Active Directory MS Windows,</li> <li>• zaawansowane funkcje kontroli aplikacji i funkcjonalności zasad ograniczeń oprogramowania. Możliwości i rozszerzenia, które pozwolą na tworzenie reguł zezwalających lub blokujących uruchamianie aplikacji na podstawie unikalnych tożsamości plików oraz określające, którzy użytkownicy lub grupy mogą uruchamiać te aplikacje,</li> <li>• zaawansowane zarządzanie funkcjami ekranu dotykowego, m.in. przesunięcie palcem od krawędzi ekranu, aby wywołać interfejs użytkownika systemu. W zależności od kierunku przesunięcia może pojawić się centrum akcji, tryb tabletu lub pasek zadań,</li> <li>• wielowarstwowe podejście do zabezpieczania nośników wymiennych, zapewnienie wielu funkcji monitorowania i kontroli, które pomagają zapobiegać zagrożeniom z nieautoryzowanych urządzeń peryferyjnych przed atakiem na urządzenia,</li> <li>• obsługa dotykowej klawiatury ekranowej,</li> <li>• monitorowanie zdarzeń związanych z połączeniem typu „plug and play” dla urządzeń peryferyjnych,</li> <li>• zapobieganie zagrożeniom ze strony wymiennych nośników danych wprowadzanych przez wymienne urządzenia pamięci masowej, umożliwiając: <ul style="list-style-type: none"> <li>✓ ochronę w czasie rzeczywistym (RTP) do skanowania wymiennej pamięci masowej w poszukiwaniu złośliwego oprogramowania,</li> <li>✓ regułę Attack Surface Reduction (ASR) USB do blokowania niezaufanych i niepodpisanych procesów uruchamianych z USB,</li> <li>✓ ustawienia ochrony Direct Memory Access (DMA) w celu złagodzenia ataków DMA, w tym Kernel DMA Protection for Thunderbolt i blokowanie DMA do czasu zalogowania się użytkownika,</li> </ul> </li> <li>• tworzenie niestandardowych alertów i akcji odpowiedzi, aby monitorować użycie urządzeń wymiennych na podstawie tych zdarzeń typu „plug and play” lub dowolnych innych zdarzeń z niestandardowymi regułami wykrywania,</li> <li>• praca z wieloma aplikacjami. Możliwość dostosowania ekranu systemu operacyjnego tak, że pokazuje tylko kafelki dozwolonych aplikacji.</li> </ul>
I.UKP.4	<p>Pamięć RAM:</p> <ul style="list-style-type: none"> <li>• 4 x GB DDR3L 1600Mhz.</li> </ul>
I.UKP.5	<p>Pamięć FLASH:</p>

	<ul style="list-style-type: none"> <li>• 1 x M.2 SSD 64GB.</li> </ul>
I.UKP.6	<p>Ekran:</p> <ul style="list-style-type: none"> <li>• rozmiar: 7 cali,</li> <li>• rozdzielczość: 1024x600,</li> <li>• kontrast: 700:1,</li> <li>• jasność: 1000 nit,</li> <li>• obsługa dotyku: pojemnościowy, wielopunktowy,</li> <li>• kąty widzenia: 75, 75, 75, 70.</li> </ul>
I.UKP.7	<p>Warunki środowiskowe:</p> <ul style="list-style-type: none"> <li>• odporność na wilgoć i pył IP65,</li> <li>• odporność na uderzenia i wstrząsy MIL-STD-810G,</li> <li>• wilgotność operacyjna: 10% - 95% RH,</li> <li>• temperatura operowania: od -20 do +60 stopni °C,</li> <li>• temperatura składowania: od -20 do +60 stopni °C,</li> </ul>
I.UKP.8	<p>Zasilanie:</p> <ul style="list-style-type: none"> <li>• 9-36V DC.</li> </ul>
I.UKP.9	<p>Wejścia i wyjścia:</p> <ul style="list-style-type: none"> <li>• 2 x USB A,</li> <li>• 1 x Gigabit Ethernet LAN (M12),</li> <li>• 1 x CANBus,</li> <li>• 1 x Port szeregowy COM,</li> <li>• 5 x Wejścia/ 3 x Wyjścia Cyfrowe,</li> <li>• głośnik.</li> </ul>
I.UKP.10	<p>Certyfikaty:</p> <ul style="list-style-type: none"> <li>• CE.</li> </ul>
I.NET	<p>Moduł komunikacyjny do transmisji GSM/4G w standardzie LTE, obsługujący lokalizację GPS</p>
I.NET.1	<p>Obsługa GSM:</p> <ul style="list-style-type: none"> <li>• obsługa 2 x SIM z funkcją auto-switch (słaby sygnał, limit danych, brak sieci, błędy transmisji),</li> <li>• obsługa transmisji 4G (LTE) – Kat. 4 do 150 Mbps, 3G – do 42 Mbps, 2G – do 236,8 kbps,</li> <li>• umożliwia mostkowanie GSM/LAN, przypisanie mobilnego IP WAN do urządzenia LAN,</li> <li>• auto APN,</li> <li>• definiowalne limity transmisji danych dla obydwu kart SIM.</li> </ul>
I.NET.2	<p>Obsługa WiFi:</p> <ul style="list-style-type: none"> <li>• IEEE 802.11 b/g/n,</li> <li>• Access Point (AP), Station (STA),</li> <li>• WPA2-Enterprise, WPA2-PSK, WPA-PSK, WEP, TLS, TTLS,</li> <li>• Filtr MAC, Ukrywanie SSID, kontrola dostępu w oparciu o MAC,</li> <li>• do 100 równoczesnych połączeń.</li> </ul>
I.NET.3	<p>Interfejsy/porty:</p> <ul style="list-style-type: none"> <li>• 4 x LAN Ethernet port (RJ45, 10/100 Mbps),</li> <li>• 1 x WAN Ethernet port,</li> <li>• 1 x RS232 port (gniazdo DB9),</li> <li>• 1 x RS 485 port,</li> <li>• 1 x I/O port,</li> <li>• 1 x zasilanie (złącze przemysłowe, 9-30 VDC, obsługa PoE),</li> <li>• 2 x port zewnętrznej anteny GSM,</li> <li>• 1 x port zewnętrznej anteny GPS,</li> <li>• 2 x port karty SIM (Mini SIM),</li> <li>• 2 x port zewnętrznej anteny WiFi,</li> </ul>

	<ul style="list-style-type: none"> <li>• 1 x port USB-A 2.0 umożliwiający podłączanie np. zewnętrznego dysku, pamięci flash, modemu, drukarki itp.,</li> <li>• 1 x SD Card (Micro SD do 32 GB),</li> <li>• diody informujące o sile sygnału GSM,</li> <li>• przycisk umożliwiający reset urządzenia.</li> </ul>
I.NET.4	<p>Obsługa sieci:</p> <ul style="list-style-type: none"> <li>• routing statyczny i dynamiczny (BGP, OSPFv2, RIPv1/v2),</li> <li>• protokoły TCP, UDP, IPv4, IPv6, ICMP, NTP, DNS, http, HTTPS, FTP, SMTP, SSLv3, TLS, ARP, VRRP, PPP, PPPoE, UPNP, SSH, DHCP, Telnet, SMPP, MQTT, WOL,</li> <li>• mechanizmy QoS / SQM,</li> <li>• obsługa DNS/DDNS,</li> <li>• Network backup.</li> </ul>
I.NET.5	<p>Bezpieczeństwo:</p> <ul style="list-style-type: none"> <li>• mechanizmy autentykacji: pre-shared key, certyfikaty, X.509,</li> <li>• konfigurowalne reguły firewall,</li> <li>• zapobieganie atakom: DDOS, Port Scan,</li> <li>• separacja VLAN (port/tag based),</li> <li>• mechanizm whitelist/blacklist,</li> <li>• obsługa OpenVPN ze wsparciem co najmniej 12 metod szyfrowania,</li> <li>• obsługa co najmniej 4 instancji tuneli VPN IPsec,</li> <li>• wsparcie dla GRE/PPTP/L2TP/Stunnel/SSTP/ZeroTier.</li> </ul>
I.NET.6	<p>Monitorowanie i zarządzanie:</p> <ul style="list-style-type: none"> <li>• udostępnia konsolę administratora w postaci strony WEB,</li> <li>• umożliwia aktualizację firmware z serwera.</li> </ul>
I.NET.7	<p>Obsługa GPS:</p> <ul style="list-style-type: none"> <li>• GNSS: GPS, Galileo, QZSS,</li> <li>• udostępnia współrzędne GNSS za pomocą WebUI, SMS, TAVL, RMS,</li> <li>• obsługuje Geolokację w oparciu o infrastrukturę GSM bez wykorzystania GPS.</li> </ul>
I.NET.8	<p>Obudowa i parametry środowiskowe:</p> <ul style="list-style-type: none"> <li>• wzmocniona konstrukcja,</li> <li>• wymiary maksymalne: 10 cm x 11 cm x 5 cm (dł./szer./wys.),</li> <li>• możliwość montażu w standardzie szyn DIN,</li> <li>• temperatura pracy: od -40 do +75 stopni °C,</li> <li>• wilgotność pracy: od 10 do 90%,</li> <li>• IP30.</li> </ul>
I.NET.9	<p>Certyfikaty i normy:</p> <ul style="list-style-type: none"> <li>• odporność na wstrząsy: DNVGL-CG-0339:2016, EN60068-2-6:2008,</li> <li>• standardy bezpieczeństwa: IEC 60950-1:2005/2009/2013, AS/NZS 60950.1:2015,</li> <li>• zgodność ze standardami i normami telekomunikacyjnymi obowiązującymi na terenie Polski.</li> </ul>

I.SWIT	Dodatkowy switch, niezbędny w przypadku konfiguracji pojazdu z ponad 3 kasownikami
I.SWIT.1	<ul style="list-style-type: none"> <li>• prędkość transmisji = Fast Ethernet 10/100 Mbit/s,</li> <li>• liczba portów RJ45 dostosowana do liczby urządzeń,</li> <li>• napięcie zasilania 9 V do 60 V prądu stałego,</li> <li>• zgodny ze standardem IEEE 802.3.,</li> <li>• temperatura pracy: od -40 do +70 stopni °C,</li> <li>• odporność na wstrząsy i wibracje,</li> <li>• spełniający niezbędne normy wymagane przy montażu urządzenia w pojazdach samochodowych.</li> </ul>

I.PWR	Przełącznik aktywacji urządzeń
-------	--------------------------------

I.PWR.1	<p>Przełącznik - dostosowany do montażu w pojazdach.</p> <p>Parametry podstawowe:</p> <ul style="list-style-type: none"> <li>• napięcie sterowania – Uster5V (dostosowane do napięcia sygnału sterującego z komputera pokładowego),</li> <li>• minimalna ilość zestyków – 1,</li> <li>• napięcie przełączane – 24V,</li> <li>• maksymalny prąd przełączany – 5A,</li> <li>• odporność na wstrząsy i wibracje.</li> </ul>
I.UKAS-M	Kasownik główny pojazdu z uchwytem montażowym
I.UKAS-M.1	<p>Obudowa i montaż:</p> <ul style="list-style-type: none"> <li>• kompaktowa obudowa z odpowiednio ukształtowanymi krawędziami, która nie stwarza niebezpieczeństwa uszkodzenia odzieży lub obrażeń pasażerów,</li> <li>• odporność na akty wandalizmu, dzięki ukryciu lub zamaskowaniu wszystkich elementów montażowych,</li> <li>• montaż na specjalnym uchwycie przytwierdzanym do rur poręczowych lub ścian pojazdu, wyposażonym w złącze elektryczne i zamek patentowy, umożliwiając szybki oraz prosty montaż/demontaż urządzenia,</li> <li>• maksymalne wymiary urządzenia (bez uchwytu montażowego): 32 cm x 16 cm x 12 cm.</li> </ul>
I.UKAS-M.2	<p>Ekran i interfejs użytkownika:</p> <ul style="list-style-type: none"> <li>• kolorowy, dotykowy wyświetlacz TFT o przekątnej 8 cali,</li> <li>• rozdzielczość: 800 x 480,</li> <li>• wbudowany głośnik,</li> <li>• podświetlenie czytnika kart w kolorze czerwonym i zielonym,</li> <li>• czujnik natężenia światła,</li> <li>• ochrona za pomocą szkła hartowanego o grubości min. 4mm.</li> </ul>
I.UKAS-M.3	<p>Zasilanie:</p> <ul style="list-style-type: none"> <li>• nominalne zasilanie: 24 VDC,</li> <li>• nominalny pobór mocy: 0,5A,</li> <li>• operacyjne zasilanie: 10.8 – 32 VDC,</li> <li>• zabezpieczenie przed skokami napięcia,</li> <li>• zabezpieczenie przed skokami natężenia,</li> <li>• zabezpieczenie przed odwróceniem biegunów.</li> </ul>
I.UKAS-M.4	<p>Warunki środowiskowe:</p> <ul style="list-style-type: none"> <li>• odporność na wilgoć i zapylenie zgodnie z IP54,</li> <li>• temperatura pracy: od -30 do +60 stopni °C,</li> <li>• temperatura przechowywania: od -30 do +70 stopni °C,</li> <li>• wilgotność pracy: od 20% do 85%,</li> <li>• wilgotność przechowywania: od 3% do 95%.</li> </ul>
I.UKAS-M.5	<p>Jednostka centralna:</p> <ul style="list-style-type: none"> <li>• procesor 32bit 2 x Core o częstotliwości taktowania co najmniej 1 Ghz z wbudowanym L2 cache,</li> <li>• pamięć SD-RAM DDR2 512 MB,</li> <li>• pamięć NAND Flash 128MB, eMMC 8GB,</li> <li>• 1 x slot na kartę SD,</li> <li>• 1 x Interfejs Ethernet,</li> <li>• 3 x slot na kartę SAM,</li> <li>• system operacyjny Linux ze skompilowanymi bibliotekami i firmware umożliwiającymi integrację aplikacji z peryferiami kasownika, co najmniej: <ul style="list-style-type: none"> <li>✓ biblioteka Qt v5.9.6,</li> <li>✓ biblioteka do zarządzania czytnikiem NFC mesdk-api v1.14.0,</li> <li>✓ biblioteka do zarządzania dźwiękiem pulseaudio v13.0,</li> <li>✓ biblioteka do zarządzania grafiką mesa v20.0.6,</li> <li>✓ biblioteka zlib v1.2.11,</li> </ul> </li> </ul>

	<ul style="list-style-type: none"> <li>✓ biblioteka libffi v3.2.1,</li> <li>✓ biblioteka gdbm v1.17,</li> <li>✓ biblioteka openssl v1.1.1,</li> <li>✓ narzędzie rsync v3.1.3,</li> <li>✓ biblioteka libxslt v1.1.33,</li> <li>✓ biblioteka lxml v4.3.2,</li> <li>✓ python v&gt;= 3.7,</li> <li>✓ biblioteka PySide2 wspierająca wersję Qt v5.9.6 dla pythona,</li> <li>✓ biblioteka pycryptodome v3.7.2 dla pythona,</li> <li>✓ biblioteka unixODBC v2.3.7,</li> <li>✓ biblioteka freetds v1.00.111,</li> <li>✓ biblioteka pyodbc v4.0.25,</li> <li>✓ biblioteka SQLAlchemy v1.2.17 dla pytona.</li> </ul>
I.UKAS-M.6	<p>Czytnik MIFARE+EMV– Producent Mikroelektronika s.s.r.o. Model CRE10 v1.0 lub równoważny.</p> <p>Cechy równoważności: posiadający certyfikat Agenta Rozliczeniowego transakcji kartami płatniczymi: Monet+ i Polskie ePłatności (agenci rozliczeniowi obsługujący System ŚKUP). W przypadku czytnika posiadającego równoważne funkcjonalności wymienione poniżej, ale nieposiadające certyfikatu, dostawca kasownika jest zobowiązany do pozyskania certyfikacji we własnym zakresie.</p> <ul style="list-style-type: none"> <li>• interfejs RFID ISO 14443 A/B, NFC,</li> <li>• wbudowany procesor w architekturze ARM z wbudowaną pamięcią L2 cache i częstotliwością taktowania co najmniej 528MHz,</li> <li>• system operacyjny Linux,</li> <li>• zabezpieczenia przed manipulacją/demontażem,</li> <li>• sprzętowa akceleracja kryptografii: SHA, DES, 3DES, AES,</li> <li>• interfejs USB 2.0,</li> <li>• udostępnia protokół komunikacyjny B-Protocol w wersji co najmniej 1.35,</li> <li>• certyfikacja EMV Contactles L1 &amp; L2, payWave 2.2, MCL 3.1.1,</li> <li>• zgodność z aplikacją płatniczą EMV ŚKUP dla pojazdów potwierdzona certyfikatem L3 dla Agenta Rozliczeniowego ŚKUP,</li> <li>• zgodność z rozwiązaniem TMS EMV agenta rozliczeniowego Monet+,</li> <li>• zgodność z biblioteką Karty ŚKUP.</li> </ul>

I.UKAS-C	Kasownik pomocniczy pojazdu z uchwytem montażowym
I.UKAS-C.1	<p>Obudowa i montaż:</p> <ul style="list-style-type: none"> <li>• kompaktowa obudowa z odpowiednio ukształtowanymi krawędziami niestwarzającymi niebezpieczeństwa uszkodzenia odzieży lub obrażeń pasażerów,</li> <li>• odporność na akty wandalizmu dzięki ukryciu lub zamaskowaniu wszystkich elementów montażowych,</li> <li>• montaż na specjalnym uchwycie przytwierdzanym do rur poręczowych lub ścian pojazdu wyposażonym w złącze elektryczne i zamek patentowy, umożliwiając szybki i prosty montaż/demontaż urządzenia,</li> <li>• maksymalne wymiary urządzenia (bez uchwytu montażowego) to 23cm x 7 cm x 13 cm.</li> </ul>
I.UKAS-C.2	<p>Ekran i interfejs użytkownika:</p> <ul style="list-style-type: none"> <li>• kolorowy wyświetlacz o przekątnej 3,5 cala,</li> <li>• rozdzielczość: 320 x 240,</li> <li>• wbudowany głośnik,</li> <li>• czujnik natężenia światła,</li> <li>• ochrona za pomocą szkła hartowanego o grubości min. 3 mm,</li> <li>• 3 x dotykowe klawisze funkcyjne (programowalne),</li> <li>• 1 x zintegrowany czytnik kodów 2D, umieszczony w dolnej części obudowy w sposób umożliwiający ergonomiczne korzystanie przez pasażerów.</li> </ul>
I.UKAS-C.3	Zasilanie:

	<ul style="list-style-type: none"> <li>• nominalne zasilanie: 24 VDC,</li> <li>• nominalny pobór mocy: 0,3 A,</li> <li>• operacyjne zasilanie: 9 – 36 VDC,</li> <li>• zabezpieczenie przed skokami napięcia,</li> <li>• zabezpieczenie przed skokami natężenia,</li> <li>• zabezpieczenie przed odwróceniem biegunów.</li> </ul>
I.UKAS-C.4	<p>Warunki środowiskowe:</p> <ul style="list-style-type: none"> <li>• odporność na wilgoć i zapylenie zgodnie z IP54,</li> <li>• temperatura pracy: od -20 do +60 stopni °C,</li> <li>• temperatura przechowywania: od -30 do +70 stopni °C,</li> <li>• wilgotność pracy: od 20% do 85%,</li> <li>• wilgotność przechowywania: od 3% do 95%.</li> </ul>
I.UKAS-C.5	<p>Jednostka centralna:</p> <ul style="list-style-type: none"> <li>• 32-bit procesor klasy ARM o częstotliwości taktowania co najmniej 180 Mhz,</li> <li>• pamięć SD-RAM DDR2 32 MB,</li> <li>• pamięć Flash 2MB,</li> <li>• interfejs Ethernet,</li> <li>• system operacyjny Linux bootowalny via Ethernet z kompilowanymi co najmniej: <ul style="list-style-type: none"> <li>✓ biblioteka programistyczna Qt,</li> <li>✓ biblioteka programistyczna czytnika NFC,</li> <li>✓ firmware/sterowniki umożliwiające integracje aplikacji z peryferiami kasownika (np. obsługę ekranu, przycisków).</li> </ul> </li> </ul>
I.UKAS-C.6	<p>Czytnik MIFARE:</p> <ul style="list-style-type: none"> <li>• interfejs RFID ISO 14443 A/B, NFC,</li> <li>• wbudowany procesor w architekturze ARM ze zintegrowaną pamięcią cache i częstotliwością taktowania co najmniej 528 MHz,</li> <li>• system operacyjny Linux,</li> <li>• zabezpieczenia przed manipulacją/demontażem,</li> <li>• sprzętowa akceleracja kryptografii: SHA, DES, 3DES, AES,</li> <li>• interfejs ETH 100BASE-TX,</li> <li>• interfejs USB 2.0,</li> <li>• zgodność z biblioteką karty ŚKUP.</li> </ul>

I.INST	Okablowanie instalacji wyposażenia pojazdu wraz z antenami GSM i GPS
I.GSM.1	<p>Wykonane zgodnie z poniższym schematem ideowym (Załącznik nr 1 „Schemat ideowy instalacji wariant „Metrolinia” do niniejszego Załącznika) i projektem instalacji elektrycznych. Wytyczne dotyczące wykonania instalacji:</p> <ul style="list-style-type: none"> <li>• linie zasilające i logiczne ACT powinny zostać wykonane w autobusach przy pomocy kabli spełniających normę ISO 6722: 2002, klasa B (od -40 do +70 stopni °C) lub wyższej. Główne kable zasilające doprowadzające zasilanie do listwy rozdzielczej o przekroju 1,5mm<sup>2</sup>. Kable zasilające poszczególne urządzenia o przekroju 0,75mm<sup>2</sup>. Wszystkie linie zasilające i logiczne (aktywacji urządzeń) powinny być wykonane w topologii gwiazdy połączonej na listwie rozdzielczej. Każdy obwód zasilający ma być zabezpieczony dedykowanym bezpiecznikiem topikowym,</li> <li>• wszystkie połączenia ETHERNET 100 Base-TX pomiędzy urządzeniami pokładowymi powinny być wykonane w topologii gwiazdy kablem miedzianym ekranowanym siatką SF/UTP (wg normy ISO/IEC 11801) klasy D (kategoria 5, wg normy PN-EN 50171) i zakończone wzmocnionym wtykiem RJ-45. Należy stosować kable cztero-żyłowy (dwie pary). Każda żyła wykonana z „linki” przekroju 0,34 mm<sup>2</sup> (4xAWG22/7),</li> <li>• w przypadku pojazdów o instalacji o innym napięciu nominalnym niż 24V należy zastosować przetwornice napięcia w celu zapewniania nominalnego napięcia zasilania 24V,</li> <li>• antena GSM ma być dostosowana do współpracy z modułem komunikacyjnym.</li> </ul>



	<p>Typ anteny należy dobrać zależnie od miejsca montażu na danym pojeździe. Antena nie powinna być osłonięta przez żadne elementy pogorszające jakość transmisji. Należy ograniczyć długość kabla antenowego,</p> <ul style="list-style-type: none"><li>• antena GPS (aktywna) ma być dostosowana do współpracy z modułem komunikacyjnym/GPS. Typ anteny należy dobrać zależnie od miejsca montażu na danym pojeździe. Antena nie powinna być osłonięta od góry przez żadne elementy pogorszające jakość odbioru.</li></ul>
--	---

3. Certyfikowane zestawy:

Zamawiający zapewni oprogramowanie systemu ŚKUP certyfikowane do pracy w oparciu o poniższe warianty wyposażenia pojazdu.

W przypadku potrzeby wyposażenia pojazdów w innym standardzie – najpierw niezbędne jest uzgodnienie możliwości i warunków z GZM.

Uwaga: Nie jest możliwe łączenie lub zmiana konfiguracji opisanego wyposażenia bez uzyskania akceptacji GZM.

4. Zapewnienie funkcjonowania wyposażenia pojazdu w okresie utrzymania:

- a) dostawca rozwiązania jest zobowiązany do zapewnienia usług utrzymania w zakresie dostarczonych przez niego komponentów systemu poboru opłat,
- b) parametry SLA odpowiadające umowie ŚKUP (w tym 12 godzin na naprawę lub wymianę uszkodzonego sprzętu),
- c) dostawca rozwiązania będzie pełnił rolę 3. linii wsparcia w obsłudze zgłoszeń dot. wyposażenia pojazdów. Przy czym 1. i 2. linia będą zapewnione przez GZM w ramach systemu ŚKUP,
- d) GZM przekaże szczegółową procedurę obsługi serwisowej i utrzymaniowej rozwiązania. Wykonawca zobowiązany jest realizować zamówienie zgodnie z wytycznymi ustalonymi z GZM.

Załącznik nr 1

„Schemat ideowy instalacji wariant „Metrolinia” do Załącznika nr 4a „Standard wyposażenia pojazdów w urządzenia poboru opłat wariant Metrolinia” do Umowy

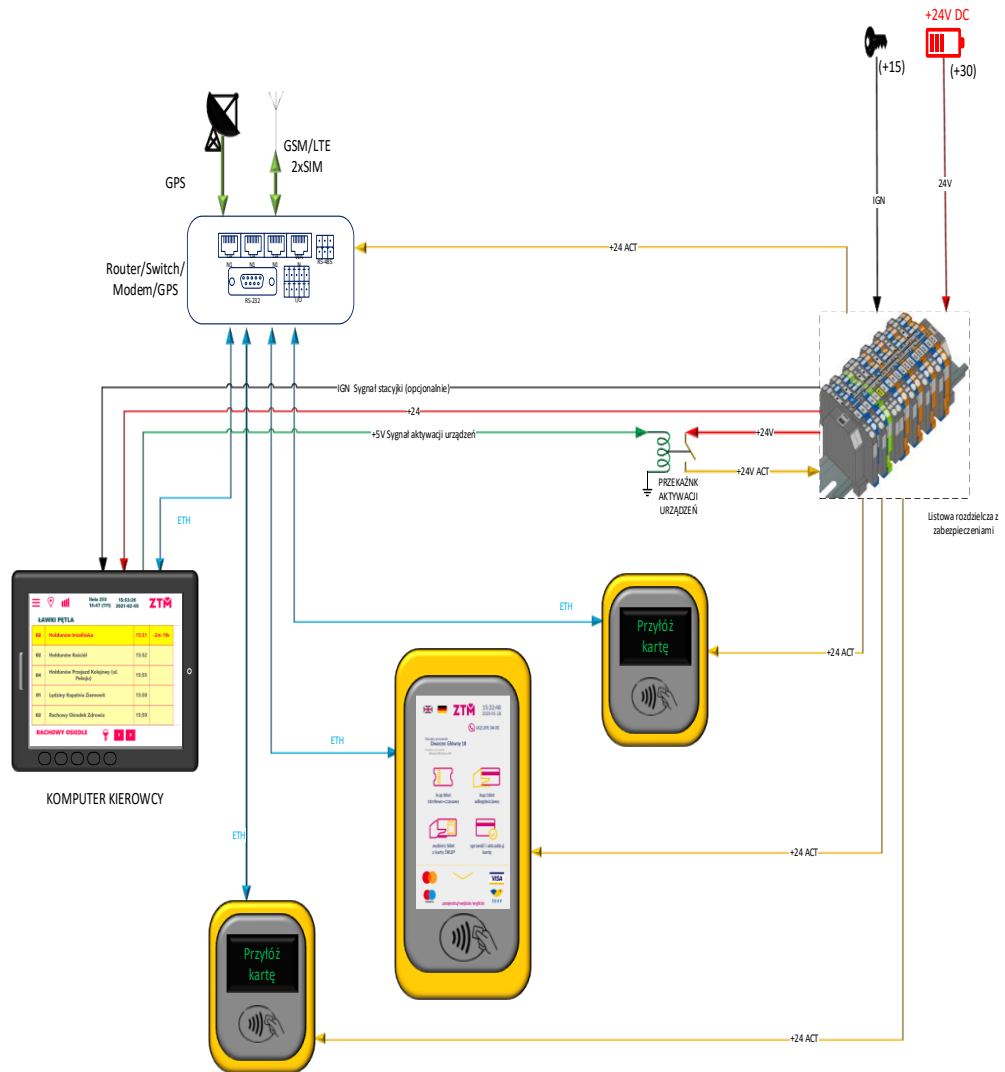

Załącznik nr 5 do Umowy

### Wymagania wobec Pracowników Wykonawcy

1. Kierujący pojazdami i dyspozytorzy (zwani dalej jako „Pracownicy”) są zobowiązani do znajomości układu komunikacyjnego i topografii na obszarze, na którym realizowana jest Usługa, co najmniej w następującym zakresie:
  - a) tras wszystkich linii obsługiwanych przez kierującego pojazdem wraz z przystankami i możliwościami przesiadek,
  - b) tras alternatywnych dla ww. linii, którymi mogą się odbywać objazdy,
  - c) określenia położenia pojazdu w celu wezwania pomocy,
  - d) lokalizacji szpitali, jednostek policji i straży miejskiej/gminnej znajdujących się przy trasie linii (na wypadek konieczności skorzystania z pomocy tych jednostek).
2. Pracownicy wskazani w ust. 1 są zobowiązani do bieżącej aktualizacji swojej wiedzy w zakresie układu komunikacyjnego i topografii. Wykonawca powinien informować ich o zmianach tras obsługiwanych linii w zwyczajowo przyjęty sposób (np. tablica ogłoszeń, e-mail itp.).
3. Kierujący pojazdem jest zobowiązany znać i przestrzegać przepisy porządkowe i taryfowe ZTM. Ponadto kierujący pojazdem zobowiązany jest odpowiadać na pytania pasażerów w zakresie przepisów porządkowych i taryfowych oraz reagować w przypadku nieprzestrzegania tych przepisów w sposób właściwy do okoliczności.
4. Pracownicy muszą władać językiem polskim w stopniu komunikatywnym z uwzględnieniem słownictwa związanego z budową pojazdu, obsługą linii komunikacyjnych oraz kontaktem ze służbami dyspozytorskimi oraz innymi służbami. W przypadku osób nieposiadających obywatelstwa polskiego umiejętność ta powinna zostać sprawdzona przez Wykonawcę lub potwierdzona certyfikatem wydanym przez Państwową Komisję do spraw Poświadczania Znajomości Języka Polskiego jako Obcego.
5. Po objęciu zmiany kierujący pojazdem musi zalogować się do systemów elektronicznych w pojeździe.
6. Z wyjątkiem okresu odbywania przerwy w pojeździe, wynikającej z przepisów dotyczących czasu pracy, niezwłocznie po dokonaniu czynności związanych ze zmianą kierunku jazdy pojazdu, kierujący pojazdem powinien umożliwić wejście do pojazdu pasażerom oczekującym na przystanku początkowym. W przypadku dworców, na których pojazd oczekuje na placu postojowym, zakazane jest wpuszczanie pasażerów do pojazdu. Jest to możliwe wyłącznie po przyjeździe pojazdu na przystanek. Dokładna godzina odbywania przerwy kierowcy w pojeździe w danym dniu wynikającej z przepisów Ustawy o czasie pracy kierowców (Dz. U. z 2019 r. poz. 1412) musi być wskazana w karcie drogowej posiadanej przez kierującego pojazdem.
7. Podczas postoju wynikającego z rozkładu jazdy, za wyjątkiem przerwy ustawowej opisanej w ust. 6, ZTM ma prawo dokonywać czynności związanych z kontrolą jakości usług przewozowych. Kierujący pojazdem w przypadku odbywania takiej przerwy musi o tym fakcie poinformować osobę zamierzającą przeprowadzić kontrolę i okazać jej kartę drogową zawierającą stosowny wpis o godzinie odbywania tej przerwy.
8. Przed rozpoczęciem realizacji kursu kierujący pojazdem powinien wykonać następujące czynności:
  - a) sprawdzić działanie kasowników,
  - b) sprawdzić działanie wyświetlaczy i treść informacji,
  - c) sprawdzić czystość pojazdu,
  - d) sprawdzić, czy pasażerowie nie pozostawili w pojeździe swojego mienia, a w przypadku jeżeli zagraża ono bezpieczeństwu lub komfortowi pasażerów, podjąć odpowiednie działania mające na celu jego usunięcie,
  - e) w przypadku pojazdów wyposażonych w klimatyzację sprawdzić zabezpieczenia przed otwarciem okna przez pasażera, ewentualnie otworzyć lub zamknąć okna w zależności od planowanego użycia klimatyzacji w najbliższym kursie,
  - f) w okresie zimowym oczyścić zewnętrzne przyciski otwierania drzwi oraz sygnalizacji potrzeby otwierania rampy najazdowej dla pasażerów poruszających się na wózkach inwalidzkich, jak również okien w obszarze wyświetlaczy lub tablic liniowych.
9. Kierujący pojazdem może odstąpić od wykonania czynności opisanych w ust. 8, jeżeli postój na przystanku

końcowym stanowi wyznaczoną w rozkładzie przerwę, zgodną z przepisami w pracy lub jeśli rozkładowy czas postoju na przystanku jest krótszy niż pięć minut.

10. Wykonawca jest zobowiązany odpowiednio przeszkolić kierujących pojazdami w zakresie zasad bezpieczeństwa i higieny, w tym zasad przeprowadzania ewakuacji z pojazdu w razie wystąpienia zagrożenia bezpieczeństwa pasażerów.
11. Wykonawca zobowiązany jest do zapewnienia jednolitego ubioru kierujących pojazdami, zgodnie z poniższymi wytycznymi:
  - a) kierujący pojazdem powinni być ubrani w jednolity strój firmowy, tj.:
    - w przypadku mężczyzn strój składający się z:
      - obuwia w kolorze czarnym lub granatowym, zapewniającego bezpieczne prowadzenie pojazdu,
      - długich spodni w kolorze jednolitym granatowym bądź czarnym,
      - koszuli z długim bądź krótkim rękawem w kolorze jednolitym błękitnym (jasnoniebieskim) lub białym,
      - krawata w kolorze jednolitym granatowym lub czarnym,
      - okrycia wierzchniego w postaci swetra lub bezrękawnika w kolorze jednolitym granatowym bądź czarnym, dopasowanym do koloru spodni,
      - w okresie jesienno-zimowym podczas pracy poza pojazdem, kurtki w kolorze dopasowanym do całości umundurowania. Dopuszcza się również stosowanie czapki i rękawiczek, zgodnie z warunkami atmosferycznymi,
    - w przypadku kobiet strój składający się z:
      - obuwia w kolorze czarnym lub granatowym, zapewniającego bezpieczne prowadzenie pojazdu,
      - długich spodni lub spódnicy (o długości do kolan) w kolorze jednolitym granatowym bądź czarnym,
      - koszuli lub bluzki koszulowej z długim bądź krótkim rękawem w kolorze jednolitym błękitnym (jasnoniebieskim) lub białym,
      - okrycia wierzchniego w postaci swetra lub bezrękawnika w kolorze jednolitym granatowym bądź czarnym, dopasowanym do koloru spodni lub spódnicy,
      - krawata damskiego lub apaszki w kolorze jednolitym granatowym lub czarnym,
      - w okresie jesienno-zimowym podczas pracy poza pojazdem, kurtki w kolorze dopasowanym do całości umundurowania. Dopuszcza się również stosowanie czapki i rękawiczek, zgodnie z warunkami atmosferycznymi,
  - b) w okresie wiosenno-letnim, tj.: od 1 maja do 30 września:
    - zwalnia się z obowiązku noszenia krawata,
    - w miejsce koszul dopuszcza się stosowanie koszulek polo z krótkim rękawem w kolorze jednolitym błękitnym lub białym,
    - dopuszcza się możliwość rozpięcia koszuli pod szyją o 1 guzik,
  - c) w okresie od 1 października do 30 kwietnia w miejsce swetrów lub bezrękawników dopuszcza się stosowanie bluzy polarowej lub softshelli w kolorze jednolitym granatowym bądź czarnym, dopasowanym do koloru spodni lub spódnicy,
  - d) w czasie pracy poza pojazdem, wierzchnie elementy ubioru muszą być oznakowane elementami odblaskowymi. Mogą być one naszyte na stałe (np. na kurtki), a w przypadku swetrów, bezrękawników, bluz mogą to być elementy nakładane tymczasowo (np. kamizelki, opaski itp.),
  - e) ubiór musi być kompletny, schludny i estetyczny,
  - f) obowiązuje całkowity zakaz pracy w: obuwiu sportowym (typ halowy), kłapkach, koszulkach bez rękawów oraz spodniach, spodenkach i bluzach sportowych. Ponadto zabrania się pracy w stroju prezentującym jakiegokolwiek oznaczenia lub symbole inne niż logo Wykonawcy.
  - g) Wykonawca według własnego uznania może zapewnić widoczne logo firmy:
    - w przypadku koszul, koszulek polo oraz okryć wierzchnich o szerokości od 40 do 60 mm na podstawie i wysokości proporcjonalnej, zależnej od formatu logo, naniesione na lewej piersi,

- w przypadku spodni lub spódnic dopuszcza się dodatkowo logo w postaci wszywek nie większych niż 8 × 25 mm.

Załącznik nr 6 do Umowy

### Zasady identyfikacji wizualnej i oznakowania autobusów

#### 1. Zasady ogólne:

- a) umieszczenie, utrzymanie i zapewnienie estetycznego wyglądu wszystkich elementów związanych z identyfikacją wizualną (nalepki, plakaty itp.), przekazanych do wywieszenia przez ZTM, leży po stronie Wykonawcy,
- b) szczegółowe miejsce i sposób umieszczenia wszystkich elementów identyfikacji wizualnej pojazdów wskaże Zamawiający
- c) elementy identyfikacji wizualnej bezpośrednio dotyczące Wykonawcy, tj. logotypy, numery taborowe itd., są zlecane do produkcji przez Wykonawcę na jego koszt. Elementy te, przed ich zleceniem do produkcji, muszą zostać przedstawione do akceptacji Zamawiającego zgodnie z poniższym:
  - elementy typu: numery taborowe, logo Wykonawcy itd. – w postaci prototypu produktu,
  - reklamy lub elementy planowane do namalowania (np. na karoserii) – w postaci projektu wraz z wizualizacją ich umieszczenia,
- d) umieszczenie każdego elementu w lub na pojeździe, także wymienionego w niniejszym Załączniku, jest dozwolone po pisemnej akceptacji Zamawiającego przedstawionego wzoru.

2. Zamawiający zastrzega, że może wskazać terminy wymiany poszczególnych elementów identyfikacji wizualnej we wszystkich pojazdach wykorzystywanych do realizacji Umowy.

3. Pojazd musi mieć kolorystykę poszycia zewnętrznego w kolorze żółtym RAL 1018.

4. Umieszczanie jakichkolwiek oznaczeń całopojazdowych wymaga zgody Zamawiającego.

#### 5. Logotypy:

- a) pojazdy muszą być oznaczone logotypami wskazanymi przez Zamawiającego i ZTM i umieszczonymi w postaci nalepek na szybach lub w innych wskazanych miejscach, w tym na poszyciu zewnętrznym pojazdu,
- b) wyklejenie lub namalowanie logotypów, zgodnie ze wzorem opisanym przez Zamawiającego i ZTM, leży po stronie Wykonawcy.

#### 6. Numery taborowe:

- a) numer taborowy składa się z maksymalnie siedmiu cyfr,
- b) trzy pierwsze cyfry numeru taborowego nadaje ZTM,
- c) kolejne cyfry numeru taborowego nadaje Wykonawca,
- d) Strony za obustronną zgodą dopuszczają prawo do zmiany numeracji taboru w trakcie trwania Umowy,
- e) dokładne umiejscowienie, wymiary, kolorystykę i sposób umieszczenia wszystkich numerów taborowych określa ZTM.

#### 7. Informacje o projektach Unii Europejskiej:

- a) dopuszcza się umieszczenie wymaganych odrębnymi przepisami informacji o projektach unijnych,
- b) wielkość, ilość i standard wykonania umieszczonej informacji wynika z wytycznych danego programu operacyjnego lub warunków konkursu,
- c) informacje muszą być umieszczane na przezroczystej folii, chyba że wynika inaczej ze wskazań dotyczących konkretnego projektu,
- d) dopuszczalne jest wyłącznie umieszczenie informacji na szybie, wzdłuż dolnej krawędzi okna, po stronie prawej pojazdu (od strony drzwi), o ile wytyczne danego programu lub warunki konkursu nie stanowią inaczej,
- e) informacja nie może zasłaniać wymaganych przez Zamawiającego i ZTM logotypów,
- f) informacja nie może utrudniać pasażerom widoczności.

#### 8. Kolorystyka wnętrza pojazdu

- a) ustala się żółty kolor poręczy w pojazdach RAL1018,
- b) zabudowa podsufitowa, ściany boczne, podłoga, konstrukcja siedzeń oraz inne elementy wyposażenia

wnętrza pojazdu muszą być wykonane w odcieniach szarości,

c) tapicerka w pojazdach fabrycznie nowych musi być zgodna z normami przewidzianymi przepisami prawa, a kolor uzgodniony z ZTM.

9. Regulaminy, Taryfa, reklama:

a) Regulaminy, Taryfa oraz reklamy wewnętrzne umieszczane mają być w ramach. Wykonawca na własny koszt dokonuje zakupu, montażu i utrzymania ramek. Ramki muszą być umieszczone na tylnej ścianie wygrozdzenia kabiny kierującego pojazdem,

b) parametry ramki:

– na Regulaminy i Taryfę:

- pole informacji formatu A2: umieszczone pionowo, dzielone tak, aby możliwe było umieszczenie w niej dwóch informacji A3 (drukowanych w formacie poziomym), lub
- dwa pola informacji formatu A3: muszą być umieszczone jedna nad drugą. Wyłącznie w uzasadnionych przypadkach ramki mogą być umieszczone obok siebie,
- obramowanie ramki nie powinno być szersze niż 2 cm,
- obramowanie ramki musi być w kolorze szarym lub srebrnym,

– na reklamy 4 szt.:

- pole informacji formatu A3: umieszczone pionowo wewnątrz pojazdów, wykorzystywane przez ZTM do umieszczania informacji oraz reklam, z zastrzeżeniem lit. f),
- Wykonawcy nie przysługuje z tego tytułu dodatkowe wynagrodzenie,
- obramowanie ramki nie może być szersze niż 2 cm,
- obramowanie ramki musi być w kolorze szarym lub srebrnym,

c) szczegółowa lokalizacja ramek podlega uzgodnieniom z ZTM,

d) w uzasadnionych przypadkach, wyłącznie za zgodą ZTM, Regulaminy i Taryfa mogą być umieszczone w formie nalepki w pojeździe:

- na tylnej ścianie wygrozdzenia kabiny kierującego pojazdem, na środku powierzchni,
- w przypadku elementów konstrukcyjnych uniemożliwiających wyklejanie informacji w wyżej opisany sposób, nalepki mogą zostać przyklejone na pierwszej szybie za kabiną kierującego pojazdem,

e) Regulaminy i Taryfy muszą być umieszczone w sposób estetyczny. Zakazuje się umieszczania informacji warstwami, na niedokładnie usunięte wcześniejsze informacje

i w uszkodzonych ramach,

f) W autobusach zakupionych przez Wykonawcę w ramach realizacji projektu dofinansowanego ze środków zewnętrznych (np. środków z Unii Europejskiej) ZTM nie będzie umieszczał w okresie trwałości tego projektu reklam o charakterze komercyjnym (odpłatnym).

10. Reklamy oraz informacje dodatkowe:

a) Wykonawca może umieszczać reklamy wyłącznie na zewnątrz pojazdów (oklejenie zewnętrzne).

Dopuszcza się tylko takie oklejenie, które nie zasłania logotypów wymaganych przez Zamawiającego i ZTM. Jakikolwiek odstępstwa od powyższej zasady możliwe są po pisemnej akceptacji Zamawiającego,

b) za zgodą Zamawiającego dopuszczalne jest umieszczenie reklamy na tyle pojazdu (tzw. fullback) oraz na bokach pojazdu.

c) w przypadkach udostępniania dla ZTM powierzchni na pojazdach, każdorazowo warunki udostępniania będą określone odrębną umową,

d) Wykonawca zobowiązany jest do niezwłocznego usuwania reklam oraz informacji nieaktualnych i niezgodnych z postanowieniami Umowy.

11. Treści reklam:

a) Wykonawca ponosi odpowiedzialność za treść i formę zamieszczonej reklamy,

b) reklamy zamieszczane na pojazdach nie mogą być niezgodne z przepisami prawa, w szczególności naruszać dóbr osobistych, stanowić czyn nieuczciwej konkurencji, a także ze względu na treść albo formę godzić w dobre obyczaje,

c) zamieszczane reklamy nie mogą godzić w uzasadnione interesy Zamawiającego lub ZTM.

12. ZTM zastrzega sobie prawo ustalenia jednolitego wyglądu piktogramów i oznaczeń umieszczanych w pojazdach, a także miejsc ich lokalizacji.

13. Nie dopuszcza się umieszczania w kabinie żadnych przedmiotów, ozdób bądź jakichkolwiek elementów niezwiązanych z wyposażeniem pojazdu i realizacją Usługi.

### Standardy działania Systemu Informacji Pasażerskiej w pojazdach

1. Na System Informacji Pasażerskiej (zwanej dalej „Systemem” lub „SIP”) w pojazdach składają się:
  - a) sterownik,
  - b) tablice elektroniczne zewnętrzne:
    - czołowa przednia z numerem linii i kierunkiem jazdy,
    - boczna z numerem linii i kierunkiem jazdy,
    - boczna z numerem linii,
    - tylna z numerem linii,
  - c) tablice elektroniczne wewnętrzne:
    - informacyjne diodowe (LED),
    - tablice informacyjne,
    - reklamowe.
  - d) zestaw głośników zapowiedzi głosowych:
    - zewnętrznych,
    - wewnętrznych,
  - e) mikrofon zamontowany w przedziale kierowcy.
2. Wytyczne dotyczące SIP:
  - a) Wykonawca zobowiązany jest do zamontowania na swój koszt elementów Systemu, zgodnych z wymaganiami zawartymi w niniejszym Załączniku,
  - b) System musi umożliwiać import danych, w tym danych rozkładowych z systemów ZTM. Dane rozkładowe publikowane są w formacie GTFS na platformie otwartych danych. Link do zasobu <https://otwartedane.metropoliagzm.pl/dataset/rozklady-jazdy-i-lokalizacja-przystankow-gtfs>. Docelowym rozwiązaniem jest zasilanie Systemu danymi źródłowymi z systemu ZTM, zawierającym dane o rozkładach jazdy. Dane rozkładowe będą udostępniane w postaci pliku zawierającego backup bazy danych.
  - c) System musi posiadać funkcję autodiagnostyki urządzeń,
  - d) System musi umożliwiać definiowanie dat i godzin początkowych oraz końcowych emisji komunikatów, reklam oraz materiałów promocyjnych i/lub komunikatów dźwiękowych z dokładnością do 1 minuty oraz określenie odcinków tras lub przystanków, wybór pojazdów oraz urządzeń w tych pojazdach,
  - e) System musi zapewniać prezentację informacji na tablicach i poprzez głośniki w tym samym momencie oraz synchronizować emisję informacji i komunikatów. Nie dopuszcza się przesunięć czasowych w prezentacji informacji.
3. Wytyczne dot. sterownika:
  - a) sterownik musi umożliwiać ustawienie przez kierującego pojazdem numeru linii oraz zadania przewozowego,
  - b) sterownik musi umożliwiać kierującemu pojazdem ręczną korektę aktualnie obsługiwanego lub następnego przystanku – przyciski przewijania na liście przystanków (wstecz i do przodu),
  - c) sterownik musi umożliwiać wgranie komunikatów dodatkowych, uruchamianych przez kierującego pojazdem po wyborze stosownego numeru komunikatu, minimalna liczba komunikatów – 10.
4. Wytyczne dot. tablic elektronicznych zewnętrznych:
  - a) pojazd należy wyposażyć w:
    - jedną pełnowymiarową tablicę czołową przednią z numerem linii i kierunkiem jazdy,
    - jedną tablicę boczną z numerem linii oraz kierunkiem jazdy,
    - jedną tablicę boczną z numerem linii,
    - jedną tablicę tylną z numerem linii.
  - b) przez tablicę pełnowymiarową (w stosunku do szerokości pojazdu) czołową przednią z numerem linii i kierunkiem jazdy rozumie się tablicę o wymiarach min. 24x192 punktów świetlnych w rozstawieniu ok.



- 9-10 mm, dwurzędową. Tablicę należy umieścić w wydzielonej przestrzeni nad przednią szybą lub w górnej części przedniej szyby,
- c) przez tablicę boczną z numerem linii i kierunkiem jazdy rozumie się tablicę o wymiarach tablicy min. 24x128 punktów świetlnych w rozstawieniu ok. 9-10 mm, dwurzędową. Tablicę zaleca się umieścić w górnej części pojazdu pomiędzy pierwszymi i drugimi drzwiami.
  - d) przez tablicę boczną z numerem linii rozumie się tablicę o wymiarach min. 32x48 punktów świetlnych w rozstawieniu ok. 8 mm. Tablicę należy umieścić w dolnej części pierwszego okna (lub drugiego okna w przypadku, gdy nie jest możliwe zamontowanie tablicy w pierwszym oknie) licząc od przodu, po prawej stronie pojazdu. Tablica nie może posiadać żadnych ostrych krawędzi oraz ograniczać miejsca dla pasażerów siedzących,
  - e) przez tablicę tylną z numerem linii rozumie się tablicę o wymiarach tablicy min. 24x40 punktów świetlnych w rozstawieniu ok. 9-10 mm. Tablicę należy umieścić w wydzielonej przestrzeni nad tylną szybą lub w górnej części tylnej szyby, jeżeli nie ma warunków do umieszczenia tablicy nad szybą,
  - f) dopuszcza się zastosowanie tablic mniejszych, dopasowanych do wymiarów pojazdu. Wymiary pomniejszych tablic wymagają akceptacji ZTM,
  - g) stosowanie tablic diodowych (LED) z funkcją autoregulacji jasności świecenia w zależności od natężenia oświetlenia zewnętrznego o białym lub bursztynowym (pomarańczowym) kolorze tekstu, niezależnie od rodzaju tablicy. W przypadku fabrycznie nowego pojazdu musi być wyposażony w tablice o białym kolorze tekstu.
  - h) każda tablica zewnętrzna musi posiadać możliwość wyświetlania numeru linii (4 znaki – cyfry, litery, znaki specjalne – symbole z kodu ASCII),
  - i) tablice muszą posiadać możliwość wyświetlania wszystkich znaków alfanumerycznych (w tym małe i duże litery, w tym polskie, symbole) prezentowanych jednolitą czcionką typu FF Info,
  - j) w przypadku pełnowymiarowej tablicy czołowej przedniej z numerem linii i kierunkiem jazdy oraz tablic kierunkowych z numerem linii i kierunkiem jazdy, kierunek jazdy musi być prezentowany w całości – pełna nazwa przystanku końcowego w jednym lub dwóch wierszach,
  - k) w przypadku kursów wykonywanych po trasie wariantowej lub okrężnej, w przypadkach wskazanych przez ZTM, konieczne jest stosowanie oznaczenia „przez ...” umieszczonego w drugim wierszu. Pojazd musi być wyposażony w tablice posiadające funkcję zmiany kierunku prezentowanego na tablicy bocznej z numerem linii i kierunkiem jazdy po przejechaniu danego przystanku, np. kierunek Bytom Plac Sikorskiego przez Chorzów Batory, po odjeździe z przystanku Chorzów Batory Hotel musi automatycznie zmienić się na Bytom Plac Sikorskiego.
  - l) zabrania się stosowania tekstu pływającego (przewijanego) za wyjątkiem sytuacji opisanej w lit. q) oraz skrótów, za wyjątkiem skrótów powszechnie stosowanych (za zgodą ZTM):
    - os. - osiedle,
    - pl. – plac,
    - al. – aleja,
    - cm. – cmentarz,
    - śl. – śląskich, śląskie, śląska, śląski itd.,
    - św. – święty, świętego,
    - zach. – zachodni, zachodnia itd.,
    - wsch. – wschodni, wschodnia itd.,
    - półn. – północny, północna itd.,
    - półd. – południowy, południowa itd.,
    - CP – Centrum Przesiadkowe,
    - inne skróty i skrótowce wynikające z nazwy przystanku, np. ZUS, ZWM, PKP,
  - m) nazwa przystanku musi być zgodna z rozkładem jazdy,
  - n) zabrania się wyświetlania na tablicach zewnętrznych informacji o trasie przejazdu (przewijający się tekst z przystankami na trasie), zaś wszelkie inne komunikaty wymagają akceptacji ZTM,
  - o) zabrania się wyświetlania na tablicach treści nie związanych z realizowaną usługą przewozową,

- p) tablice muszą posiadać możliwość wyświetlania oprócz kierunku jazdy dodatkowo komunikatu „ZMIANA TRASY” oraz „KURS SKRÓCONY”. W takim przypadku dopuszcza się, aby kierunek jazdy niemieszczący się w jednej linii, prezentowany był w postaci tekstu pływającego,
- q) tablice muszą posiadać możliwość wyświetlania piktogramów. Rodzaj piktogramów określa ZTM,
- r) w przypadku przejazdów nierealizujących zadań przewozowych, na pełnowymiarowej tablicy czołowej przedniej oraz tablicy bocznej z numerem linii i kierunkiem jazdy musi wyświetlać się komunikat „PRZEJAZD TECHNICZNY”,
- s) podczas postoju na przystanku początkowym, na pełnowymiarowej tablicy czołowej przedniej oraz tablicach bocznych z numerem linii, musi wyświetlać się naprzemiennie co 15 sekund komunikat informujący o czasie pozostałym do odjazdu w formie „Odjazd za x min” (gdzie x oznacza liczbę minut pozostałych do odjazdu pojazdu z przystanku) oraz numer linii i kierunek jazdy, w tym przy wyłączonym zapłonie (minimalny czas działania systemu powinien wynosić 30 min).
- t) w przypadku zmiany trasy, numer linii musi być prezentowany w negatywie (podświetlenie tła, nie numeru) lub w kwadratowej ramce.

5. Wytyczne dot. tablic elektronicznych wewnętrznych:

- a) pojazd należy wyposażać w:
  - jedną tablicę elektroniczną informacyjną umieszczoną pod sufitem w połowie szerokości pojazdu, za kabiną kierującego pojazdem,
  - jedną tablicę elektroniczną reklamową umieszczoną pod sufitem na wysokości drugich drzwi pojazdu w połowie szerokości pojazdu (lub za drugimi drzwiami, w przypadku braku możliwości zamontowania tablicy na wysokości drugich drzwi),
- b) należy umieścić pod sufitem pojazdu co najmniej tablicę elektroniczną informacyjną LED w miejscach wskazanych w lit. a) tiret pierwsze pod warunkiem, że pojazd nie został wyposażony w tablice LCD,
- c) o których mowa lit d. Muszą one prezentować następujące informacje: numer linii, kierunek jazdy, datę i godzinę, informację o następnym przystanku. Informacje te muszą być wyświetlane według stałej sekwencji:
  - numer linii i kierunek jazdy,
  - tekst „Następny przystanek” wraz z podaniem nazwy tego przystanku,
  - data i godzina.Na ok. 150 m przed przystankiem musi być emitowany komunikat informujący o najbliższym przystanku „... (nazwa przystanku)”. Komunikat ten musi być prezentowany do momentu odjazdu pojazdu z danego przystanku. Powyższa sytuacja nie dotyczy przystanku początkowego oraz końcowego,
- d) przez tablicę elektroniczną informacyjną rozumie się tablicę na bazie matryc LCD podświetlaną diodami LED o przekątnej min. 21,5”, obraz w formacie 16:10 lub 16:9, przeznaczoną do emisji następujących informacji: numeru linii, kierunku jazdy, komunikatu „Zmiana trasy” oraz aktualnej daty i godziny, nazwy gminy, w której znajduje się aktualnie pojazd wraz z prezentacją rozkładowego czasu, do następnych przystanków. Ponadto, ekran musi wyświetlać co najmniej 5 następnych przystanków w formie „koralików” oraz informację o następnym przystanku lub przystanku, na którym znajduje się pojazd. Dane prezentowane na tablicach muszą być aktualne, za wyjątkiem sytuacji opisanej w § 3 ust. 2 Umowy. Wówczas ZTM wymaga wyświetlania komunikatu „Zmiana trasy”, prezentowanego w postaci paska umieszczonego w dolnej części ekranu,
- e) przez tablicę elektroniczną reklamową rozumie się tablicę na bazie matryc LCD podświetlaną diodami LED o przekątnej min. 21,5”, dwustronną, obraz w formacie 16:10 lub 16:9, przeznaczoną do emisji komunikatów, reklam oraz materiałów promocyjnych ZTM (filmów, obrazów i komunikatów). Prezentacja danych na ekranie musi nastąpić nie później niż w ciągu 48 godz. od wysłania komunikatów, reklam lub materiałów promocyjnych,
- f) dolne krawędzie tablic elektronicznych informacyjnych oraz reklamowych muszą być oznakowane taśmą w kolorze żółto-czarnym, a narożniki dolne tych tablic zabezpieczone nakładkami silikonowymi,
- g) komunikaty, reklamy oraz materiały promocyjne, o których mowa w lit. e) muszą być prezentowane w postaci informacji pełnoekranowej,

- h) W przypadku braku komunikatów, reklam oraz materiałów promocyjnych na tablicach elektronicznych reklamowych, o których mowa w lit. e), tablice te mają być wyłączone.
6. Wytyczne dot. zapowiedzi głosowych wewnętrznych:
- a) podczas realizacji kursu wymaga się utrzymywania systemu zapowiadania przystanków oraz emitowania komunikatów głosowych,
  - b) zapowiedzi muszą być emitowane automatycznie, na podstawie danych lokalizacyjnych pojazdu uzyskanych z lokalizatora GPS,
  - c) liczba głośników wewnętrznych musi odpowiadać co najmniej liczbie drzwi w pojeździe. Rozmieszczenie głośników powinno być równomierne na całej długości przedziału pasażerskiego.
  - d) zapowiedzi głosowe powinny być emitowane w przepływności bitowej (bitrate) co najmniej 128 kbps,
  - e) po ruszeniu z przystanku ma być emitowany komunikat „Następny przystanek... (nazwa następnego przystanku)” informujący o następnym przystanku,
  - f) na ok. 150 m przed przystankiem musi być emitowany komunikat informujący o najbliższym przystanku „... (nazwa przystanku)”,
  - g) w przypadkach wskazanych przez ZTM komunikat, o którym mowa w lit. e) lub f), musi być rozbudowany o komunikat informujący o granicy stref biletowych lub o inne komunikaty,
  - h) po dojechaniu do przystanku końcowego należy wyemitować komunikat o końcu trasy przekazany przez ZTM,
  - i) System musi umożliwiać emitowanie zapowiedzi głosowych w języku polskim oraz na przystankach wskazanych przez ZTM w języku angielskim,
  - j) System musi umożliwiać emitowanie informacji o możliwości przesiadek,
  - k) System musi umożliwiać emitowanie na każdym przystanku lub na wybranych przystankach, a także pomiędzy przystankami (po zapowiedzi następnego przystanku) komunikaty głosowe o długości do 30 sekund, których treść będzie przekazywana przez ZTM,
  - l) System musi umożliwiać wgranie zapowiedzi przekazanych przez ZTM,
  - m) zapowiedzi głosowej nie poprzedza sygnał dźwiękowy.
7. Wytyczne dot. zapowiedzi głosowych zewnętrznych:
- a) pojazd realizujący Usługę musi być wyposażony w co najmniej jeden głośnik zewnętrzny, zlokalizowany w przedniej części pojazdu, od strony drzwi. Głośnik ma być umieszczony nad drzwiami lub w przedniej części pojazdu,
  - b) po zatrzymaniu na przystanku wymagana jest:
    - emisja komunikatu „Linia ... (numer linii) kierunek ... (kierunek jazdy)”;
    - emisja dodatkowych komunikatów „Uwaga zmiana trasy” lub „Uwaga kurs skrócony”,
  - c) System musi umożliwiać emitowanie dodatkowo innych komunikatów o długości do 30 sekund,
  - d) głośność komunikatów należy dostosować do pory dnia. Wymaga się, aby głośność zapowiedzi dźwiękowych zmniejszała się automatycznie podczas obsługi linii (o około 30%) w godzinach od 21.00 do 7.00 rano.
8. Wytyczne dot. systemu nagłaśniającego sterowanego ze stanowiska kierującego pojazdem – kierujący pojazdem musi posiadać możliwość przekazywania informacji przy wykorzystaniu mikrofonu znajdującego się w przestrzeni kierowcy.
9. Wzory treści oraz projekty graficzne informacji prezentowanych na tablicach zostaną określone przez ZTM.

### Zasady obsługi pasażerów i przystanków

1. Przestrzeganie postanowień aktów prawnych:
  - a) kierujący pojazdem jest zobowiązany do przestrzegania postanowień obowiązującego prawa,
  - b) kierujący pojazdem jest zobowiązany do przestrzegania postanowień Regulaminu przewozu osób i bagażu w komunikacji miejskiej organizowanej przez ZTM.
2. Możliwość zmiany trasy przejazdu i obsługiwanych przystanków:
  - a) zabroniona jest samowolna zmiana przez Wykonawcę trasy przejazdu pojazdu wynikającej z określonych w rozkładzie jazdy odległości międzyprzystankowych oraz zmiana powodująca pominięcie przystanków określonych w rozkładzie jazdy bez uzasadnionej przyczyny,
  - b) w przypadku powstania zakłóceń w ruchu na sieci drogowo-ulicznej, mogących skutkować wydłużeniem czasu przejazdu w stosunku do rozkładu jazdy, kierujący pojazdem musi zgłosić ten fakt dyspozytorowi Wykonawcy. Z kolei ten zobowiązany jest poinformować ZTM i Zamawiającego o tym zdarzeniu na jeden z numerów telefonów: 603 790 281 lub 512 200 103. Wówczas ZTM lub Zamawiający może wydać polecenie Wykonawcy o zmianie trasy przejazdu i wskazać jej przebieg. Dodatkowo ZTM zastrzega sobie prawo wydania polecenia o zmianie trasy przejazdu niezależnie od informacji przekazanych przez Wykonawcę, który zobowiązany jest to polecenie zrealizować,
  - c) w przypadkach nadzwyczajnych, takich jak np. zagrożenie bezpieczeństwa, zdrowia lub życia, popełnienie przestępstwa, rażące naruszenie przepisów porządkowych lub inne poważne zakłócenia porządku publicznego, prowadzący pojazd jest uprawniony do zmiany trasy przejazdu w celu skorzystania z pomocy odpowiednich służb – w szczególności policji, Straży Miejskiej, jednostki ratowniczo-gaśniczej i placówki służby zdrowia.
3. Zatrzymanie pojazdu i obsługa pasażerów na przystankach:
  - a) kierujący pojazdem zobowiązany jest do obsługi wszystkich przystanków określonych w rozkładzie jazdy danej linii,
  - b) w przypadku przystanków „na żądanie”, kierujący pojazdem jest zobowiązany zatrzymać pojazd, jeżeli na przystanku znajduje się osoba lub jeśli pasażer, znajdujący się w pojeździe, zasygnalizuje potrzebę zatrzymania przez użycie przycisku „STOP” albo zgłosi potrzebę zatrzymania kierującemu pojazdem,
  - c) dojeżdżając do przystanku „na żądanie” kierujący pojazdem powinien zwrócić szczególną uwagę na sygnalizację potrzeby zatrzymania i być przygotowany do zatrzymania pojazdu,
  - d) zatrzymanie pojazdu na przystanku powinno nastąpić:
    - jak najbliżej krawędzi przystanku, ale nie dalej niż 30 cm (odległość ta dotyczy przynajmniej jednych drzwi),
    - w sposób umożliwiający bezpieczną obsługę przystanku, tj. wymianę pasażerską (wsiadanie i wysiadanie pasażerów), tak, aby wszystkie drzwi pojazdu znajdowały się na długości krawędzi przystanku, jeżeli warunki techniczne przystanku na to pozwalają.
  - e) kierujący pojazdem zobowiązany jest zapewnić wymianę pasażerów po dojeździe do czoła przystanku lub na wysokości miejsca przeznaczonego do obsługi osób z niepełnosprawnościami, o ile takie zostało wyznaczone,
  - f) jeżeli długość krawędzi stanowiska przystankowego umożliwia jednoczesną obsługę więcej niż jednego pojazdu, to w sytuacji występowania więcej niż jednego pojazdu na tym stanowisku przystankowym, kierujący pojazdem jest zobowiązany, po ewentualnym umożliwieniu opuszczenia pasażerom pojazdu, do obsłużenia przystanku w sposób określony w lit. e),
  - g) po zatrzymaniu na przystanku kierujący pojazdem jest zobowiązany do aktywacji układu otwierania drzwi przez pasażerów lub otwarcia drzwi w pojeździe,
  - h) odjazd z przystanku może nastąpić dopiero po upewnieniu się, że żaden z pasażerów nie wsiada lub wysiada do/z pojazdu oraz wszystkie drzwi zostały bezpiecznie zamknięte.
4. Zatrzymanie pojazdu i obsługa pasażerów poza przystankiem:

- a) zabronione jest zatrzymanie pojazdu poza przystankami wyznaczonymi na trasie przejazdu oraz umożliwienie wysiadania/wsiadania z/do pojazdu, z wyjątkiem przypadków przewidzianych prawem (zatrzymanie awaryjne),
  - b) w przypadku wystąpienia sytuacji, w której kierujący pojazdem nie jest w stanie kontynuować jazdy, np. z powodu nagłego pogorszenia jego stanu zdrowia, wówczas powinien niezwłocznie i bezpiecznie zatrzymać pojazd oraz wezwać pomoc lub poprosić o pomoc pasażerów,
  - c) każdy przypadek awaryjnego zatrzymania pojazdu poza przystankiem, o którym mowa w lit. a), powinien zostać niezwłocznie zgłoszony do ZTM i Zamawiającego,
  - d) pojazd zatrzymany awaryjnie należy odpowiednio oznakować poprzez wyświetlenie napisu „AWARIA” na wyświetlaczach oraz poprzez włączenie świateł awaryjnych. Zjazd awaryjny powinien odbywać się z napisem „Przejazd techniczny”. Nie dopuszcza się zjazdów awaryjnych z napisem „AWARIA”,
  - e) kierujący pojazdem, który zauważył na swojej trasie awaryjnie zatrzymany pojazd obsługujący linię na zlecenie ZTM, powinien zatrzymać pojazd w bezpiecznym i zgodnym z przepisami miejscu. Ponadto umożliwić wejście pasażerów z zatrzymanego pojazdu, po upewnieniu się, że nie zagraża im niebezpieczeństwo podczas wsiadania do pojazdu oraz czy umożliwia to liczba pasażerów znajdujących się w pojeździe,
  - f) w przypadku znalezienia w pojeździe mienia pasażerów, kierujący pojazdem jest zobowiązany do jego przekazania Wykonawcy. Następnie Wykonawca przekazuje raz w miesiącu znalezione mienie do depozytu Biura Rzeczy Znalezionych Zamawiającego. W przypadku zgłoszenia się pasażera do kierowcy po znalezione mienie, kierujący pojazdem jest uprawniony do wydania mienia, jeśli osoba zgłaszająca—opisze je dokładnie. Wydanie mienia należy potwierdzić wpisem do karty drogowej z oznaczeniem miejsca i godziny jego wydania. W przypadku zgłoszenia się pasażera do siedziby Wykonawcy po znalezione mienie, wyznaczony przez Wykonawcę pracownik jest uprawniony do wydania mienia, jeśli osoba zgłaszająca opisze je dokładnie. W tym przypadku wydanie mienia należy odpowiednio udokumentować.
5. Stosowanie systemu otwierania drzwi przez pasażerów (w przypadku pojazdów wyposażonych w system otwierania drzwi przez pasażerów):
- a) w przypadku pojazdów wyposażonych w system otwierania drzwi przez pasażerów, obowiązkiem kierującego pojazdem jest stosowanie tego systemu,
  - b) w przypadku, gdy na przystanku lub w pojeździe znajduje się duża liczba pasażerów, kierujący pojazdem zwolniony jest z obowiązku określonego w lit. a),
  - c) kierujący pojazdem powinien otworzyć drzwi bez używania systemu otwierania drzwi przez pasażerów w przypadku wsiadania lub wysiadania pasażera z niepełnosprawnością lub o ograniczonych możliwościach poruszania się.
6. Zasady wymagane podczas prowadzenia pojazdu:
- a) podczas jazdy kierującemu pojazdem zabrania się:
    - spożywania alkoholu,
    - spożywania posiłków,
    - korzystania z telefonu poza sytuacjami związanymi z wykonywaniem czynności służbowych,
    - korzystania z urządzeń audio z wykorzystaniem słuchawek,
    - korzystania z urządzeń audio w sposób zakłócający komfort podróżowania pasażerom (np. zbyt głośno),
  - b) w czasie jazdy zabronione jest przewożenie osób postronnych w kabinie kierującego pojazdem, w tym pracowników Wykonawcy, z wyłączeniem osób, które nadzorują pracę kierującego pojazdem w okresie zdobywania przez niego określonych uprawnień i które posiadają widoczne oznakowanie w postaci kamizelki odbłaskowej z napisem „Instruktor”. W takim przypadku Wykonawca jest zobowiązany do wcześniejszego poinformowania ZTM i Zamawiającego o wystąpieniu tej sytuacji,
  - c) w czasie jazdy zabronione jest prowadzenie rozmów kierującego pojazdem z pasażerami,
  - d) zabrania się palenia w pojeździe tytoniu lub innych substancji oraz e-papierosów.
7. Kultura kierujących pojazdami i komunikacja z pasażerami:

- a) kierujący pojazdem nie może używać wulgaryzmów, obraźliwych sformułowań oraz zobowiązany jest odnosić się do pasażerów w sposób grzeczny i kulturalny,
- b) kierujący pojazdem jest zobowiązany do udzielania informacji dotyczących realizowanego zadania przewozowego (m.in. godziny odjazdu z przystanku, trasy przejazdu, wykazu przystanków na trasie) tylko podczas zatrzymania i postoju pojazdu na przystanku,
- c) w przypadku zmian dotyczących realizacji zadania przewozowego będących skutkiem poleceń ZTM oraz sytuacji opisanych w ust. 4, kierujący pojazdem jest zobowiązany do poinformowania o nich pasażerów w sposób zwięzły i rzeczowy,
- d) kierujący pojazdem jest zobowiązany do umieszczenia w widocznym miejscu identyfikatora z numerem służbowym, według wzoru przekazanego przez ZTM.

WZÓR IDENTYFIKATORA:

<b>IDENTYFIKATOR KIEROWCY</b>	
( W Z Ó R )	
	Nazwa przedsiębiorcy
<b>K I E R O W C A</b>	
<b>11111</b>	
ok. 10 cm	
ok. 5 - 6 cm	
Wielkość czcionki z numerem kierowcy - co najmniej 28 punktów drukarskich.	
Czcionka: "Arial" lub podobna pogrubiona	

8. Obsługa pasażerów z niepełnosprawnościami i o ograniczonych możliwościach poruszania się:
- a) prowadzący udziela pomocy osobom z niepełnosprawnościami i o ograniczonej możliwości poruszania się w zakresie ich potrzeb i z zachowaniem obowiązujących przepisów,
  - b) pomoc osobie z niepełnosprawnościami i o ograniczonych możliwościach poruszania się powinna być realizowana w sposób życzliwy, cierpliwy oraz z zachowaniem staranności i szacunku dla pasażera,
  - c) po zatrzymaniu pojazdu na przystanku:
    - jeśli pasażer sygnalizuje potrzebę otwarcia rampy lub jeżeli do pojazdu wsiada osoba poruszająca się na wózku inwalidzkim, należy otworzyć rampę i w razie potrzeby pomóc pasażerowi w wejściu do pojazdu,
    - jeśli ułatwi to wsiadanie osoby o ograniczonych możliwościach poruszania się, to należy skorzystać z funkcji przykłąku,
    - jeśli pasażer oczekuje pomocy, to kierujący pojazdem powinien mu pomóc,
  - d) podczas opuszczania przez pasażera pojazdu na przystanku należy zastosować analogiczne zasady, jak opisane w lit. c).

### **Zasady sprzedaży biletów przez Wykonawcę i kontroli jej przestrzegania**

1. Obowiązkiem Wykonawcy jest zapewnienie ciągłej sprzedaży przez kierującego pojazdem biletów papierowych ZTM.
2. Kierujący pojazdem prowadzi sprzedaż biletów wyłącznie podczas postojów na przystankach.
3. Zabrania się prowadzenia sprzedaży biletów innych niż bilety papierowe przeznaczone do sprzedaży przez kierującego pojazdem i innych niż zakupione w ZTM.
4. Kierujący pojazdem zobowiązany jest sprzedawać bilety w cenach zgodnych z aktualnie obowiązującą Taryfą przewozu osób i bagażu w komunikacji zbiorowej organizowanej przez ZTM (dalej „Taryfa”).
5. Zamawiający wprowadza do stosowania zasadę sprzedaży biletów przez kierowców wyłącznie za odliczoną gotówkę. Wykonawcy zabrania się bez zgody Zamawiającego umieszczania informacji opisujących zasady sprzedaży biletów przez kierowców. Przedmiotowe informacje, zamieszczane w pojazdach, muszą być zgodne ze wzorem opracowanym przez ZTM.
6. Zabrania się podczas sprzedaży łączenia nominałów biletów w jeden nominał/bilet, np. dwa bilety ulgowe jako jeden bilet normalny, który jest sprzedawany pasażerowi. Wyjątek stanowi sytuacja, w której w trakcie realizacji zadań przewozowych w danym dniu kierowcy pozostaną w sprzedaży jedynie bilety ulgowe.
7. ZTM zobowiązuje się powiadomić Wykonawcę z 14-dniowym wyprzedzeniem o zmianie cen biletów lub wzorów biletów sprzedawanych w ramach niniejszej Umowy.
8. Pracownicy ZTM (kontrolerzy biletów, kontrolerzy ruchu) uprawnieni są do kontroli przestrzegania zasad sprzedaży biletów przez kierującego pojazdem. W przypadku stwierdzenia braku biletów w sprzedaży, odmowy sprzedaży lub łączenia nominałów biletów, kontrolujący odnotowują ten fakt w karcie drogowej pojazdu i sporządzają z tego zdarzenia raport.
9. ZTM zastrzega sobie prawo do czasowego zawieszenia sprzedaży biletów przez kierującego pojazdem lub całkowitej z niej rezygnacji.

**WYKAZ POJAZDÓW PRZEZNACZONYCH DO OBSŁUGI LINII KOMUNIKACYJNEJ NR 224**  
**(część I)**

<b>Lp.</b>	<b>Typ taboru</b> (wpisać „MN” lub „AN” lub „BN” lub „CN” )	<b>marka, model</b>	<b>Numer VIN</b>	<b>Numer rejestracyjny</b>	<b>Numer taborowy</b>	<b>Rok produkcji</b>	<b>Rodzaj zasilania pojazdów</b> (wpisać „ON” lub „LNG” lub „CNG” lub „Energia Elektryczna” lub „Wodór” lub „Hybrydowy” )	<b>Norma emisji spalin EURO</b>	<b>Długość pojazdu</b> (wpisać długość w [m])	<b>Liczba miejsc siedzących</b> (wpisać liczbę - bez siedzeń składanych)	<b>Liczba miejsc ogółem</b> (wpisać liczbę)
<b>1</b>	<b>2</b>	<b>3</b>	<b>4</b>	<b>5</b>	<b>6</b>	<b>7</b>	<b>8</b>	<b>9</b>	<b>10</b>	<b>11</b>	<b>12</b>
1.											

.....  
podpis



**WYKAZ POJAZDÓW PRZEZNACZONYCH DO OBSŁUGI LINII KOMUNIKACYJNEJ NR 224**

**(część II)**

Lp.	Numer taborowy	Liczba drzwi w przedziale pasażerskim (wpisać liczbę)	Liczba okien posiadających część przesuwną (wpisać liczbę)	Wywietrzniki dachowe (wpisać liczbę)	Ukształtowanie podłogi (wpisać "niskowejściowa" lub "niskopodłogowa")	Układ przykłąku (wpisać "tak" lub "nie" )	Podłoga pojazdu wyłożona materiałem przeciwoślizgowym o kolorze szarym, (wpisać "tak" lub "nie" )	Pojazd marki „SAM” (wpisać "tak" lub "nie" )	Kasowniki do kasowania biletów papierowych (wpisać liczbę)	Elektroniczny System Poboru Opłat (wpisać "tak" lub "nie" )	Przyciski „na żądanie” z alfabetem Braille’ a (wpisać liczbę przycisków)	Przyciski otwierania drzwi (tzw. „ciepły guzik” ) z alfabetem Braille’ a (wpisać liczbę przycisków)	Oświetlenie wnętrza pojazdu (wpisać "tak" lub "nie")	Oświetlenie zewnętrzne doświetlające przystanek (wpisać "tak" lub "nie" )	System ogrzewania przedziału pasażerskiego (wpisać "tak" lub "nie")	Urządzenia zapewniające wentylację przedziału pasażerskiego (wpisać "tak" lub "nie")
1	6	13	14	15	16	17	18	19	20	21	22	23	24	25	26	27
1.																

.....  
podpis

**WYKAZ POJAZDÓW PRZEZNACZONYCH DO OBSŁUGI LINII KOMUNIKACYJNEJ NR 224**

**(część III)**

Lp.	Numer taborowy	Klimatyzacja przestrzeni pasażerskiej (wpisać "tak" lub "nie")	Moc chłodząca klimatyzacji (wpisać liczbę [kW] )	Ładowniki USB do urządzeń mobilnych (wpisać liczbę)	WiFi (wpisać "tak" lub "nie")	Urządzenia systemu zliczania pasażerów w pojeździe (wpisać "tak" lub "nie" )	Podnośnik lub rampa najazdowa dla wózków inwalidzkich (wpisać "tak" lub "nie" )	Powierzchnia specjalna do przewozu wózka dziecięcego lub inwalidzkiego (wpisać "tak" lub "nie" )	Siedzenia specjalne dla pasażerów o ograniczonej możliwości poruszania się (wpisać liczbę siedzeń)	Pasy umożliwiające przypięcie roweru do poręczy (wpisać "tak" lub "nie" )	System monitoringu wizyjnego wewnętrznego (wpisać liczbę kamer)	System monitoringu wizyjnego zewnętrznego (wpisać liczbę kamer)	Wymagania techniczne względem kamer zgodne z Załącznikiem nr 1 do umowy (wpisać "tak" lub "nie" )	Blokada alkoholowa (wpisać "tak" lub "nie" )	Apteczka spełniająca wymagania normy DIN13157 (wpisać "tak" lub "nie" )
1	6	28	29	30	31	32	33	34	35	36	37	38	39	40	41
1.															

.....  
 podpis

**WYKAZ POJAZDÓW PRZEZNACZONYCH DO OBSŁUGI LINII KOMUNIKACYJNEJ NR 224**

**(część IV)**

Lp.	Numer taborowy	Sygnał zamykania drzwi dźwiękowy i świetlny (wpisać "tak" lub "nie" )	Kolorystyka poszycia zewnętrznego RAL 1018 (wpisać "tak" lub "nie" )	Kolorystyka wnętrza pojazdu zgodna z załącznikiem nr 6 wpisać "tak" lub "nie" )	Ramki na Taryfę i regulaminy zgodnie z załącznikiem nr 6 (wpisać „A2” lub „2x A3” lub „brak” )	Ramki reklamowe 4 sztuki zgodnie z załącznikiem nr 6 (wpisać "tak" lub "nie" )	Uchwyty na zastępczą informację liniową zgodnie z załącznikiem nr 6a (wpisać "tak" lub "nie" )	Urządzenia do zapowiedzi głosowych zewnętrznych zgodnie z załącznikiem nr 6a (wpisać "tak" lub "nie" )	Urządzenia do zapowiedzi głosowych wewnętrznych zgodnie z załącznikiem nr 6a (wpisać "tak" lub "nie" )	Tablica tylna (wpisać „pełnowymiarowa” lub „tylko nr linii” lub „brak” )	Tablica przednia (wpisać „biała” lub „bursztynowa” )	Tablica boczna w pierwszym członie (wpisać „biała” lub „bursztynowa” )	Tablica boczna w drugim członie (wpisać „biała” lub „bursztynowa” lub „brak” )
1	6	42	43	44	45	46	47	48	49	50	51	52	53
1.													

.....  
 podpis

**WYKAZ POJAZDÓW PRZEZNACZONYCH DO OBSŁUGI LINII KOMUNIKACYJNEJ NR 224**

(część V)

Lp.	Numer taborowy	Tablica zewnętrzna boczna numerowa (wpisać „biała” lub „bursztynowa” lub „brak” )	Ekran podsufitowy pierwszy człon (wpisać „LED” lub „LCD” lub „brak” )	Ekran podsufitowy drugi człon (wpisać „LED” lub „LCD” lub „brak” )	Ekran boczny pierwszy człon (wpisać „tak” lub „nie” )	Ekran boczny drugi człon (wpisać „tak” lub „nie” )	Sterownik SIP zgodny z załącznikiem nr 6a (wpisać „tak” lub „nie” )	System komunikacji SMS (wpisać „tak” lub „nie” )	System umożliwiający przesyłanie reklam z siedziby ZTM (wpisać „tak” lub „nie” )	System nagłaśniający w kabinie kierującego (wpisać „tak” lub „nie” )	Pełna kabina dla kierowcy (wpisać „tak” lub „nie”)	Łączność (wpisać „radiowa” lub „telefoniczna” lub „inna” )	Forma dysponowania pojazdem (własność \ współwłasność \ leasing \ użyczenie \ dzierżawa \ inne)	Czujniki otwarcia / zamknięcia drzwi (wpisać „tak” lub „nie”)
1	6	54	55	56	57	58	59	60	61	62	63	64	65	66
1.														

.....  
 podpis

### Raport przewozów niezrealizowanych

Wykonawca: ..... Za okres: .....

Lp.	NR LINII	NR KURSU	Nr taborowy pojazdu	CZAS		LICZBA KM	WYKROCZENIA		UWAGI
				OD	DO		Kurs niezrealizowany	Obniżona pojemność taboru / zmiana taboru	
1	2	3	4	5	6	7	8	9	10

Podpis .....

**Uwagi:**

1. Raport dzienny należy przekazywać w okresach 10-cio dniowych (do 3-ch dni roboczych po skończonej dekadzie) do Zamawiającego na adres [info@pkm-gliwice.com.pl](mailto:info@pkm-gliwice.com.pl), Wydziału Statystyki Transportowej ZTM oraz do Wydziału Zarządzania Ruchem w formie papierowej oraz e-mailem na adres: [dekada@metropoliatm.pl](mailto:dekada@metropoliatm.pl), [meldunki@metropoliatm.pl](mailto:meldunki@metropoliatm.pl).
2. W przypadku 100% wykonania zadań informację należy przekazać zgodnie z zasadami określonymi w pkt.1.

Sprawozdanie z realizacji usług przewozowych

WYKONAWCA:

NR UMOWY:

Stawka netto: MN.....[zł/wzkm]

Za okres: od ..... do .....

NR LINII	KILOMETRY PLANOWANE		KILOMETRY ZREALIZOWANE		Kilometry niezrealizowane  [km]	Stopień	NALEŻNOŚĆ NETTO		DO ZAPŁATY	
	Typ taboru	RAZEM	Typ taboru	RAZEM		realizacji	planowana	zrealizowana	BRUTTO	
	MN	[km]	MN	[km]		[%]	[zł]		[zł]	
						5/3			15*(1,08)	
1	2	3	4	5	6	7	8	9	10	
<b>RAZEM</b>										

Uwagi:

1. Rozliczenie zadań przewozowych należy przekazywać do 5-ciu dni roboczych po skończonym miesiącu do Zamawiającego emailem na adres: [info@pkm-gliwice.com.pl](mailto:info@pkm-gliwice.com.pl) oraz do Wydziału Statystyki Transportowej ZTM na adres: [dekada@metropoliaztm.pl](mailto:dekada@metropoliaztm.pl) oraz w formie papierowej.

### Czystość i estetyka pojazdów

1. Wykonawca zobowiązany jest do utrzymywania czystości i estetyki pojazdów.
2. Za pojazd czysty uważa się pojazd wraz z jego wyposażeniem, który został umyty i jest wolny od zabrudzeń.
3. Kontrola czystości obejmuje:
  - a) zewnętrzną powierzchnię pojazdu:
    - karoserię,
    - szyby,
  - b) wewnętrzną przestrzeń pojazdu:
    - poręcze i uchwyty,
    - kasowniki,
    - przyciski,
    - fotele,
    - miejsce do przewożenia bagażu oraz powierzchnie, w których możliwe jest umieszczenie np. bagażu podręcznego, torebki lub plecaka,
    - podłogę,
    - poszycia boczne i sufitowe,
    - szyby,
    - oprawy oświetleniowe.
4. Podczas kontroli czystości pojazdu uwzględniane będą warunki atmosferyczne oraz warunki drogowe na trasie przejazdu.
5. Za pojazd estetyczny uznaje się pojazd wraz z jego wyposażeniem, którego wszystkie elementy wewnętrzne, jak i zewnętrzne nie noszą śladów nadmiernego zużycia, a także uszkodzeń, mogących wpłynąć na bezpieczeństwo pasażerów. Kontrola estetyki obejmuje:
  - a) w zakresie zewnętrznej powierzchni pojazdu identyfikację:
    - uszkodzeń poszycia lub powłok lakierniczych,
    - nadmiernego zużycia oraz uszkodzeń elementów wyposażenia pojazdów,
  - b) w zakresie wewnętrznej przestrzeni pojazdu identyfikację:
    - nadmiernego zużycia oraz uszkodzeń wyposażenia,
    - braku pokrycia farbą, lakierem lub inną przeznaczoną do tego substancją elementów wyposażenia lub ich fragmentów,
    - elementów wyposażenia pojazdów niezamontowanych w sposób trwały lub bezpieczny, mogących narazić pasażerów na jakąkolwiek szkodę,
    - zamontowania, naklejenia, itp. w pojeździe elementów niebędących wyposażeniem,
    - namalowania, wydrapania, wypalenia, zarysowania i innych tego typu uszkodzeń elementów wyposażenia pojazdu.
6. Niedopuszczalne jest przedostawanie się do wnętrza autobusu wszelkich nieprzyjemnych dla pasażerów zapachów (paliwa, smarów, spalin, etc.).
7. Wszystkie stwierdzone nieprawidłowości w ust. 5 powinny być niezwłocznie usuwane. Zardzewiałe lub odstające elementy konstrukcyjne i inne usterki powinny być niezwłocznie usuwane.
8. Zamawiający i ZTM może przeprowadzić kontrolę czystości i estetyki w dowolnym momencie realizacji zadania przewozowego na linii.

### Zasady komfortu termicznego

1. Pojazd musi posiadać automatyczny system sterowania ogrzewaniem przedziału pasażerskiego. Sterowanie ogrzewaniem przedziału pasażerskiego w tym systemie realizowane musi być automatycznie (bez ingerencji kierowcy) i utrzymywać stałą zaprogramowaną temperaturę w przedziale pasażerskim – wymaga się, aby system ogrzewania uruchamiał się automatycznie przy spadku temperatury w przedziale pasażerskim poniżej +15°C. Wymagane jest zastosowanie wydajnego systemu ogrzewania przestrzeni pasażerskiej zapewniającego komfort cieplny w każdych warunkach pogodowych wg następujących zasad:
  - a) przy temperaturze zewnętrznej poniżej +10°C pojazdy powinny być ogrzewane tak, aby temperatura wewnątrz pojazdu była odczuwalnie wyższa niż temperatura na zewnątrz pojazdu, przy czym przy temperaturach w zakresie poniżej 0°C do -10°C temperatura wewnątrz pojazdu musi wynosić co najmniej +10°C,
  - b) przy temperaturze zewnętrznej równej lub wyższej +15°C ogrzewanie powinno być wyłączone.
2. Pojazd musi posiadać automatyczny system sterowania klimatyzacją przedziału pasażerskiego. Sterowanie klimatyzacją przedziału pasażerskiego w tym systemie realizowane musi być automatycznie (bez ingerencji kierowcy) i musi utrzymywać stałą zaprogramowaną temperaturę w przedziale pasażerskim. Wymaga się, aby klimatyzacja załączała się automatycznie przy wzroście temperatury w przedziale pasażerskim powyżej 22°C i wyłączała się automatycznie przy spadku temperatury poniżej 22°C.

Układ sterowania pracą urządzeń klimatyzacyjnych powinien załączać schładzanie powietrza w przestrzeni pasażerskiej przy osiągnięciu temperatury zewnętrznej 22,1°C i utrzymywać średnią temperaturę przestrzeni pasażerskiej wg założeń:

  - a) w przedziale temperatury zewnętrznej od 22,1 do 26°C, średnia temperatura w przestrzeni powinna wynosić 22°C,
  - b) w przedziale temperatury zewnętrznej od 26,1 do 29,9°C – obniżenie o 3°C,
  - c) w przedziale temperatury zewnętrznej od 30 do 34,9°C – obniżenie o 4°C,
  - d) przy temperaturze zewnętrznej równej 35°C i wyższej – obniżenie o 5°C.
3. Praca układu klimatyzacji powinna się cechować płynną, automatyczną regulacją intensywności nadmuchu w przedziale pasażerskim w funkcji temperatury panującej w przedziale pasażerskim.
4. Określona wartość temperatury wewnętrznej powinna zostać osiągnięta w czasie nie dłuższym niż 20 minut od włączenia urządzeń ogrzewania lub klimatyzacji i zamknięcia wszystkich drzwi i okien.
5. Pomiar temperatury wewnętrznej jest wykonywany w środkowej części pojazdu, poza strefą drzwi, na wysokości 1,2 m od podłogi po upływie co najmniej 20 minut od zamknięcia wszystkich drzwi i okien. Tolerancja pomiaru temperatury  $\pm 2^{\circ}\text{C}$ . Dopuszczalna różnica temperatury pomiędzy częściami pojazdu o różnych temperaturach  $\pm 2^{\circ}\text{C}$ .
6. W pojeździe działanie urządzeń systemu klimatyzacji musi zapobiegać zaparowaniu szyb.
7. W czasie pracy urządzeń klimatyzacyjnych w trybie schładzania okna mają być ryglowane przed możliwością otwarcia przez pasażera. W przypadku wyłączenia urządzeń klimatyzacyjnych okna powinny zostać niezwłocznie odblokowane. Poprzednie dwa zdania nie dotyczą sytuacji przejściowych, tzn. przy temperaturach zewnętrznych wynoszących ok.  $22 \pm 2^{\circ}\text{C}$ .
8. W czasie postoju na przystanku początkowym, podczas niekorzystnych warunków atmosferycznych (wysoka temperatura w okresie letnim, niska temperatura w okresie zimowym) kierowca powinien aktywować układ automatycznego zamykania drzwi, jeśli pojazd jest wyposażony w taki układ.
9. Wywietrzniki dachowe otwiera się w okresie, w którym nie pracują urządzenia grzewcze ani klimatyzacyjne. W przypadku potrzeby otwarcia wywietrzników dachowych to kierowca decyduje o sposobie ich otwarcia.
10. Podczas intensywnych opadów atmosferycznych kierowca musi zamknąć wywietrzniki dachowe.

Załącznik nr 14 do Umowy

### Wymogi dotyczące Systemu Zliczania Pasażerów w pojazdach



1. Obowiązki Wykonawcy:

- a) Wykonawca zobowiązany jest wyposażyć wszystkie pojazdy fabrycznie nowe oraz pojazdy używane wprowadzane po raz pierwszy do eksploatacji na sieci ZTM w elementy Systemu Zliczania Pasażerów w pojazdach (zwanym dalej SZPP) opisane w dalszej części Załącznika, zintegrować je z Systemem Zliczania Pasażerów GZM (zwanym dalej SZP GZM) oraz zapewnić ich poprawną pracę w okresie obowiązywania Umowy,
- b) zadaniem Wykonawcy jest instalacja oprogramowania, np. systemów operacyjnych, sterowników, oprogramowań sprzętowych (firmware) itp., a także jego aktualizacja w przypadku, gdy producent oprogramowania lub urządzeń użytkowanych w SZPP wyda takie wersje i będzie zalecał lub wymagał ich instalacji lub gdy wymagać tego będą kwestie bezpieczeństwa,
- c) Wykonawca pokrywa koszty licencji na oprogramowanie używane w tych urządzeniach,
- d) zadaniem Wykonawcy jest uzyskanie od wykonawcy SZP GZM certyfikatu zgodności SZPP z SZP GZM w terminie 6 miesięcy od dnia pisemnego powiadomienia Wykonawcy przez Zamawiającego o takiej konieczności. Wykonawca zobowiązany jest dostarczyć kopię uzyskanego certyfikatu do Zamawiającego w terminie 14 dni od dnia jego uzyskania,
- e) zadaniem Wykonawcy jest zapewnienie ciągłej prawidłowej pracy urządzeń wraz z zainstalowanym na nim oprogramowaniem, realizujących funkcjonalności opisane w niniejszym Załączniku,
- f) zadaniem Wykonawcy jest zapewnienie ciągłej obsługi serwisowej urządzeń i oprogramowania SZPP,
- g) Wykonawca zobowiązany jest do prawidłowego montażu bramek zliczających, ich podłączenia do jednostki centralnej SZPP, jak również ich kalibracji dla zapewnienia wymagań określonych w niniejszym Załączniku,
- h) Wykonawca w okresie przejściowym, tj. od dnia rozpoczęcia realizacji Usługi do dnia uzyskania certyfikatu zgodności SZPP z SZP GZM, zobowiązany jest do przesyłania w pliku Excel danych z SZPP za dany dzień według ustalonego wzoru, w sposób wskazany przez Zamawiającego i w terminie do trzech dni roboczych,
- i) Wykonawca od dnia uzyskania certyfikatu zgodności SZPP z SZP GZM zapewni od strony urządzeń SZPP wymianę danych pomiędzy SZPP a SZP GZM.

2. Wymagania ogólne SZPP:

- a) urządzenia mają być sprawne technicznie i spełniać wszystkie wymagania określone w niniejszym Załączniku. Urządzenia mają być wolne od wad fizycznych i prawnych,
- b) urządzenia mają posiadać certyfikaty oraz deklaracje zgodności CE,
- c) urządzenia w chwili montażu w pojazdach nie mogą być przewidziane przez producenta do wycofania z produkcji,
- d) urządzenia mają być zasilane z instalacji elektrycznej w pojazdach, mają być zabezpieczone przed przepięciami i nie mogą zakłócać pracy innych urządzeń zamontowanych w pojazdach,
- e) urządzenia elektryczne i elektroniczne mają spełniać wymagania prawa polskiego i Unii Europejskiej dla urządzeń elektronicznych montowanych w pojazdach samochodowych i posiadać Świadectwo Homologacji właściwej instytucji na zgodność z dyrektywą 2004/104/WE lub Regulaminu nr 10 EKG ONZ,
- f) urządzenia mają być przygotowane do pracy w warunkach środowiskowych występujących w pojazdach, w tym dużej rocznej amplitudy temperatur, zapylenia, wilgotności oraz drgań,
- g) urządzenia mają być zabezpieczone przed dewastacją, zapyleniem i wilgocią o klasie ochrony urządzenia co najmniej IP 54 (zgodnie z wymogami określonymi w Polskiej Normie PN-EN 60529:2003) i mają być przystosowane do pracy w zakresie temperatur od -20°C do +50°C,
- h) w przypadku wystąpienia problemów w działaniu SZPP, zadaniem Wykonawcy jest usunięcie tych problemów w terminie 2 dni roboczych od dnia ich wystąpienia,
- i) zapewnienie synchronizacji czasu rzeczywistego SZPP z czasem rzeczywistym SZP GZM co najmniej raz na godzinę.

3. Minimalne wymagania dotyczące jednostki centralnej SZPP:

- a) sterowanie urządzeniami SZPP zamontowanymi w pojeździe i kontrolowanie ich poprawnej pracy, jak również raportowanie wystąpienia niesprawności elementów SZPP do SZP GZM, a w okresie

przejęciowym przesyłanie do Zamawiającego w pliku Excel danych w formie raportu w terminie trzech dni roboczych od dnia wystąpienia niesprawności za dany dzień według ustalonego wzoru i w sposób wskazany przez Zamawiającego,

- b) po włączeniu zasilania w pojeździe urządzenia SZPP mają być gotowe do pracy w czasie nieprzekraczającym 60 sekund od uzyskania zasilania,
  - c) po włączeniu jednostka centralna SZPP ma pobrać aktualne dane, w tym w zakresie rozkładów jazdy. Pobranie danych powinno nastąpić do 2 minut od uruchomienia jednostki centralnej SZPP,
  - d) w przypadku przerwania zasilania SZPP w pojeździe, jednostka centralna SZPP ma kontynuować pracę do 60 minut z wykorzystaniem zasilania awaryjnego. Przed upływem tego okresu SZPP ma wysłać dane do SZP GZM, które jeszcze nie zostały wysłane, a następnie zakończyć pracę i wyłączyć się,
  - e) jednostka centralna SZPP ma być wyposażona w co najmniej 32-bitowy procesor z taktowaniem co najmniej 2,1 GHz z możliwością zaimplementowania systemu operacyjnego. Minimalna pamięć operacyjna RAM wynosi 1GB DDR2, zalecany typem pamięci jest asynchroniczna pamięć SRAM. Ponadto jednostka ma posiadać pamięć wewnętrzną Flash przeznaczoną na system operacyjny i dane - minimum 4GB. Dodatkowo ma być wyposażona w autonomiczny układ regulacji temperatury chroniący elektronikę przed wpływem zbyt niskich i zbyt wysokich temperatur. Ma posiadać podtrzymywany bateryjnie zegar czasu rzeczywistego z możliwością synchronizacji z SZP GZM nie rzadziej niż raz na godzinę. Minimalna rozdzielczość zegara powinna być nie gorsza niż 1s,
  - f) jednostka centralna SZPP ma posiadać łącza komunikacyjne typu:
    - ETHERNET 100 Mbps z preferowaną funkcją PoE (lub PoE+) lub równoważną,
    - USB w specyfikacji co najmniej 2.0,
    - interfejs zapewniający połączenie z szyną CAN,
    - opcjonalnie interfejs RS-232 (jeśli będzie tego wymagać specyfika pojazdu),
    - interfejs RS-485,
    - interfejs RS-485 izolowany,
  - g) dopuszcza się umiejscowienie złączy RS-232, RS-485 i RS-485 izolowany w switchu, zamiast w jednostce centralnej SZPP. Ze względów technicznych wymagane jest, aby wszelkie łącza komunikacyjne posiadały przemysłowe wersje uchwytów i gniazd,
  - h) jednostka centralna SZPP ma być wyposażona w lokalizator GPS (Global System for Mobile Communications) oraz moduł komunikacyjny co najmniej GSM/4G w standardzie LTE, o parametrach określonych w dalszej części Załącznika,
  - i) w jednostce centralnej SZPP ma być zapisany numer pojazdu zgodny z numerem określonym na podstawie ust. 5 lit. a) – d) Załącznika nr 8 „Zasady identyfikacji wizualnej i oznakowania autobusów” do Umowy.
4. Minimalne wymagania dotyczące bramek zliczających:
- a) wymagane jest wyposażenie pojazdów w bramki zliczające w liczbie równej liczbie drzwi w każdym pojeździe,
  - b) wymagany jest montaż po jednej bramce zliczającej na każde drzwi, także w przypadku standardowych drzwi dwuskrzydłowych, zapewniając prawidłowe zliczanie wszystkich pasażerów wchodzących i wychodzących z pojazdu na przystankach, również w czasie postoju pojazdu na przystanku do 60 min przy wyłączonym jego zasilaniu,
  - c) bramki zliczające mają działać w oparciu o najnowsze dostępne technologie, funkcjonować prawidłowo bez wymogu dodatkowego oświetlenia strefy wejścia do pojazdu oraz niezależnie od pory roku i pory dnia, a także koloru ubrania liczonych osób,
  - d) preferowane jest zastosowanie bramek zliczających wykorzystujących sensory podczerwieni,
  - e) bramki zliczające mają posiadać funkcjonalność umożliwiającą rozróżnienie pasażerów wchodzących i wychodzących, w tym również prawidłową interpretację wejścia lub wyjścia z pojazdu w czasie przebywania innego pasażera w zasięgu pracy bramki zliczającej. SZPP nie może rejestrować ruchu elementów konstrukcyjnych i wyposażenia pojazdu,
  - f) SZPP ma zapewniać możliwość diagnostyki oraz zdalnego wywołania podglądu obrazu rejestrowanego przez bramki zliczające.

5. Minimalne wymagania wobec Modułu Komunikacyjnego GSM/4G w standardzie LTE i lokalizatora GPS:
- a) każdy pojazd ma być wyposażony w zintegrowany z jednostką centralną moduł komunikacyjny operujący w technologii GSM/4G w standardzie LTE z kartą SIM w sieci APN,
  - b) lokalizator GPS i modem GSM/4G w standardzie LTE mają być zamontowane w jednostce centralnej SZPP lub w zewnętrznym urządzeniu w stosunku do jednostki centralnej, pod warunkiem ich poprawnej integracji,
  - c) moduł komunikacyjny ma spełniać funkcję radiomodemu dalekiego zasięgu z użyciem powszechnej infrastruktury GSM,
  - d) dodatkową funkcją modułu komunikacyjnego ma być satelitarna lokalizacja pojazdu z użyciem technologii GPS. W celu zwiększenia dokładności rekomendowane jest wykorzystanie również systemu Glonass lub Galileo,
  - e) moduł komunikacyjny ma być wyposażony w pamięć typu FLASH zapisującą zdarzenia w chwilach krótkotrwałego zaniku zasięgu radiowego Wykonawcy,
  - f) odbiornik GPS ma być 16-to kanałowy z czułością umożliwiającą poprawne określanie pozycji w szybko zmieniających się warunkach miejskich,
  - g) moduł ma umożliwiać zdalną aktualizację oprogramowania sprzętowego (firmware) oraz dokonywanie zmian ustawień i konfiguracji. Konfiguracja modułu ma być zabezpieczona unikalnym kodem PIN,
  - h) w celu zabezpieczenia procesu wymiany danych pomiędzy SZPP a SZP GZM moduł ma posiadać zaimplementowany protokół TCP/IP,
  - i) moduł komunikacyjny GSM/4G w standardzie LTE ma realizować samodzielne testowanie jakości połączeń instalacji antenowej i raportowanie jej stanu do jednostki centralnej,
  - j) wymagane minimalne parametry lokalizatora GPS:
    - typ odbiornika GPS: L1, 16 kanałów,
    - częstotliwość uaktualniania pozycji GPS: nie mniej niż 4Hz,
    - dokładność ustalania pozycji GPS: 2,5 m CEP; 5,0 m SEP,
    - pozycja z poprawką DGPS: 2,5 m CEP; 3,0 m SEP,
    - czułość odbiornika GPS: w trakcie śledzenia – co najmniej 158 dBm; zimny start – co najmniej 142 dBm,
    - odporność na przyspieszenie odbiornika GPS nie mniejsza niż 3 g,
    - minimalna prędkość operacyjna GPS nie gorsza niż 60 m/s.
6. Minimalne wymagania dotyczące Switch-a – przełącznika sieciowego
- a) urządzenia SZPP mają się komunikować w technologii Ethernet,
  - b) wymagane jest zastosowanie bezobsługowego switch-a przystosowanego do zadań przemysłowych o następujących minimalnych parametrach:
    - co najmniej 8 portów TX miedzianych indywidualnie izolowanych, 10BASE-T/100 Base-TX, zasięg 100m, Ethernet z przemysłowym, wzmocnionym złączem RJ-45 ekranowanym do zastosowań mobilnych w pojazdach komunikacji publicznej (np. złącze M12), z automatycznym MDX/MDIC. Autonegocjacja i diagnostyka; Zamawiający dopuszcza zastosowanie złączy przemysłowych alternatywnych do złączy RJ-45,
    - złącza komunikacyjne: Ethernet (LAN) 10/100 Mbit/s lub szybsze, USB,
    - rekomendowana prędkość transmisji 100 Mbit/s full duplex lub wyższa (przy zastosowaniu szybszych złączy),
    - złącza RS-232, RS-485 i RS-485 izolowany, jeśli któregoś z nich nie ma w jednostce centralnej,
  - c) Switch ma zostać zamontowany w sposób stabilny i odporny na drgania oraz posiadać odpowiednie mocowanie przewodów,
  - d) liczba złączy Ethernet (LAN) 10/100 Mbit/s (lub szybszych) ma być wystarczająca do podłączenia wszystkich urządzeń zamontowanych w pojeździe, które posiadają interfejs LAN (Ethernet z przemysłowym, wzmocnionym złączem RJ-45 do zastosowań mobilnych w pojazdach komunikacji publicznej, np. złącze M12 lub złącza przemysłowe alternatywne do RJ-45),
  - e) konfiguracja switch-a ma zostać wykonana w sposób umożliwiający podłączenie wszystkich niezbędnych komponentów SZPP na potrzeby realizowanych funkcji oraz pozostawić dodatkowo dwa porty nieobsadzone, przygotowane do dalszej rozbudowy.

7. Wymagania dotyczące kart SIM w wydzielonym APN:

Zadaniem Wykonawcy jest instalacja otrzymanych od Zamawiającego kart SIM w wydzielonym APN i uruchomienie w każdym pojeździe łączności z wykorzystaniem dostarczonych kart SIM.

8. Pozostałe elementy sprzętowe niezbędne do prawidłowej pracy ww. urządzeń oraz bramek liczących:

Pozostałe elementy nie ujęte w niniejszym Załączniku niezbędne do prawidłowej pracy SZPP zapewnia Wykonawca.

9. Wymagania dotyczące okablowania pojazdów:

Okablowanie ma być ułożone w sposób nie zagrażający bezpieczeństwu użytkowników pojazdu oraz zabezpieczone przed nieuprawnionym dostępem.

10. Wymagania dotyczące montażu urządzeń:

Urządzenia w pojazdach mają zostać zamontowane w przestrzeni technicznej pojazdów w sposób niepowodujący zajęcia miejsca w przestrzeni pasażerskiej.

11. Wymagane funkcjonalności SZPP:

- a) SZPP w okresie przejściowym, tj. od dnia rozpoczęcia realizacji Usługi do dnia uzyskania certyfikatu zgodności SZPP z SZP GZM, ma realizować funkcjonalność zliczania pasażerów wsiadających i wysiadających, czyli rejestrować w sposób ciągły wszystkie wejścia i wyjścia pasażerów przez każde drzwi pojazdu na każdym obsługiwanym przystanku w sposób zapewniający spełnienie wymagań określonych w niniejszym Załączniku. W tym okresie SZPP nie musi spełniać wymagań określonych w odniesieniu do współpracy SZPP z SZP GZM,
- b) Wykonawca w ww. okresie przejściowym zobowiązany jest do pozyskiwania aktualnych danych, w tym o rozkładach jazdy, wymaganych do prawidłowego działania SZPP,
- c) SZPP ma pozwalać na realizację następujących funkcjonalności:
  - automatyczne zliczanie pasażerów, czyli rejestrujące w sposób ciągły wszystkie wejścia i wyjścia pasażerów przez każde drzwi pojazdu na każdym obsługiwanym przystanku,
  - rejestrację wszystkich wejść i wyjść pasażerów również podczas postoju pojazdu na przystanku przy wyłączonym zasilaniu pojazdu w okresie do 60 min,
  - działanie w oparciu o sygnały techniczne z pojazdu oraz informacje o rozkładach jazdy pobierane na bieżąco z SZP GZM, w zakresie wymaganym do poprawnego funkcjonowania SZPP i posiadanie możliwości przypisania pojazdu do linii,
  - przekazywanie do SZP GZM bieżącej informacji o realizowanym przez dany wóz zadaniu przewozowym wraz z zakresem danych wymienionych w Załączniku,
  - właściwie interpretować dane rejestrowane przez bramki zliczające, w tym podczas obsługi przystanków krańcowych, poprzez zapewnienie właściwego zachowania SZPP,
- d) powinien być zapewniony zapis przebiegu trasy linii pojazdu wraz z wykazem obsługiwanego przystanków oraz informacją o rozkładowej i rzeczywistej godzinie odjazdu pojazdu z przystanku,
- e) realizacja transmisji on-line danych z urządzeń SZPP do SZP GZM, w tym również danych o bieżącej lokalizacji pojazdu (pozycji GPS) powinna odbywać się nie rzadziej niż co 30 sekund (z możliwością modyfikacji rodzaju przesyłanych danych, w tym zwiększenia częstotliwości przesyłania tych danych) oraz zdarzeniowo, m.in. po wjeździe w strefę przystanku, otwarciu choć jednych drzwi, zamknięciu wszystkich drzwi, wyjeździe pojazdu ze strefy przystanku,
- f) w przypadku braku możliwości przesłania danych (np. z uwagi na brak dostępnej sieci GSM lub zakłóceń w jej funkcjonowaniu), jednostka centralna SZPP zapewni gromadzenie tych danych w pamięci urządzenia na czas braku możliwości przesyłania danych, a następnie niezwłoczne przekazanie ich do SZP GZM po uzyskaniu połączenia, zgodnie z zasadą FIFO. Odebranie przez SZP GZM danych przekazanych z pamięci jednostki centralnej SZPP zostanie potwierdzone przez SZP GZM po czym możliwe będzie usunięcie danych z pamięci jednostki centralnej SZPP,
- g) SZPP ma pobierać z pojazdów dane niezbędne do prawidłowego funkcjonowania SZPP (sygnał otwarcia drzwi, wskazania odometru oraz inne sygnały potrzebne do prawidłowego działania SZPP wymienione w niniejszym Załączniku) i przekazywać je poprzez interfejs do SZP GZM,
- h) SZPP ma pracować w oparciu o najnowszą wersję oprogramowania dostępną dla tych urządzeń w trakcie całego okresu realizacji usługi. Aktualizacja oprogramowania nie może wpływać na ciągłość pracy urządzeń. Instalowanie nowych wersji oprogramowania ma następować w okresach, gdy SZPP nie dokonuje pomiaru liczby pasażerów.

12. Wymagania dotyczące wymiany danych pomiędzy SZPP a SZP GZM:
- a) zadaniem Wykonawcy jest zapewnienie od strony SZPP wymiany danych pomiędzy SZPP a SZP GZM, w pełnym zakresie, wskazanym w niniejszym Załączniku,
  - b) całość wymiany danych będzie następować bezpośrednio pomiędzy SZPP a SZP GZM, za pomocą łączności w wydzielonym APN z wykorzystaniem otrzymanych kart SIM (za prawidłowość działania interfejsu oraz łączność w APN odpowiada Wykonawca SZP GZM). Wymiana danych ma następować na bieżąco z zachowaniem ciągłości pracy urządzeń,
  - c) przesyłanie danych z SZPP do SZP GZM będzie odbywać się za pomocą protokołów HTTP i MQTT,
  - d) wykonawca SZP GZM udostępni Wykonawcy opis interfejsu do wymiany danych z pojazdami wraz z procedurą certyfikacji. Zadaniem Wykonawcy jest uzyskanie od Wykonawcy SZP GZM certyfikatu zgodności SZPP z SZP GZM w terminie do 6 miesięcy od dnia pisemnego powiadomienia Wykonawcy przez Zamawiającego o takiej konieczności,
  - e) certyfikację zgodności SZPP z SZP GZM przeprowadzi Wykonawca SZP GZM.
13. Opis zakresu przekazywanych danych:
- a) dane przekazywane z SZPP do SZP GZM będą obejmować co najmniej następujący zakres:
    - pozycja pojazdu (współrzędne geograficzne),
    - numer taborowy pojazdu,
    - identyfikator jednoznacznie określający realizowany kurs (np. numer linii, numer kursu oraz godzina rozpoczęcia i zakończenia kursu),
    - godzina: wjazdu pojazdu w strefę przystanku, otwarcia drzwi, zamknięcia drzwi, odjazdu pojazdu z przystanku przy uwzględnieniu rozróżnienia przystanków „na żądanie”,
    - wykonana przez pojazd praca eksploatacyjna (wozokilometry) dla każdego kursu,
    - odchylenie faktycznego czasu odjazdu z przystanku od planowanego czasu odjazdu z przystanku określonego w rozkładzie jazdy w minutach (wartość ujemna oznacza opóźnienie, dodatnia oznacza przyspieszenie),
    - informacja o każdym obsłużonym przez pojazd przystanku wraz z numerem słupka przystankowego,
    - liczba pasażerów wsiadających na każdym obsłużonym przystanku w podziale na poszczególne drzwi, liczba pasażerów wysiadających na każdym obsłużonym przystanku w podziale na poszczególne drzwi, aktualna liczba pasażerów w pojeździe na odcinku międzyprzystankowym w danym kursie danej linii,
    - odległość przebyta przez pojazd (wskazanie odometru) podawana na każdym przystanku w punkcie wjazdu w strefę przystanku,
    - średnia prędkość pojazdu w km/h na poszczególnych odcinkach międzyprzystankowych,
    - status odbiornika GPS,
    - identyfikator zdarzenia powodującego wysłanie danych: rozpoczęcie realizacji kursu, przerwanie realizacji kursu, zakończenie realizacji kursu,
    - wjazd pojazdu do strefy przystanku,
    - informacja o uruchomieniu przez kierującego pojazdem możliwości samodzielnego otwierania drzwi przez pasażerów (ciepły guzik),
    - otwarcie drzwi pojazdu w strefie przystanku,
    - zamknięcie drzwi pojazdu w strefie przystanku,
    - wyjazd pojazdu ze strefy przystanku,
    - otwarcie drzwi pojazdu poza strefą przystanku,
    - zamknięcie drzwi pojazdu poza strefą przystanku,
    - inne dane dotyczące pojazdu, takie jak: włączenie ogrzewania, wyłączenie ogrzewania, włączenie klimatyzacji, wyłączenie klimatyzacji, wciśnięcie przycisku „STOP” przez pasażera, temperatura w pojeździe,
    - dane diagnostyczne o funkcjonowaniu SZPP, w tym o prawidłowości działania bramek, prawidłowości pracy urządzeń w pojazdach. Prawidłowość działania podłączonych bramek liczących ma być raportowana do SZP GZM w sposób umożliwiający automatyczne stwierdzenie usterek i błędów w ich działaniu. Mechanizm raportowania usterek do SZP GZM ma odróżniać

- zdarzenie polegające na niedziałaniu urządzenia na skutek usterki od ich niedostępności ze względu na wyłączenie pojazdu (np. podczas postoju w zajezdni),
- wersja oprogramowania jednostki centralnej SZPP,
- b) SZPP otrzyma potwierdzenie odebrania danych przez SZP GZM. Potwierdzenie to ma jednoznacznie identyfikować odbiór danych,
- c) dane dotyczące położenia pojazdu mają być przekazywane przez SZPP w następujących formatach:
- hddd.ddddd° - stopnie dziesiętne,
  - hddd° mm.mmm' - stopnie i minuty dziesiętne,
  - hddd° mm' ss.s" - stopnie, minuty i sekundy dziesiętne,
- d) dane o położeniu pojazdu będą przedstawione w układzie odniesienia WGS-84 i ITRF. Dane umożliwią zlokalizowanie pojazdu z dokładnością do 5 metrów,
- e) czas ma być przekazywany w formacie hh:mm:ss,
- f) dane mają być przekazywane wraz z informacją o dacie, której dotyczą (format YYYY-MM-DD),
- g) dane mają być wysyłane przez SZPP on-line, co 30 sekund oraz zdarzeniowo m.in. po wjeździe pojazdu w strefę przystanku, otwarciu choć jednych drzwi, zamknięciu wszystkich drzwi, wyjeździe pojazdu ze strefy przystanku. Ponadto parametr częstotliwości (30 sekund) będzie konfigurowalny w SZP GZM, tzn. Zamawiający będzie miał możliwość jego zmiany w zakresie od 5 do 60 sekund samodzielnie w SZP GZM, a zmiana powinna zostać wprowadzona w SZPP,
- h) dane z SZPP mają być przekazywane w formie surowej, bez poddawania ich jakimkolwiek algorytmom korygującym.
14. Wymagania dotyczące błędów oraz niezawodności przekazywania danych:
- a) SZPP musi rejestrować liczbę danych wysyłanych do SZP GZM. Każda pojedyncza dana dla każdej rejestrowanej przez SZPP wielkości opisanej w niniejszym Załączniku nazywana jest zdarzeniem. Niezawodność przekazywania danych nie może być niższa niż 99,0%, przy czym niezawodność będzie liczona jako iloraz liczby wszystkich zdarzeń poprawnie odebranych przez SZP GZM do liczby wszystkich zdarzeń zarejestrowanych przez SZPP we wszystkich kursach na danej linii w danej dobie. SZPP przekaże do SZP GZM informację o liczbie wysłanych danych po zakończeniu kursowania pojazdu danej linii w danej dobie. Niezawodność będzie wyliczana przez SZP GZM za okres każdej doby,
- b) SZPP będzie rejestrował liczbę osób wsiadających oraz liczbę osób wysiadających na przystankach. SZP GZM będzie wyliczał błąd pomiarowy. Za błąd pomiarowy uważa się spełnienie warunku:
- $$\frac{|L_{ws} - L_{wy}|}{L_{ws} + L_{wy}} \cdot 100\% \geq 10\%$$
- gdzie:
- $L_{ws}$  – liczba osób wsiadających na wszystkich przystankach w danym kursie,  
 $L_{wy}$  – liczba osób wysiadających na wszystkich przystankach w danym kursie.
- Zamawiający dopuszcza występowanie błędów pomiarowych B na poziomie do 3,0% obliczając je dla danego pojazdu w danej dobie z zależności:
- $$B = \left( \frac{K_b}{K} \right) \cdot 100\%$$
- gdzie:
- $K_b$  – liczba kursów ze stwierdzonym błędem pomiarowym wykonanych przez pojazd w dobie,  
 $K$  – liczba wszystkich kursów wykonanych przez pojazd w dobie.
- c) W całym okresie trwania Umowy Wykonawca jest zobowiązany do bieżącego monitorowania poprawności działania SZPP i w przypadku stwierdzenia nieprawidłowości jego działania do niezwłocznej naprawy, której celem jest przywrócenie poprawnej pracy urządzeń.
15. Wymagania dotyczące testu dokładności bramek liczących SZPP:

- a) przed wprowadzeniem pojazdów do eksploatacji na sieci Zamawiającego, Wykonawca zobowiązany jest do przeprowadzenia testu dokładności pomiaru bramek liczących SZPP w celu weryfikacji spełniania wymogu dokładności pomiaru na poziomie co najmniej 97% (odrębnie dla wejść i wyjść z pojazdu). W tym celu Wykonawca przeprowadzi test dokładności zliczania obejmujący 500 wejść i 500 wyjść z pojazdu,
- b) Wykonawca zobowiązany jest do przygotowania i przekazania raportu z przeprowadzonych testów najpóźniej na 2 dni przed rozpoczęciem certyfikacji pojazdu według wymagań określonych w Załączniku nr 4 „Procedura dopuszczenia pojazdu do obsługi linii” do Umowy,
- c) dopuszczalny błąd pomiaru bramek liczących SZPP, oddzielnie dla wejść i wyjść liczony będzie ze wzoru:

$$\text{błąd} = \frac{|Wz - W_r|}{W_r} \times 100\% \leq 3\%$$

gdzie:

Wz - w odniesieniu do wejść jest to liczba wejść zliczona przez SZPP a w odniesieniu do wyjść jest to liczba wyjść zliczona przez SZPP,

W<sub>r</sub> = 500,

- d) błąd jest liczony dla próby 500 osób, które weszły i 500 osób, które wyszły przy wykorzystaniu wszystkich drzwi pojazdu,
  - e) dla każdego z drzwi pojazdu Wykonawca zobowiązany jest dodatkowo zweryfikować jedнокrotnie poprawność funkcjonowania SZPP dla wszystkich opisanych sytuacji: niepełne wejście (pasażer wchodzi do pojazdu, jednakże zatrzymuje się jak najbliżej drzwi, następnie drzwi są zamykane), nieskuteczne wejście (pasażer wchodzi do pojazdu, zatrzymuje się na wysokości bramki, a następnie wychodzi z pojazdu), wejście bokiem po jednej i drugiej stronie drzwi (jak najbliżej krawędzi wejścia), jednoczesne wejście i wyjście z pojazdu tymi samymi drzwiami (jedna osoba wchodzi i w tym samym momencie druga osoba wychodzi tymi samymi drzwiami), działanie SZPP po wyłączeniu zasilania pojazdu.
16. Wymagania odnośnie testu dokładności pracy bramek zliczających SZPP w trakcie trwania umowy:
    - a) Zamawiający zastrzega sobie prawo do przeprowadzenia testu dokładności pracy bramek zliczających SZPP w sposób opisany w ust. 15, w szczególności w przypadku wystąpienia sytuacji opisanych w ust. 14 lit. b),
    - b) w przypadku opisanym w ust. 14 lit. b) Zamawiający może dla danego pojazdu przeprowadzić testy lub zlecić ich przeprowadzenie lub zweryfikować działanie bramek, porównując zarejestrowane dane np. z danymi z systemu monitoringu, albo z obrazem zarejestrowanym przez bramki,
    - c) w przypadku stwierdzenia przez Zamawiającego występowania błędów w wynikach otrzymywanych z SZPP, strony ustalają, iż dopuszcza się możliwość wprowadzania zmian w SZPP przyczyniających się do wyeliminowania tych błędów.
  17. SZPP w okresie przejściowym, tj. od dnia rozpoczęcia realizacji Usługi do dnia uzyskania certyfikatu zgodności SZPP z SZP GZM, nie musi spełniać wymagań określonych w odniesieniu do współpracy SZPP z SZP GZM.
  18. Wszelkie obowiązki przewidziane niniejszym Załącznikiem Wykonawca wykonuje na własny koszt.

### KLAUZULA INFORMACYJNA DLA PRACOWNIKÓW KONTRAHENTA

- 1 Na podstawie art. 13 ust. 1 i ust. 2 ROZPORZĄDZENIA PARLAMENTU EUROPEJSKIEGO I RADY (UE) 2016/679 z dnia 27 kwietnia 2016 r. w sprawie ochrony osób fizycznych w związku z przetwarzaniem danych osobowych i w sprawie swobodnego przepływu takich danych oraz uchylenia dyrektywy 95/46/WE (ogólne rozporządzenie o ochronie danych) (Dz. U. UE. L. z 2016 r. Nr 119, str. 1.), zwanego dalej Rodo informuję, że:
- 2 Administratorem Pani/Pana danych osobowych jest Przedsiębiorstwo Komunikacji Miejskiej Spółka z ograniczoną odpowiedzialnością z siedzibą w Gliwicach ul. Chorzowska 150; adres e-mail [info@pkm-gliwice.com.pl](mailto:info@pkm-gliwice.com.pl); KRS 0000102832, Regon 273604433.
- 3 Może się Pan/Pani skontaktować z Inspektorem ochrony danych osobowych za pośrednictwem poczty elektronicznej: [iod@pkm-gliwice.com.pl](mailto:iod@pkm-gliwice.com.pl)
- 4 Podanie przez Panią/Pana danych osobowych jest dobrowolne. Jednak podanie danych jest niezbędne do zrealizowania celów określonych poniżej w pkt 6.
- 5 Pana/Pani dane zostały udostępnione spółce przez naszego kontrahenta, którego Pan/Pani reprezentuje/ jest pracownikiem/współpracownikiem lub zostały pozyskane z rejestrów publicznych (art. rejestry przedsiębiorców, sądowe KRS/CEIDG) w związku z wykonywaniem przez spółkę umowy handlowej łączącej Administratora oraz podmiot, który Pan/ Pani reprezentuje/ którego Pan/Pani jest pracownikiem/współpracownikiem.
- 6 Będziemy przetwarzali następujące kategorie Pana/Pani danych osobowych:
  - w przypadku osób reprezentujących: imię/imiona i nazwisko, numer PESEL, funkcja w organie reprezentującym, stanowisko, adres poczty elektronicznej, numer telefonu,
  - w przypadku pozostałych osób: imię/imiona i nazwisko, adres poczty elektronicznej, numer telefonu, stanowisko.
- 7 Spółka będzie przetwarzać Pana/Pani dane osobowe, gdy jest to niezbędne do celów wynikających z prawnie uzasadnionych interesów realizowanych przez spółkę lub stronę trzecią – na podstawie art. 6 ust. 1 pkt f RODO – za które Administrator uznaje: zawarcie i wykonywanie umowy handlowej łączącej spółkę oraz podmiot, który Pan/Pani reprezentuje/którego Pan/Pani jest pracownikiem/współpracownikiem, zapobieganie oszustwom, zapewnienie bezpieczeństwa środowiska teleinformatycznego, stosowanie wewnętrznych procesów nadzoru zgodności z prawem, a ponadto ustalanie, dochodzenie i obronę przed roszczeniami.
- 8 Odbiorcami Pana/Pani danych osobowych mogą być podmioty, które świadczą na rzecz spółki usługi związane z wykonywaniem umowy handlowej, o której mowa w pkt. 5, w tym art. usługi IT, doradcze, księgowo, audytowe, informatyczne, wysyłkowe, płatnicze, archiwizacyjne i niszczenia dokumentów oraz biegli rewidenci i notariusze, a także właściwe organy uprawnione do otrzymania Pana/Pani danych na podstawie przepisów prawa.
- 9 Pana/Pani dane osobowe przechowywane są przez czas niezbędny do zawarcia i wykonywania umowy handlowej, o której mowa w ust. 5. Okres przechowywania będzie wydłużony o okres przedawnienia roszczeń, jeżeli przetwarzanie Pana/Pani danych jest niezbędne dla ustalenia lub dochodzenia ewentualnych roszczeń lub obrony przed takimi roszczeniami przez spółkę. Po tych okresach dane będą przechowywane jedynie przez czas wymagany przepisami prawa.
- 10 Ma Pan/Pani prawo do żądania od spółki dostępu do swoich danych osobowych, ich sprostowania, usunięcia lub ograniczenia przetwarzania, a także przenoszenia danych.
- 11 Jeżeli Pan/Pani nie chce abyśmy przetwarzali Pana/Pani dane osobowe, może Pan/Pani wyrazić sprzeciw wobec ich przetwarzania.
- 12 Ma Pan/Pani prawo do wniesienia skargi do Prezesa Urzędu Ochrony Danych Osobowych.



## 16 INFORMACJA O OFERTACH CZĘŚCIOWYCH I WARIANTOWYCH

- 16.1 Zamawiający nie dopuszcza składania ofert częściowych.
- 16.2 Zamawiający nie dopuszcza składania ofert wariantowych.

## 17 WYMAGANIA DOTYCZĄCE ZABEZPIECZENIA NALEŻYTEGO WYKONANIA UMOWY

Zamawiający nie żąda od Wykonawcy zabezpieczenia należytego wykonania umowy (art. 449 ustawy Pzp).

## 18 POUCZENIE O ŚRODKACH OCHRONY PRAWNEJ

- 18.1 Wykonawcy, a także innemu podmiotowi, jeżeli ma lub miał interes w uzyskaniu zamówienia oraz poniósł lub może ponieść szkodę w wyniku naruszenia przez Zamawiającego przepisów ustawy Pzp, przysługują środki ochrony prawnej określone w Dziale IX ustawy Pzp. Środki ochrony prawnej wobec ogłoszenia o zamówieniu oraz dokumentów zamówienia przysługują również organizacjom wpisanym na listę, o której mowa w art. 469 pkt 15 ustawy Pzp oraz Rzecznikowi Małych i Średnich Przedsiębiorców.
- 18.2 Odwołanie przysługuje na:
  - 18.2.1 niezgodną z przepisami ustawy Pzp czynność Zamawiającego, podjętą w postępowaniu o udzielenie zamówienia w tym na projektowane postanowienia umowy;
  - 18.2.2 zaniechanie czynności w postępowaniu o udzielenie zamówienia, do której Zamawiający był zobowiązany na podstawie ustawy Pzp.
- 18.3 Odwołanie wnosi się do Prezesa Izby w formie pisemnej albo w formie elektronicznej albo w postaci elektronicznej opatrzonej podpisem zaufanym.
- 18.4 Odwołujący przekazuje kopię odwołania Zamawiającemu przed upływem terminu do wniesienia odwołania w taki sposób, aby mógł on zapoznać się z jego treścią przed upływem tego terminu. Domniemywa się, iż Zamawiający mógł zapoznać się z treścią odwołania przed upływem terminu do jego wniesienia, jeżeli przesłanie jego kopii nastąpiło przed upływem terminu do jego wniesienia przy użyciu środków komunikacji elektronicznej.
- 18.5 Odwołujący Odwołanie wnosi się w terminach:
  - 18.5.1 10 dni od dnia przesłania informacji o czynności Zamawiającego stanowiącej podstawę jego wniesienia, jeżeli informacja została przekazana przy użyciu środków komunikacji elektronicznej albo w terminie 15 dni – jeżeli informacja została przekazana w inny sposób;
  - 18.5.2 10 dni od dnia publikacji ogłoszenia w Dzienniku Urzędowym Unii Europejskiej lub zamieszczenia dokumentów zamówienia na Platformie wobec treści ogłoszenia o zamówieniu lub wobec treści dokumentów zamówienia.
- 18.6 Odwołanie w przypadkach innych niż określone w pkt. 18.5.1 i 18.5.2 wnosi się w terminie 10 dni od dnia, w którym powzięto lub przy zachowaniu należytej staranności można było powziąć wiadomość o okolicznościach stanowiących podstawę jego wniesienia.
- 18.7 Jeżeli Zamawiający nie przesłał Wykonawcy zawiadomienia o wyborze najkorzystniejszej oferty odwołanie wnosi się nie później niż w terminie:
  - 18.7.1 30 dni od dnia publikacji w Dzienniku Urzędowym Unii Europejskiej ogłoszenia o udzieleniu zamówienia;
  - 18.7.2 6 miesięcy od dnia zawarcia umowy, jeżeli Zamawiający nie opublikował w Dzienniku Urzędowym Unii Europejskiej ogłoszenia o udzieleniu zamówienia.
- 18.8 Szczegółowe zasady postępowania po wniesieniu odwołania, określają stosowne przepisy Działu IX ustawy Pzp.
- 18.9 Na orzeczenie Krajowej Izby Odwoławczej oraz postanowienie Prezesa Izby, o którym mowa w art. 519 ust. 1 ustawy Pzp, stronom oraz uczestnikom postępowania odwoławczego przysługuje skarga do sądu.
- 18.10 Od wyroku sądu lub postanowienia kończącego postępowanie w sprawie przysługuje skarga kasacyjna do Sądu Najwyższego.

## 19 INNE ZALECENIA I ZASTRZEŻENIA

- 19.1 Oświadczenia, o których mowa w „Rozporządzenie Ministra Rozwoju, Pracy i Technologii z dnia 23 grudnia 2020 r. w sprawie podmiotowych środków dowodowych oraz innych dokumentów lub oświadczeń, jakich może żądać zamawiający od wykonawcy (Dz.U.2020.2415 z dnia 2020.12.30)”, składane przez wykonawcę i inne podmioty, na zdolnościach lub sytuacji których polega wykonawca na zasadach określonych w art. 118 ustawy Pzp oraz przez podwykonawców, składane są w oryginale.
- 19.2 Dokumenty, o których mowa w rozporządzeniu, inne niż oświadczenia, o których mowa w pkt. 19.1 składane są w oryginale lub kopii potwierdzonej za zgodność z oryginałem.
- 19.3 Za oryginał uważa się oświadczenie lub dokument złożone w formie pisemnej podpisane własnoręcznym podpisem.
- 19.4 Potwierdzenie za zgodność z oryginałem następuje w formie pisemnej podpisane własnoręcznym podpisem.
- 19.5 Uczestnikom postępowania przedkładającym, w toku postępowania o zamówienie publiczne, podrobione, przerobione, poświadczające nieprawdę albo nierzetelne dokumenty albo nierzetelne, pisemne oświadczenia dotyczące okoliczności o istotnym znaczeniu dla uzyskania zamówienia publicznego grozi odpowiedzialność karna określona w art. 297 § 1 Kodeksu karnego (dalej k.k.).  
Ta sama odpowiedzialność, zgodnie z art. 297 § 2 k. k., grozi każdemu, kto wbrew ciążącemu na nim obowiązkowi nie powiadamia właściwego podmiotu o powstaniu sytuacji mogącej mieć wpływ na wstrzymanie lub ograniczenie zamówienia publicznego.
- 19.6 Kto w celu osiągnięcia korzyści majątkowej udaremnia lub utrudnia przetarg publiczny albo wchodzi w porozumienie z inną osobą działając na szkodę właściciela mienia albo osoby lub instytucji, na rzecz której przetarg jest dokonywany, a także ten kto w związku z przetargiem publicznym rozpowszechnia informacje lub przemilcza istotne okoliczności mające znaczenie dla zawarcia umowy będącej przedmiotem przetargu albo wchodzi w porozumienie z inną osobą, działając na szkodę właściciela mienia albo osoby lub instytucji, na rzecz której przetarg jest dokonywany, grozi odpowiedzialność karna z art. 305 Kodeksu karnego.
- 19.7 Zgodnie z art. 225 ust. 1 oraz ust. 2 ustawy Pzp, jeżeli złożono ofertę, której wybór prowadziłby do powstania u Zamawiającego obowiązku podatkowego zgodnie z przepisami o podatku od towarów i usług, Zamawiający w celu oceny takiej oferty dolicza do przedstawionej w niej ceny podatek od towarów i usług, który miałby obowiązek rozliczyć zgodnie z tymi przepisami. Wykonawca, składając ofertę, informuje Zamawiającego, czy wybór oferty będzie prowadzić do powstania u Zamawiającego obowiązku podatkowego, wskazując nazwę (rodzaj) towaru lub usługi, których dostawa lub świadczenie będzie prowadzić do jego powstania, oraz wskazując ich wartość bez kwoty podatku.

## 20 FORMULARZ OFERTOWY

### Wykonywanie usług autobusowego transportu publicznego na linii komunikacji miejskiej nr 224 obsługiwanej przez PKM, Sp. z o.o. w Gliwicach

Nr sprawy: PKM/PN/DA/3/2022

#### Wykonawca:

Zarejestrowana nazwa firmy :

Zarejestrowany adres firmy

REGON:

Numer telefonu:

Numer faxu

Numer konta bankowego:

Adres strony www:

Adres e-mail:

Świadczenie usług kierowania autobusami komunikacji miejskiej należącymi do Przedsiębiorstwa Komunikacji Miejskiej, Sp. z o.o. w Gliwicach - nr sprawy: PKM/PN/DA/3/2022	FORMULARZ OFERTOWY
--	--------------------

**Uwaga:** Należy wypełniać tylko pola tabeli zaznaczone szarym kolorem.

Niniejszym **oferujemy** wykonanie zamówienia:

**Wykonywanie usług autobusowego transportu publicznego na linii komunikacji miejskiej nr 224 obsługiwanej przez PKM, Sp. z o.o. w Gliwicach - nr sprawy: PKM/PN/DA/3/2022**

Za wykonanie usługi objętej zamówieniem - zgodnie z wymogami zawartymi w SWZ - oferujemy **następującą cenę** :

Wyszczególnienie	Kwota zł (łącznie wartość)	Słownie zł (łącznie wartość)
<b>Cena 1 wzkm netto [zł]</b>		
<b>Cena oferty netto [zł]</b> <i>(cena 1 wzkm netto x przewidywana praca eksploatacyjna)</i>		
<b>Kwota podatku od towarów i usług (VAT)</b>		
<b>Cena oferty brutto [zł]</b>		

- 1 Ustalamy termin należnej nam zapłaty za wykonaną usługę na .....dni od otrzymania przez Zamawiającego faktury i jej pozytywnej weryfikacji.
- 2 Oświadczamy, że akceptujemy warunki płatności zgodnie z wymogami określonymi we wzorze umowy.
- 3 Oświadczamy, iż:
  - a) zapoznaliśmy się z treścią SWZ i uznajemy się za związanych określonymi w niej postanowieniami i zasadami postępowania
- 4 Oświadczamy, iż uważamy się za związanych niniejszą ofertą przez czas wskazany w SWZ.
- 5 Oświadczamy, że zawarty w SWZ Wzór Umowy został przez nas zaakceptowany i zobowiązujemy się do jej zawarcia na ww. warunkach, w miejscu i terminie wyznaczonym przez Zamawiającego w przypadku wyboru naszej oferty. Jesteśmy świadomi, że w przypadku nie zawarcia umowy z naszej winy wniesione przez nas wadium ulega przepadkowi.
- 6 Deklarujemy, iż wszystkie oświadczenia, informacje, dokumenty złożone w ofercie są kompletne, prawdziwe i dokładne w każdym szczególe.
- 7 Oświadczamy, iż znana jest nam treść art. 297 §1 kodeksu karnego „Kto, w celu uzyskania dla siebie lub innej osoby kredytu, pożyczki bankowej, gwarancji kredytowej, dotacji, subwencji lub zamówienia publicznego, przedkłada fałszywe lub stwierdzające nieprawdę dokumenty albo nierzetelne, pisemne oświadczenia dotyczące okoliczności mających istotne znaczenie dla uzyskania takiego kredytu, pożyczki bankowej, gwarancji

kredytowej, dotacji, subwencji lub zamówienia publicznego, podlega karze pozbawienia wolności od 3 miesięcy do lat 5.”

8 Oświadczam, że wypełniłem obowiązki informacyjne przewidziane w art. 13 lub art. 14 RODO<sup>1</sup> wobec osób fizycznych, od których dane osobowe bezpośrednio lub pośrednio pozyskałem w celu ubiegania się o udzielenie zamówienia publicznego w niniejszym postępowaniu.\*

9 Wadium w kwocie ..... zł zostało wniesione w dniu .....  
w formie .....

10 Na czas prowadzonego postępowania wyznaczam(y):

a) osobę do bezpośrednich kontaktów z Zamawiającym w sprawie niniejszego zamówienia publicznego  
(podać: imię, nazwisko, stanowisko służbowe, nr telefonu)

.....

.....

oraz podajemy:

b) adres do korespondencji:

.....  
.....

c) adres e-mail do korespondencji:

.....  
.....

d) nr konta bankowego: (do umowy)

.....  
.....

Upewnocnieni przedstawiciele Wykonawcy:

.....  
.....

.....  
(data)

(kwalifikowane podpisy elektroniczne)

<sup>1</sup> rozporządzenie Parlamentu Europejskiego i Rady (UE) 2016/679 z dnia 27 kwietnia 2016 r. w sprawie ochrony osób fizycznych w związku z przetwarzaniem danych osobowych i w sprawie swobodnego przepływu takich danych oraz uchylenia dyrektywy 95/46/WE (ogólne rozporządzenie o ochronie danych) (Dz. Urz. UE L 119 z 04.05.2016, str. 1).

\* W przypadku gdy wykonawca nie przekazuje danych osobowych innych niż bezpośrednio jego dotyczących lub zachodzi wyłączenie stosowania obowiązku informacyjnego, stosownie do art. 13 ust. 4 lub art. 14 ust. 5 RODO treści oświadczenia wykonawca nie składa (usunięcie treści oświadczenia np. przez jego wykreślenie).

Świadczenie usług kierowania autobusami komunikacji miejskiej należącymi do Przedsiębiorstwa Komunikacji Miejskiej, Sp. z o.o. w Gliwicach - nr sprawy: PKM/PN/DA/3/2022	FORMULARZ OFERTOWY
--	--------------------

Załącznik A : ” Standardowy formularz jednolitego europejskiego dokumentu zamówienia”

**Część I: Informacje dotyczące postępowania o udzielenie zamówienia oraz instytucji zamawiającej lub podmiotu zamawiającego**

W przypadku postępowań o udzielenie zamówienia, w ramach których zaproszenie do ubiegania się o zamówienie opublikowano w Dzienniku Urzędowym Unii Europejskiej, informacje wymagane w części I zostaną automatycznie wyszukane, pod warunkiem że do utworzenia i wypełnienia jednolitego europejskiego dokumentu zamówienia wykorzystany zostanie elektroniczny serwis poświęcony jednolitemu europejskiemu dokumentowi zamówienia<sup>1</sup>. Adres publikacyjny stosownego ogłoszenia<sup>2</sup> w Dzienniku Urzędowym Unii Europejskiej: Numer ogłoszenia w **Dz.U.**: .....

Jeżeli nie opublikowano zaproszenia do ubiegania się o zamówienie w Dz.U., instytucja zamawiająca lub podmiot zamawiający muszą wypełnić informacje umożliwiające jednoznaczne zidentyfikowanie postępowania o udzielenie zamówienia:

W przypadku gdy publikacja ogłoszenia w Dzienniku Urzędowym Unii Europejskiej nie jest wymagana, proszę podać inne informacje umożliwiające jednoznaczne zidentyfikowanie postępowania o udzielenie zamówienia (np. adres publikacyjny na poziomie krajowym): [....]

INFORMACJE NA TEMAT POSTĘPOWANIA O UDZIELENIE ZAMÓWIENIA

Informacje wymagane w części I zostaną automatycznie wyszukane, pod warunkiem że wyżej wymieniony elektroniczny serwis poświęcony jednolitemu europejskiemu dokumentowi zamówienia zostanie wykorzystany do utworzenia i wypełnienia tego dokumentu. W przeciwnym przypadku informacje te musi wypełnić wykonawca.	
<b>Tożsamość zamawiającego<sup>3</sup></b>	<b>Odpowiedź:</b>
Nazwa:	Przedsiębiorstwo Komunikacji Miejskiej, Sp. z o.o. ul. Chorzowska 150, 44-100 Gliwice tel. 032 33 04 600 www.pkm-gliwice.com.pl NIP: 631-21-25-476 REGON: 273604433 KRS 0000102832
<b>Jakiego zamówienia dotyczy niniejszy dokument?</b>	<b>Odpowiedź:</b>
Tytuł lub krótki opis udzielanego zamówienia <sup>4</sup> :	Wykonywanie usług autobusowego transportu publicznego na linii komunikacji miejskiej nr 224 obsługiwanej przez PKM, Sp. z o.o. w Gliwicach - nr sprawy: PKM/PN/DA/3/2022
Numer referencyjny nadany sprawie przez instytucję zamawiającą lub podmiot zamawiający (jeżeli dotyczy) <sup>5</sup> :	PKM/PN/DA/3/2022
Wszystkie pozostałe informacje we wszystkich sekcjach jednolitego europejskiego dokumentu zamówienia powinien wypełnić wykonawca.	

<sup>1</sup> Służby Komisji udostępnią instytucjom zamawiającym, podmiotom zamawiającym, wykonawcom, dostawcom usług elektronicznych i innym zainteresowanym stronom bezpłatny elektroniczny serwis poświęcony jednolitemu europejskiemu dokumentowi zamówienia.

<sup>2</sup> W przypadku **instytucji zamawiających: wstępne ogłoszenie informacyjne** wykorzystywane jako zaproszenie do ubiegania się o zamówienie albo **ogłoszenie o zamówieniu**.

W przypadku **podmiotów zamawiających: okresowe ogłoszenie informacyjne** wykorzystywane jako zaproszenie do ubiegania się o zamówienie, **ogłoszenie o zamówieniu** lub **ogłoszenie o istnieniu systemu kwalifikowania**.

<sup>3</sup> Informacje te należy skopiować z sekcji I pkt 1.1 stosownego ogłoszenia. W przypadku wspólnego zamówienia proszę podać nazwy wszystkich uczestniczących zamawiających.

<sup>4</sup> Zob. pkt II.1.1 i II.1.3 stosownego ogłoszenia.

<sup>5</sup> Zob. pkt II.1.1 stosownego ogłoszenia.

Świadczenie usług kierowania autobusami komunikacji miejskiej należącymi do Przedsiębiorstwa Komunikacji Miejskiej, Sp. z o.o. w Gliwicach - nr sprawy: PKM/PN/DA/3/2022	FORMULARZ OFERTOWY
--	--------------------

## Część II: Informacje dotyczące wykonawcy

### A: INFORMACJE NA TEMAT WYKONAWCY

Identyfikacja:	Odpowiedź:
Nazwa:	[ ]
Numer VAT, jeżeli dotyczy: Jeżeli numer VAT nie ma zastosowania, proszę podać inny krajowy numer identyfikacyjny, jeżeli jest wymagany i ma zastosowanie.	[ ] [ ]
Adres pocztowy:	[.....]
Osoba lub osoby wyznaczone do kontaktów <sup>1</sup> : Telefon: Adres e-mail: Adres internetowy (adres www) (jeżeli dotyczy):	[.....] [.....] [.....] [.....]
Informacje ogólne:	Odpowiedź:
Czy wykonawca jest mikroprzedsiębiorstwem bądź małym lub średnim przedsiębiorstwem <sup>2</sup> ?	<input type="checkbox"/> Tak <input type="checkbox"/> Nie
<b>Jedynie w przypadku gdy zamówienie jest zastrzeżone<sup>3</sup>:</b> czy wykonawca jest zakładem pracy chronionej, „przedsiębiorstwem społecznym” <sup>4</sup> lub czy będzie realizował zamówienie w ramach programów zatrudnienia chronionego? <b>Jeżeli tak,</b> jaki jest odpowiedni odsetek pracowników niepełnosprawnych lub defaworyzowanych? Jeżeli jest to wymagane, proszę określić, do której kategorii lub których kategorii pracowników niepełnosprawnych lub defaworyzowanych należą dani pracownicy.	<input type="checkbox"/> Tak <input type="checkbox"/> Nie  [...]  [.....]
Jeżeli dotyczy, czy wykonawca jest wpisany do urzędowego wykazu zatwierdzonych wykonawców lub posiada równoważne zaświadczenie (np. w ramach krajowego systemu (wstępnego) kwalifikowania)?	<input type="checkbox"/> Tak <input type="checkbox"/> Nie <input type="checkbox"/> Nie dotyczy

<sup>1</sup> Proszę powtórzyć informacje dotyczące osób wyznaczonych do kontaktów tyle razy, ile jest to konieczne.

<sup>2</sup> Por. zalecenie Komisji z dnia 6 maja 2003 r. dotyczące definicji mikroprzedsiębiorstw oraz małych i średnich przedsiębiorstw (Dz.U. L 124 z 20.5.2003, s. 36). Te informacje są wymagane wyłącznie do celów statystycznych.

Mikroprzedsiębiorstwo: przedsiębiorstwo, które zatrudnia mniej niż 10 osób i którego roczny obrót lub roczna suma bilansowa nie przekracza 2 milionów EUR.

Małe przedsiębiorstwo: przedsiębiorstwo, które zatrudnia mniej niż 50 osób i którego roczny obrót lub roczna suma bilansowa nie przekracza 10 milionów EUR.

Średnie przedsiębiorstwa: przedsiębiorstwa, które nie są mikroprzedsiębiorstwami ani małymi przedsiębiorstwami i które zatrudniają mniej niż 250 osób i których roczny obrót nie przekracza 50 milionów EUR lub roczna suma bilansowa nie przekracza 43 milionów EUR.

<sup>3</sup> Zob. ogłoszenie o zamówieniu, pkt III.1.5.

<sup>4</sup> Tj. przedsiębiorstwem, którego głównym celem jest społeczna i zawodowa integracja osób niepełnosprawnych lub defaworyzowanych.

Świadczenie usług kierowania autobusami komunikacji miejskiej należącymi do Przedsiębiorstwa Komunikacji Miejskiej, Sp. z o.o. w Gliwicach - nr sprawy: PKM/PN/DA/3/2022	FORMULARZ OFERTOWY
--	--------------------

<p><b>Jeżeli tak:</b></p> <p><b>Proszę udzielić odpowiedzi w pozostałych fragmentach niniejszej sekcji, w sekcji B i, w odpowiednich przypadkach, sekcji C niniejszej części, uzupełnić część V (w stosownych przypadkach) oraz w każdym przypadku wypełnić i podpisać część VI.</b></p> <p>a) Proszę podać nazwę wykazu lub zaświadczenia i odpowiedni numer rejestracyjny lub numer zaświadczenia, jeżeli dotyczy:</p> <p>b) Jeżeli poświadczenie wpisu do wykazu lub wydania zaświadczenia jest dostępne w formie elektronicznej, proszę podać:</p> <p>c) Proszę podać dane referencyjne stanowiące podstawę wpisu do wykazu lub wydania zaświadczenia oraz, w stosownych przypadkach, klasyfikację nadaną w urzędowym wykazie<sup>1</sup>:</p> <p>d) Czy wpis do wykazu lub wydane zaświadczenie obejmują wszystkie wymagane kryteria kwalifikacji?</p> <p><b>Jeżeli nie:</b></p> <p><b>Proszę dodatkowo uzupełnić brakujące informacje w części IV w sekcjach A, B, C lub D, w zależności od przypadku.</b></p> <p><b>WYŁĄCZNIE jeżeli jest to wymagane w stosownym ogłoszeniu lub dokumentach zamówienia:</b></p> <p>e) Czy wykonawca będzie w stanie przedstawić zaświadczenie odnoszące się do płatności składek na ubezpieczenie społeczne i podatków lub przedstawić informacje, które umożliwią instytucji zamawiającej lub podmiotowi zamawiającemu uzyskanie tego zaświadczenia bezpośrednio za pomocą bezpłatnej krajowej bazy danych w dowolnym państwie członkowskim?</p> <p>Jeżeli odnośna dokumentacja jest dostępna w formie elektronicznej, proszę wskazać:</p>	<p>a) [.....]</p> <p>b) (adres internetowy, wydający urząd lub organ, dokładne dane referencyjne dokumentacji): [.....][.....][.....][.....]</p> <p>c) [.....]</p> <p>d) <input type="checkbox"/> Tak <input type="checkbox"/> Nie</p> <p>e) <input type="checkbox"/> Tak <input type="checkbox"/> Nie</p> <p>(adres internetowy, wydający urząd lub organ, dokładne dane referencyjne dokumentacji): [.....][.....][.....][.....]</p>
---	--

<b>Rodzaj uczestnictwa:</b>	<b>Odpowiedź:</b>
Czy wykonawca bierze udział w postępowaniu o udzielenie zamówienia wspólnie z innymi wykonawcami <sup>2</sup> ?	<input type="checkbox"/> Tak <input type="checkbox"/> Nie
Jeżeli tak, proszę dopilnować, aby pozostali uczestnicy przedstawili odrębne jednolite europejskie dokumenty zamówienia.	
<b>Jeżeli tak:</b>	

<sup>1</sup> Dane referencyjne i klasyfikacja, o ile istnieją, są określone na zaświadczeniu.

<sup>2</sup> Zwłaszcza w ramach grupy, konsorcjum, spółki joint venture lub podobnego podmiotu.



Świadczenie usług kierowania autobusami komunikacji miejskiej należącymi do Przedsiębiorstwa Komunikacji Miejskiej, Sp. z o.o. w Gliwicach - nr sprawy: PKM/PN/DA/3/2022	FORMULARZ OFERTOWY
--	--------------------

a) Proszę wskazać rolę wykonawcy w grupie (lider, odpowiedzialny za określone zadania itd.): b) Proszę wskazać pozostałych wykonawców biorących wspólnie udział w postępowaniu o udzielenie zamówienia: c) W stosownych przypadkach nazwa grupy biorącej udział:	a): [.....] b): [.....] c): [.....]
<b>Części</b>	<b>Odpowiedź:</b>
W stosownych przypadkach wskazanie części zamówienia, w odniesieniu do której (których) wykonawca zamierza złożyć ofertę.	[ ]

**B: INFORMACJE NA TEMAT PRZEDSTAWICIELI WYKONAWCY**

<i>W stosownych przypadkach proszę podać imię i nazwisko (imiona i nazwiska) oraz adres(-y) osoby (osób) upoważnionej(-ych) do reprezentowania wykonawcy na potrzeby niniejszego postępowania o udzielenie zamówienia:</i>	
<b>Osoby upoważnione do reprezentowania, o ile istnieją:</b>	<b>Odpowiedź:</b>
Imię i nazwisko, wraz z datą i miejscem urodzenia, jeżeli są wymagane:	[.....], [.....]
Stanowisko/Działający(-a) jako:	[.....]
Adres pocztowy:	[.....]
Telefon:	[.....]
Adres e-mail:	[.....]
W razie potrzeby proszę podać szczegółowe informacje dotyczące przedstawicielstwa (jego form, zakresu, celu itd.):	[.....]

**C: INFORMACJE NA TEMAT POLEGANIA NA ZDOLNOŚCI INNYCH PODMIOTÓW**

<b>Zależność od innych podmiotów:</b>	<b>Odpowiedź:</b>
Czy wykonawca polega na zdolności innych podmiotów w celu spełnienia kryteriów kwalifikacji określonych poniżej w części IV oraz (ewentualnych) kryteriów i zasad określonych poniżej w części V?	<input type="checkbox"/> Tak <input type="checkbox"/> Nie

**Jeżeli tak**, proszę przedstawić – **dla każdego** z podmiotów, których to dotyczy – odrębny formularz jednolitego europejskiego dokumentu zamówienia zawierający informacje wymagane w **niniejszej części sekcja A i B oraz w części III**, należycie wypełniony i podpisany przez dane podmioty. Należy zauważyć, że dotyczy to również wszystkich pracowników technicznych lub służb technicznych, nienależących bezpośrednio do przedsiębiorstwa danego wykonawcy, w szczególności tych odpowiedzialnych za kontrolę jakości, a w przypadku zamówień publicznych na roboty budowlane – tych, do których wykonawca będzie mógł się zwrócić o wykonanie robót budowlanych. O ile ma to znaczenie dla określonych zdolności, na których polega wykonawca, proszę dołączyć – dla każdego z podmiotów, których to dotyczy – informacje wymagane w częściach IV i V<sup>1</sup>.

**D: Informacje dotyczące podwykonawców, na których zdolności wykonawca nie polega**

**(Sekcja, którą należy wypełnić jedynie w przypadku gdy instytucja zamawiająca lub podmiot zamawiający wprost tego zażąda)**

<sup>1</sup> Np. dla służb technicznych zaangażowanych w kontrolę jakości: część IV, sekcja C, pkt 3.

Świadczenie usług kierowania autobusami komunikacji miejskiej należącymi do Przedsiębiorstwa Komunikacji Miejskiej, Sp. z o.o. w Gliwicach - nr sprawy: PKM/PN/DA/3/2022	FORMULARZ OFERTOWY
--	--------------------

<b>Podwykonawstwo:</b>	<b>Odpowiedź:</b>
Czy wykonawca zamierza zlecić osobom trzecim podwykonawstwo jakiegokolwiek części zamówienia?	<input type="checkbox"/> Tak <input type="checkbox"/> Nie Jeżeli <b>tak i o ile jest to wiadome</b> , proszę podać wykaz proponowanych podwykonawców: [...]

**Jeżeli instytucja zamawiająca lub podmiot zamawiający wyraźnie żąda przedstawienia tych informacji oprócz informacji wymaganych w niniejszej sekcji, proszę przedstawić – dla każdego podwykonawcy (każdej kategorii podwykonawców), których to dotyczy – informacje wymagane w niniejszej części sekcja A i B oraz w części III.**

### Część III: Podstawy wykluczenia

#### A: PODSTAWY ZWIĄZANE Z WYROKAMI SKAZUJĄCYMI ZA PRZESTĘPSTWO

<p>W art. 57 ust. 1 dyrektywy 2014/24/UE określono następujące powody wykluczenia:</p> <p>1. udział w <b>organizacji przestępczej</b><sup>1</sup>; <b>korupcja</b><sup>2</sup>; <b>nadużycie finansowe</b><sup>3</sup>; <b>przestępstwa terrorystyczne lub przestępstwa związane z działalnością terrorystyczną</b><sup>4</sup> <b>pranie pieniędzy lub finansowanie terroryzmu</b><sup>5</sup> <b>praca dzieci i inne formy handlu ludźmi</b><sup>6</sup>.</p>
---

<b>Podstawy związane z wyrokami skazującymi za przestępstwo na podstawie przepisów krajowych stanowiących wdrożenie podstaw określonych w art. 57 ust. 1 wspomnianej dyrektywy:</b>	<b>Odpowiedź:</b>
Czy w stosunku do <b>samego wykonawcy</b> bądź <b>jakiegokolwiek</b> osoby będącej członkiem organów administracyjnych, zarządzających lub nadzorczych wykonawcy, lub posiadającej w przedsiębiorstwie wykonawcy uprawnienia do reprezentowania, uprawnienia decyzyjne lub kontrolne, <b>wydany został prawomocny wyrok</b> z jednego z wyżej wymienionych powodów, orzeczeniem sprzed najwyżej pięciu lat lub w którym okres wykluczenia określony bezpośrednio w wyroku nadal obowiązuje?	<input type="checkbox"/> Tak <input type="checkbox"/> Nie Jeżeli odnośna dokumentacja jest dostępna w formie elektronicznej, proszę wskazać: (adres internetowy, wydający urząd lub organ, dokładne dane referencyjne dokumentacji): [.....][.....][.....][.....] <sup>7</sup>
<b>Jeżeli tak</b> , proszę podać <sup>8</sup> : a) datę wyroku, określić, których spośród punktów 1–6 on dotyczy, oraz podać powód(-ody) skazania; b) wskazać, kto został skazany [ ]; <b>c) w zakresie, w jakim zostało to bezpośrednio ustalone w</b>	a) data: [ ], punkt(-y): [ ], powód(-ody): [ ] b) [.....] c) długość okresu wykluczenia [.....] oraz punkt(-y), którego(-ych) to dotyczy. Jeżeli odnośna dokumentacja jest dostępna w

<sup>1</sup> Zgodnie z definicją zawartą w art. 2 decyzji ramowej Rady 2008/841/WSiSW z dnia 24 października 2008 r. w sprawie zwalczania przestępczości zorganizowanej (Dz.U. L 300 z 11.11.2008, s. 42).

<sup>2</sup> Zgodnie z definicją zawartą w art. 3 Konwencji w sprawie zwalczania korupcji urzędników Wspólnot Europejskich i urzędników państw członkowskich Unii Europejskiej (Dz.U. C 195 z 25.6.1997, s. 1) i w art. 2 ust. 1 decyzji ramowej Rady 2003/568/WSiSW z dnia 22 lipca 2003 r. w sprawie zwalczania korupcji w sektorze prywatnym (Dz.U. L 192 z 31.7.2003, s. 54). Ta podstawa wykluczenia obejmuje również korupcję zdefiniowaną w prawie krajowym instytucji zamawiającej (podmiotu zamawiającego) lub wykonawcy.

<sup>3</sup> W rozumieniu art. 1 Konwencji w sprawie ochrony interesów finansowych Wspólnot Europejskich (Dz.U. C 316 z 27.11.1995, s. 48).

<sup>4</sup> Zgodnie z definicją zawartą w art. 1 i 3 decyzji ramowej Rady z dnia 13 czerwca 2002 r. w sprawie zwalczania terroryzmu (Dz.U. L 164 z 22.6.2002, s. 3). Ta podstawa wykluczenia obejmuje również podżeganie do popełnienia przestępstwa, pomocnictwo, współsprawstwo lub usiłowanie popełnienia przestępstwa, o których mowa w art. 4 te samej decyzji ramowej.

<sup>5</sup> Zgodnie z definicją zawartą w art. 1 dyrektywy 2005/60/WE Parlamentu Europejskiego i Rady z dnia 26 października 2005 r. w sprawie przeciwdziałania korzystaniu z systemu finansowego w celu prania pieniędzy oraz finansowania terroryzmu (Dz.U. L 309 z 25.11.2005, s. 15).

<sup>6</sup> Zgodnie z definicją zawartą w art. 2 dyrektywy Parlamentu Europejskiego i Rady 2011/36/UE z dnia 5 kwietnia 2011 r. w sprawie zapobiegania handlowi ludźmi i zwalczania tego procederu oraz ochrony ofiar, zastępującej decyzję ramową Rady 2002/629/WSiSW (Dz.U. L 101 z 15.4.2011, s. 1).

<sup>7</sup> Proszę powtórzyć tyle razy, ile jest to konieczne.

<sup>8</sup> Proszę powtórzyć tyle razy, ile jest to konieczne.

Świadczenie usług kierowania autobusami komunikacji miejskiej należącymi do Przedsiębiorstwa Komunikacji Miejskiej, Sp. z o.o. w Gliwicach - nr sprawy: PKM/PN/DA/3/2022	FORMULARZ OFERTOWY
--	--------------------

<b>wyroku:</b>	formie elektronicznej, proszę wskazać: (adres internetowy, wydający urząd lub organ, dokładne dane referencyjne dokumentacji): [.....][.....][.....][.....] <sup>1</sup>
W przypadku skazania, czy wykonawca przedsięwziął środki w celu wykazania swojej rzetelności pomimo istnienia odpowiedniej podstawy wykluczenia <sup>2</sup> („samoczyszczenie”)?	<input type="checkbox"/> Tak <input type="checkbox"/> Nie
<b>Jeżeli tak</b> , proszę opisać przedsięwzięte środki <sup>3</sup> :	[.....]

B: PODSTAWY ZWIĄZANE Z PŁATNOŚCIĄ PODATKÓW LUB SKŁADEK NA UBEZPIECZENIE SPOŁECZNE

<b>Płatność podatków lub składek na ubezpieczenie społeczne:</b>	<b>Odpowiedź:</b>	
Czy wykonawca wywiązał się ze wszystkich <b>obowiązków dotyczących płatności podatków lub składek na ubezpieczenie społeczne</b> , zarówno w państwie, w którym ma siedzibę, jak i w państwie członkowskim instytucji zamawiającej lub podmiotu zamawiającego, jeżeli jest ono inne niż państwo siedziby?	<input type="checkbox"/> Tak <input type="checkbox"/> Nie	
<b>Jeżeli nie</b> , proszę wskazać: a) państwo lub państwo członkowskie, którego to dotyczy; b) jakiej kwoty to dotyczy? c) w jaki sposób zostało ustalone to naruszenie obowiązków: 1) w trybie <b>decyzji</b> sądowej lub administracyjnej: Czy ta decyzja jest ostateczna i wiążąca? – Proszę podać datę wyroku lub decyzji. – W przypadku wyroku, <b>o ile została w nim bezpośrednio określona</b> , długość okresu wykluczenia: 2) w <b>inny sposób</b> ? Proszę sprecyzować, w jaki: d) Czy wykonawca spełnił lub spełni swoje obowiązki, dokonując płatności należnych podatków lub składek na ubezpieczenie społeczne, lub też zawierając wiążące porozumienia w celu spłaty tych należności, obejmujące w stosownych przypadkach narosłe odsetki lub grzywny?	<b>Podatki</b>	<b>Składki na ubezpieczenia społeczne</b>
	a) [.....]	a) [.....]
	b) [.....]	b) [.....]
	c1) <input type="checkbox"/> Tak <input type="checkbox"/> Nie <input type="checkbox"/> Tak <input type="checkbox"/> Nie – [.....] – [.....]	c1) <input type="checkbox"/> Tak <input type="checkbox"/> Nie – <input type="checkbox"/> Tak <input type="checkbox"/> Nie – [.....] – [.....]
	c2) [ ...]	c2) [ ...]
d) <input type="checkbox"/> Tak <input type="checkbox"/> Nie <b>Jeżeli tak</b> , proszę podać szczegółowe informacje na ten temat: [.....]	d) <input type="checkbox"/> Tak <input type="checkbox"/> Nie <b>Jeżeli tak</b> , proszę podać szczegółowe informacje na ten temat: [.....]	
Jeżeli odnośna dokumentacja dotycząca płatności podatków lub składek na ubezpieczenie społeczne jest dostępna w formie elektronicznej, proszę wskazać:	(adres internetowy, wydający urząd lub organ, dokładne dane referencyjne dokumentacji): <sup>4</sup> [.....][.....][.....]	

<sup>1</sup> Proszę powtórzyć tyle razy, ile jest to konieczne.

<sup>2</sup> Zgodnie z przepisami krajowymi wdrażającymi art. 57 ust. 6 dyrektywy 2014/24/UE.

<sup>3</sup> Uwzględniając charakter popełnionych przestępstw (jednorazowe, powtarzające się, systematyczne itd.), objaśnienie powinno wykazywać stosowność przedsięwziętych środków.

<sup>4</sup> Proszę powtórzyć tyle razy, ile jest to konieczne.

Świadczenie usług kierowania autobusami komunikacji miejskiej należącymi do Przedsiębiorstwa Komunikacji Miejskiej, Sp. z o.o. w Gliwicach - nr sprawy: PKM/PN/DA/3/2022	FORMULARZ OFERTOWY
--	--------------------

C: PODSTAWY ZWIĄZANE Z NIETYPLACALNOŚCIĄ, KONFLIKTEM INTERESÓW LUB WYKROCZENIAMI ZAWODOWYMI<sup>1</sup>

Należy zauważyć, że do celów niniejszego zamówienia niektóre z poniższych podstaw wykluczenia mogą być zdefiniowane bardziej precyzyjnie w prawie krajowym, w stosownym ogłoszeniu lub w dokumentach zamówienia. Tak więc prawo krajowe może na przykład stanowić, że pojęcie „poważnego wykroczenia zawodowego” może obejmować kilka różnych postaci zachowania stanowiącego wykroczenie.

Informacje dotyczące ewentualnej niewypłacalności, konfliktu interesów lub wykroczeń zawodowych	Odpowiedź:
Czy wykonawca, wedle własnej wiedzy, naruszył swoje obowiązki w dziedzinie prawa środowiska, prawa socjalnego i prawa pracy <sup>2</sup> ?	<input type="checkbox"/> Tak <input type="checkbox"/> Nie <b>Jeżeli tak</b> , czy wykonawca przedsięwziął środki w celu wykazania swojej rzetelności pomimo istnienia odpowiedniej podstawy wykluczenia („samooczyszczenie”)? <input type="checkbox"/> Tak <input type="checkbox"/> Nie <b>Jeżeli tak</b> , proszę opisać przedsięwzięte środki: [.....]
Czy wykonawca znajduje się w jednej z następujących sytuacji: a) <b>zbankrutował</b> ; lub b) <b>prowadzone jest wobec niego postępowanie upadłościowe</b> lub likwidacyjne; lub c) zawarł <b>układ z wierzycielami</b> ; lub d) znajduje się w innej tego rodzaju sytuacji wynikającej z podobnej procedury przewidzianej w krajowych przepisach ustawowych i wykonawczych <sup>3</sup> ; lub e) jego aktywami zarządza likwidator lub sąd; lub f) jego działalność gospodarcza jest zawieszona? <b>Jeżeli tak:</b> – Proszę podać szczegółowe informacje: – Proszę podać powody, które pomimo powyższej sytuacji umożliwiają realizację zamówienia, z uwzględnieniem mających zastosowanie przepisów krajowych i środków dotyczących kontynuowania działalności gospodarczej <sup>4</sup> .  Jeżeli odnośna dokumentacja jest dostępna w formie elektronicznej, proszę wskazać:  (adres internetowy, wydający urząd lub organ, dokładne dane referencyjne dokumentacji): [.....][.....][.....]	<input type="checkbox"/> Tak <input type="checkbox"/> Nie  [.....] [.....]
Czy wykonawca jest winien <b>poważnego wykroczenia zawodowego</b> <sup>5</sup> ? Jeżeli tak, proszę podać szczegółowe informacje na ten temat:	<input type="checkbox"/> Tak <input type="checkbox"/> Nie  [.....] <b>Jeżeli tak</b> , czy wykonawca przedsięwziął środki w celu samooczyszczenia? <input type="checkbox"/> Tak <input type="checkbox"/> Nie <b>Jeżeli tak</b> , proszę opisać przedsięwzięte środki: [.....]

<sup>1</sup> Zob. art. 57 ust. 4 dyrektywy 2014/24/UE.

<sup>2</sup> O których mowa, do celów niniejszego zamówienia, w prawie krajowym, w stosownym ogłoszeniu lub w dokumentach zamówienia bądź w art. 18 ust. 2 dyrektywy 2014/24/UE.

<sup>3</sup> Zob. przepisy krajowe, stosowne ogłoszenie lub dokumenty zamówienia.

<sup>4</sup> Nie trzeba podawać tych informacji, jeżeli wykluczenie wykonawców w jednym z przypadków wymienionych w lit. a)–f) stało się obowiązkiem na mocy obowiązującego prawa krajowego bez żadnej możliwości odstępstwa w sytuacji, gdy wykonawcy są pomimo to w stanie zrealizować zamówienie.

<sup>5</sup> W stosownych przypadkach zob. definicje w prawie krajowym, stosownym ogłoszeniu lub dokumentach zamówienia.

Świadczenie usług kierowania autobusami komunikacji miejskiej należącymi do Przedsiębiorstwa Komunikacji Miejskiej, Sp. z o.o. w Gliwicach - nr sprawy: PKM/PN/DA/3/2022	FORMULARZ OFERTOWY
--	--------------------

<p><b>Czy wykonawca zawarł z innymi wykonawcami porozumienia mające na celu zakłócenie konkurencji?</b>  <b>Jeżeli tak</b>, proszę podać szczegółowe informacje na ten temat:</p>	<input type="checkbox"/> Tak <input type="checkbox"/> Nie  [...]
	<p><b>Jeżeli tak</b>, czy wykonawca przedsięwziął środki w celu samooczyszczenia? <input type="checkbox"/> Tak <input type="checkbox"/> Nie  <b>Jeżeli tak</b>, proszę opisać przedsięwzięte środki: [.....]</p>
<p><b>Czy wykonawca wie o jakimkolwiek konflikcie interesów<sup>1</sup></b> spowodowanym jego udziałem w postępowaniu o udzielenie zamówienia?  <b>Jeżeli tak</b>, proszę podać szczegółowe informacje na ten temat:</p>	<input type="checkbox"/> Tak <input type="checkbox"/> Nie  [...]
<p><b>Czy wykonawca lub</b> przedsiębiorstwo związane z wykonawcą <b>doradzał(-o)</b> instytucji zamawiającej lub podmiotowi zamawiającemu bądź był(-o) w inny sposób <b>zaangażowany(-e) w przygotowanie</b> postępowania o udzielenie zamówienia?  <b>Jeżeli tak</b>, proszę podać szczegółowe informacje na ten temat:</p>	<input type="checkbox"/> Tak <input type="checkbox"/> Nie  [...]
<p>Czy wykonawca znajdował się w sytuacji, w której wcześniejsza umowa w sprawie zamówienia publicznego, wcześniejsza umowa z podmiotem zamawiającym lub wcześniejsza umowa w sprawie koncesji została <b>rozwiązana przed czasem</b>, lub w której nałożone zostało odszkodowanie bądź inne porównywalne sankcje w związku z tą wcześniejszą umową?  <b>Jeżeli tak</b>, proszę podać szczegółowe informacje na ten temat:</p>	<input type="checkbox"/> Tak <input type="checkbox"/> Nie  [...]
	<p><b>Jeżeli tak</b>, czy wykonawca przedsięwziął środki w celu samooczyszczenia? <input type="checkbox"/> Tak <input type="checkbox"/> Nie  <b>Jeżeli tak</b>, proszę opisać przedsięwzięte środki: [.....]</p>
<p>Czy wykonawca może potwierdzić, że:  <b>nie jest</b> winny poważnego <b>wprowadzenia w błąd</b> przy dostarczaniu informacji wymaganych do weryfikacji braku podstaw wykluczenia lub do weryfikacji spełnienia kryteriów kwalifikacji;  b) <b>nie zataił</b> tych informacji;  c) jest w stanie niezwłocznie przedstawić dokumenty potwierdzające wymagane przez instytucję zamawiającą lub podmiot zamawiający; oraz  d) nie przedsięwziął kroków, aby w bezprawny sposób wpłynąć na proces podejmowania decyzji przez instytucję zamawiającą lub podmiot zamawiający, pozyskać informacje poufne, które mogą dać mu nienależną przewagę w postępowaniu o udzielenie zamówienia, lub wskutek zaniedbania przedstawić wprowadzające w błąd informacje, które mogą mieć istotny wpływ na decyzje w sprawie wykluczenia, kwalifikacji lub udzielenia zamówienia?</p>	<input type="checkbox"/> Tak <input type="checkbox"/> Nie

D: INNE PODSTAWY WYKLUCZENIA, KTÓRE MOGĄ BYĆ PRZEWIDZIANE W PRZEPISACH KRAJOWYCH PAŃSTWA CZŁONKOWSKIEGO INSTYTUCJI ZAMAWIAJĄCEJ LUB PODMIOTU ZAMAWIAJĄCEGO

<b>Podstawy wykluczenia o charakterze wyłącznie krajowym</b>	<b>Odpowiedź:</b>
Czy mają zastosowanie <b>podstawy wykluczenia</b>	<input type="checkbox"/> Tak <input type="checkbox"/> Nie

<sup>1</sup> Wskazany w prawie krajowym, stosownym ogłoszeniu lub dokumentach zamówienia.

Świadczenie usług kierowania autobusami komunikacji miejskiej należącymi do Przedsiębiorstwa Komunikacji Miejskiej, Sp. z o.o. w Gliwicach - nr sprawy: PKM/PN/DA/3/2022	FORMULARZ OFERTOWY
--	--------------------

o charakterze wyłącznie krajowym określone w stosownym ogłoszeniu lub w dokumentach zamówienia? Jeżeli dokumentacja wymagana w stosownym ogłoszeniu lub w dokumentach zamówienia jest dostępna w formie elektronicznej, proszę wskazać:	(adres internetowy, wydający urząd lub organ, dokładne dane referencyjne dokumentacji): [.....][.....][.....] <sup>1</sup>
W przypadku gdy ma zastosowanie którakolwiek z podstaw wykluczenia o charakterze wyłącznie krajowym, czy wykonawca przedsięwziął środki w celu samooczyszczenia? Jeżeli tak, proszę opisać przedsięwzięte środki:	<input type="checkbox"/> Tak <input type="checkbox"/> Nie  [.....]

#### Część IV: Kryteria kwalifikacji

W odniesieniu do kryteriów kwalifikacji (sekcja α lub sekcje A–D w niniejszej części) wykonawca oświadcza, że:

α: OGÓLNE OŚWIADCZENIE DOTYCZĄCE WSZYSTKICH KRYTERIÓW KWALIFIKACJI

Wykonawca powinien wypełnić to pole jedynie w przypadku gdy instytucja zamawiająca lub podmiot zamawiający wskazały w stosownym ogłoszeniu lub w dokumentach zamówienia, o których mowa w ogłoszeniu, że wykonawca może ograniczyć się do wypełnienia sekcji α w części IV i nie musi wypełniać żadnej z pozostałych sekcji w części IV:

Spełnienie wszystkich wymaganych kryteriów kwalifikacji	Odpowiedź
Spełnia wymagane kryteria kwalifikacji:	<input type="checkbox"/> Tak <input type="checkbox"/> Nie

#### A: KOMPETENCJE

Wykonawca powinien przedstawić informacje jedynie w przypadku gdy instytucja zamawiająca lub podmiot zamawiający wymagają danych kryteriów kwalifikacji w stosownym ogłoszeniu lub w dokumentach zamówienia, o których mowa w ogłoszeniu.

Kompetencje	Odpowiedź
1) Figuruje w odpowiednim rejestrze zawodowym lub handlowym prowadzonym w państwie członkowskim siedziby wykonawcy? Jeżeli odnośna dokumentacja jest dostępna w formie elektronicznej, proszę wskazać:	[...]  (adres internetowy, wydający urząd lub organ, dokładne dane referencyjne dokumentacji): [.....][.....][.....]
2) W odniesieniu do zamówień publicznych na usługi: Czy konieczne jest posiadanie określonego zezwolenia lub bycie członkiem określonej organizacji, aby mieć możliwość świadczenia usługi, o której mowa, w państwie siedziby wykonawcy?  Jeżeli odnośna dokumentacja jest dostępna w formie elektronicznej, proszę wskazać:	<input type="checkbox"/> Tak <input type="checkbox"/> Nie  Jeżeli tak, proszę określić, o jakie zezwolenie lub status członkowski chodzi, i wskazać, czy wykonawca je posiada: [ ... ] <input type="checkbox"/> Tak <input type="checkbox"/> Nie  (adres internetowy, wydający urząd lub organ, dokładne dane referencyjne dokumentacji): [.....][.....][.....]

#### B: SYTUACJA EKONOMICZNA I FINANSOWA

Wykonawca powinien przedstawić informacje jedynie w przypadku gdy instytucja zamawiająca lub podmiot zamawiający wymagają danych kryteriów kwalifikacji w stosownym ogłoszeniu lub w dokumentach zamówienia, o których mowa w ogłoszeniu.

Sytuacja ekonomiczna i finansowa	Odpowiedź:
1a) Jego („ogólny”) roczny obrót w ciągu określonej liczby	rok: [.....] obrót: [.....] [...] waluta

<sup>1</sup> Proszę powtórzyć tyle razy, ile jest to konieczne.

<sup>2</sup> Zgodnie z opisem w załączniku XI do dyrektywy 2014/24/UE; wykonawcy z niektórych państw członkowskich mogą być zobowiązani do spełnienia innych wymogów określonych w tym załączniku.

lat obrotowych wymaganej w stosownym ogłoszeniu lub dokumentach zamówienia jest następujący: <b>i/lub</b> 1b) Jego <b>średni roczny obrót w ciągu określonej liczby lat wymaganej w stosownym ogłoszeniu lub dokumentach zamówienia jest następujący<sup>1</sup></b> (): Jeżeli odnośna dokumentacja jest dostępna w formie elektronicznej, proszę wskazać:	rok: [.....] obrót: [.....] [...] waluta rok: [.....] obrót: [.....] [...] waluta  (liczba lat, średni obrót): [.....], [.....] [...] waluta  (adres internetowy, wydający urząd lub organ, dokładne dane referencyjne dokumentacji): [.....][.....][.....]
2a) Jego roczny („specyficzny”) <b>obrót w obszarze działalności gospodarczej objętym zamówieniem</b> i określonym w stosownym ogłoszeniu lub dokumentach zamówienia w ciągu wymaganej liczby lat obrotowych jest następujący: <b>i/lub</b> 2b) Jego <b>średni roczny obrót w przedmiotowym obszarze i w ciągu określonej liczby lat wymaganej w stosownym ogłoszeniu lub dokumentach zamówienia jest następujący<sup>2</sup></b> : Jeżeli odnośna dokumentacja jest dostępna w formie elektronicznej, proszę wskazać:	rok: [.....] obrót: [.....] [...] waluta rok: [.....] obrót: [.....] [...] waluta rok: [.....] obrót: [.....] [...] waluta  (liczba lat, średni obrót): [.....], [.....] [...] waluta  (adres internetowy, wydający urząd lub organ, dokładne dane referencyjne dokumentacji): [.....][.....][.....]
3) W przypadku gdy informacje dotyczące obrotu (ogólnego lub specyficznego) nie są dostępne za cały wymagany okres, proszę podać datę założenia przedsiębiorstwa wykonawcy lub rozpoczęcia działalności przez wykonawcę:	[.....]
4) W odniesieniu do <b>wskaźników finansowych<sup>3</sup></b> określonych w stosownym ogłoszeniu lub dokumentach zamówienia wykonawca oświadcza, że aktualna(-e) wartość(-ci) wymaganego(-ych) wskaźnika(-ów) jest (są) następująca(-e): Jeżeli odnośna dokumentacja jest dostępna w formie elektronicznej, proszę wskazać:	(określenie wymaganego wskaźnika – stosunek X do Y <sup>4</sup> – oraz wartość): [.....], [.....] <sup>5</sup>  (adres internetowy, wydający urząd lub organ, dokładne dane referencyjne dokumentacji): [.....][.....][.....]
5) W ramach <b>ubezpieczenia z tytułu ryzyka zawodowego</b> wykonawca jest ubezpieczony na następującą kwotę: Jeżeli te informacje są dostępne w formie elektronicznej, proszę wskazać:	[.....] [...] waluta  (adres internetowy, wydający urząd lub organ, dokładne dane referencyjne dokumentacji): [.....][.....][.....]
6) W odniesieniu do <b>innych ewentualnych wymogów ekonomicznych lub finansowych</b> , które mogły zostać określone w stosownym ogłoszeniu lub dokumentach zamówienia, wykonawca oświadcza, że Jeżeli odnośna dokumentacja, która <b>mogła</b> zostać określona w stosownym ogłoszeniu lub w dokumentach zamówienia, jest dostępna w formie elektronicznej, proszę wskazać:	[.....]  (adres internetowy, wydający urząd lub organ, dokładne dane referencyjne dokumentacji): [.....][.....][.....]

<sup>1</sup> Jedynie jeżeli jest to dopuszczone w stosownym ogłoszeniu lub dokumentach zamówienia.

<sup>2</sup> Jedynie jeżeli jest to dopuszczone w stosownym ogłoszeniu lub dokumentach zamówienia.

<sup>3</sup> Np. stosunek aktywów do zobowiązań.

<sup>4</sup> Np. stosunek aktywów do zobowiązań.

<sup>5</sup> Proszę powtórzyć tyle razy, ile jest to konieczne.

Świadczenie usług kierowania autobusami komunikacji miejskiej należącymi do Przedsiębiorstwa Komunikacji Miejskiej, Sp. z o.o. w Gliwicach - nr sprawy: PKM/PN/DA/3/2022	FORMULARZ OFERTOWY
--	--------------------

C: ZDOLNOŚĆ TECHNICZNA I ZAWODOWA

**Wykonawca powinien przedstawić informacje jedynie w przypadku gdy instytucja zamawiająca lub podmiot zamawiający wymagają danych kryteriów kwalifikacji w stosownym ogłoszeniu lub w dokumentach zamówienia, o których mowa w ogłoszeniu.**

Zdolność techniczna i zawodowa	Odpowiedź:								
1a) Jedynie w odniesieniu do <b>zamówień publicznych na roboty budowlane</b> : W okresie odniesienia <sup>1</sup> wykonawca <b>wykonał następujące roboty budowlane określonego rodzaju</b> : Jeżeli odnośna dokumentacja dotycząca zadowalającego wykonania i rezultatu w odniesieniu do najważniejszych robót budowlanych jest dostępna w formie elektronicznej, proszę wskazać:	Liczba lat (okres ten został wskazany w stosownym ogłoszeniu lub dokumentach zamówienia): [...] Roboty budowlane: [.....]  (adres internetowy, wydający urząd lub organ, dokładne dane referencyjne dokumentacji): [.....][.....][.....]								
1b) Jedynie w odniesieniu do <b>zamówień publicznych na dostawy i zamówień publicznych na usługi</b> : W okresie odniesienia <sup>2</sup> wykonawca <b>zrealizował następujące główne dostawy określonego rodzaju lub wyświadczył następujące główne usługi określonego rodzaju</b> : Przy sporządzaniu wykazu proszę podać kwoty, daty i odbiorców, zarówno publicznych, jak i prywatnych <sup>3</sup> :	Liczba lat (okres ten został wskazany w stosownym ogłoszeniu lub dokumentach zamówienia): [...] <table border="1"> <thead> <tr> <th>Opis</th> <th>Kwoty</th> <th>Daty</th> <th>Odbiorcy</th> </tr> </thead> <tbody> <tr> <td> </td> <td> </td> <td> </td> <td> </td> </tr> </tbody> </table>	Opis	Kwoty	Daty	Odbiorcy				
Opis	Kwoty	Daty	Odbiorcy						
2) Może skorzystać z usług następujących <b>pracowników technicznych lub służb technicznych</b> <sup>4</sup> , w szczególności tych odpowiedzialnych za kontrolę jakości: W przypadku zamówień publicznych na roboty budowlane wykonawca będzie mógł się zwrócić do następujących pracowników technicznych lub służb technicznych o wykonanie robót:	[.....]  [.....]								
3) Korzysta z następujących <b>urządzeń technicznych oraz środków w celu zapewnienia jakości</b> , a jego <b>zaplecze naukowo-badawcze</b> jest następujące:	[.....]								
4) Podczas realizacji zamówienia będzie mógł stosować następujące systemy <b>zarządzania łańcuchem dostaw</b> i śledzenia łańcucha dostaw:	[.....]								
5) <b>W odniesieniu do produktów lub usług o złożonym charakterze, które mają zostać dostarczone, lub – wyjątkowo – w odniesieniu do produktów lub usług o szczególnym przeznaczeniu</b> : Czy wykonawca <b>zezwoi</b> na przeprowadzenie <b>kontroli</b> <sup>5</sup> swoich <b>zdolności produkcyjnych</b> lub <b>zdolności technicznych</b> , a w razie konieczności także dostępnych mu <b>środków naukowych i badawczych</b> , jak również <b>środków kontroli jakości</b> ?	<input type="checkbox"/> Tak <input type="checkbox"/> Nie								
6) Następującym <b>wykształceniem i kwalifikacjami zawodowymi</b> legitymuje się: a) sam usługodawca lub wykonawca:	a) [.....]								

<sup>1</sup> Instytucje zamawiające mogą **wymagać**, aby okres ten wynosił do pięciu lat, i **dopuszczać** legitymowanie się doświadczeniem sprzed **ponad** pięciu lat.

<sup>2</sup> Instytucje zamawiające mogą **wymagać**, aby okres ten wynosił do trzech lat, i **dopuszczać** legitymowanie się doświadczeniem sprzed **ponad** trzech lat.

<sup>3</sup> Innymi słowy, należy wymienić **wszystkich** odbiorców, a wykaz powinien obejmować zarówno klientów publicznych, jak i prywatnych w odniesieniu do przedmiotowych dostaw lub usług.

<sup>4</sup> W przypadku pracowników technicznych lub służb technicznych nienależących bezpośrednio do przedsiębiorstwa danego wykonawcy, lecz na których zdolności wykonawca ten polega, jak określono w części II sekcja C, należy wypełnić odrębne formularze jednolitego europejskiego dokumentu zamówienia.

<sup>5</sup> Kontrolę ma przeprowadzać instytucja zamawiająca lub – w przypadku gdy instytucja ta wyrazi na to zgodę – w jej imieniu, właściwy organ rządowy państwa, w którym dostawca lub usługodawca ma siedzibę.



Świadczenie usług kierowania autobusami komunikacji miejskiej należącymi do Przedsiębiorstwa Komunikacji Miejskiej, Sp. z o.o. w Gliwicach - nr sprawy: PKM/PN/DA/3/2022	FORMULARZ OFERTOWY
--	--------------------

lub (w zależności od wymogów określonych w stosownym ogłoszeniu lub dokumentach zamówienia): b) jego kadra kierownicza:	b) [.....]
7) Podczas realizacji zamówienia wykonawca będzie mógł stosować następujące <b>środki zarządzania środowiskowego</b> :	[.....]
8) Wielkość <b>średniego rocznego zatrudnienia</b> u wykonawcy oraz liczebność kadry kierowniczej w ostatnich trzech latach są następujące	Rok, średnie roczne zatrudnienie: [.....], [.....] [.....], [.....] [.....], [.....] Rok, liczebność kadry kierowniczej: [.....], [.....] [.....], [.....] [.....], [.....]
9) Będzie dysponował następującymi <b>narzędziami, wyposażeniem zakładu i urządzeniami technicznymi</b> na potrzeby realizacji zamówienia:	[.....]
10) Wykonawca <b>zamierza ewentualnie zlecić podwykonawcom<sup>1</sup></b> następującą część (procentową) zamówienia:	[.....]
11) W odniesieniu do <b>zamówień publicznych na dostawy</b> : Wykonawca dostarczy wymagane próbki, opisy lub fotografie produktów, które mają być dostarczone i którym nie musi towarzyszyć świadectwo autentyczności. Wykonawca oświadcza ponadto, że w stosownych przypadkach przedstawi wymagane świadectwa autentyczności. Jeżeli odnośna dokumentacja jest dostępna w formie elektronicznej, proszę wskazać:	<input type="checkbox"/> Tak <input type="checkbox"/> Nie  <input type="checkbox"/> Tak <input type="checkbox"/> Nie  (adres internetowy, wydający urząd lub organ, dokładne dane referencyjne dokumentacji): [.....][.....][.....]
12) W odniesieniu do <b>zamówień publicznych na dostawy</b> : Czy wykonawca może przedstawić wymagane <b>zaświadczenia</b> sporządzone przez urzędowe <b>instytuty</b> lub agencje <b>kontroli jakości</b> o uznanych kompetencjach, potwierdzające zgodność produktów poprzez wyraźne odniesienie do specyfikacji technicznych lub norm, które zostały określone w stosownym ogłoszeniu lub dokumentach zamówienia? <b>Jeżeli nie</b> , proszę wyjaśnić dlaczego, i wskazać, jakie inne środki dowodowe mogą zostać przedstawione: Jeżeli odnośna dokumentacja jest dostępna w formie elektronicznej, proszę wskazać:	<input type="checkbox"/> Tak <input type="checkbox"/> Nie    [...] (adres internetowy, wydający urząd lub organ, dokładne dane referencyjne dokumentacji): [.....][.....][.....]

D: SYSTEMY ZAPEWNIANIA JAKOŚCI I NORMY ZARZĄDZANIA ŚRODOWISKOWEGO

**Wykonawca powinien przedstawić informacje jedynie w przypadku gdy instytucja zamawiająca lub podmiot zamawiający wymagają systemów zapewniania jakości lub norm zarządzania środowiskowego w stosownym ogłoszeniu lub w dokumentach zamówienia, o których mowa w ogłoszeniu.**

<b>Systemy zapewniania jakości i normy zarządzania środowiskowego</b>	<b>Odpowiedź:</b>
Czy wykonawca będzie w stanie przedstawić <b>zaświadczenia</b> sporządzone przez niezależne jednostki, poświadczające	<input type="checkbox"/> Tak <input type="checkbox"/> Nie

<sup>1</sup> Należy zauważyć, że jeżeli wykonawca **postanowił** zlecić podwykonawcom realizację części zamówienia **oraz** polega na zdolności podwykonawców na potrzeby realizacji tej części, to należy wypełnić odrębny jednolity europejski dokument zamówienia dla tych podwykonawców (zob. powyżej, część II sekcja C).

Świadczenie usług kierowania autobusami komunikacji miejskiej należącymi do Przedsiębiorstwa Komunikacji Miejskiej, Sp. z o.o. w Gliwicach - nr sprawy: PKM/PN/DA/3/2022	FORMULARZ OFERTOWY
--	--------------------

<p>spełnienie przez wykonawcę wymaganych <b>norm zapewniania jakości</b>, w tym w zakresie dostępności dla osób niepełnosprawnych?  <b>Jeżeli nie</b>, proszę wyjaśnić dlaczego, i określić, jakie inne środki dowodowe dotyczące systemu zapewniania jakości mogą zostać przedstawione:          Jeżeli odnośna dokumentacja jest dostępna w formie elektronicznej, proszę wskazać:</p>	<p>[.....] [.....]</p> <p>(adres internetowy, wydający urząd lub organ, dokładne dane referencyjne dokumentacji):          [.....][.....][.....]</p>
<p>Czy wykonawca będzie w stanie przedstawić <b>zaświadczenia</b> sporządzone przez niezależne jednostki, poświadczające spełnienie przez wykonawcę wymogów określonych <b>systemów lub norm zarządzania środowiskowego</b>?  <b>Jeżeli nie</b>, proszę wyjaśnić dlaczego, i określić, jakie inne środki dowodowe dotyczące <b>systemów lub norm zarządzania środowiskowego</b> mogą zostać przedstawione:          Jeżeli odnośna dokumentacja jest dostępna w formie elektronicznej, proszę wskazać:</p>	<p><input type="checkbox"/> Tak <input type="checkbox"/> Nie</p> <p>[.....] [.....]</p> <p>(adres internetowy, wydający urząd lub organ, dokładne dane referencyjne dokumentacji):          [.....][.....][.....]</p>

#### Część V: Ograniczanie liczby kwalifikujących się kandydatów

Wykonawca powinien przedstawić informacje jedynie w przypadku gdy instytucja zamawiająca lub podmiot zamawiający określiły obiektywne i niedyskryminacyjne kryteria lub zasady, które mają być stosowane w celu ograniczenia liczby kandydatów, którzy zostaną zaproszeni do złożenia ofert lub prowadzenia dialogu. Te informacje, którym mogą towarzyszyć wymogi dotyczące (rodzajów) zaświadczeń lub rodzajów dowodów w formie dokumentów, które ewentualnie należy przedstawić, określono w stosownym ogłoszeniu lub w dokumentach zamówienia, o których mowa w ogłoszeniu. Dotyczy jedynie procedury ograniczonej, procedury konkurencyjnej z negocjacjami, dialogu konkurencyjnego i partnerstwa innowacyjnego:

Wykonawca oświadcza, że:

Ograniczanie liczby kandydatów	Odpowiedź:
<p>W następujący sposób <b>spełnia</b> obiektywne i niedyskryminacyjne kryteria lub zasady, które mają być stosowane w celu ograniczenia liczby kandydatów:          W przypadku gdy wymagane są określone zaświadczenia lub inne rodzaje dowodów w formie dokumentów, proszę wskazać dla <b>każdego</b> z nich, czy wykonawca posiada wymagane dokumenty:          Jeżeli niektóre z tych zaświadczeń lub rodzajów dowodów w formie dokumentów są dostępne w postaci elektronicznej<sup>1</sup>, proszę wskazać dla <b>każdego</b> z nich:</p>	<p>[....]</p> <p><input type="checkbox"/> Tak <input type="checkbox"/> Nie<sup>2</sup></p> <p>(adres internetowy, wydający urząd lub organ, dokładne dane referencyjne dokumentacji):          [.....][.....][.....]<sup>3</sup></p>

<sup>1</sup> Proszę jasno wskazać, do której z pozycji odnosi się odpowiedź.

<sup>2</sup> Proszę powtórzyć tyle razy, ile jest to konieczne.

<sup>3</sup> Proszę powtórzyć tyle razy, ile jest to konieczne.

Świadczenie usług kierowania autobusami komunikacji miejskiej należącymi do Przedsiębiorstwa Komunikacji Miejskiej, Sp. z o.o. w Gliwicach - nr sprawy: PKM/PN/DA/3/2022	FORMULARZ OFERTOWY
--	--------------------

### Część VI: Oświadczenia końcowe

Niżej podpisany(-a)(-i) oficjalnie oświadcza(-ją), że informacje podane powyżej w częściach II–V są dokładne i prawidłowe oraz że zostały przedstawione z pełną świadomością konsekwencji poważnego wprowadzenia w błąd.

Niżej podpisany(-a)(-i) oficjalnie oświadcza(-ją), że jest (są) w stanie, na żądanie i bez zwłoki, przedstawić zaświadczenia i inne rodzaje dowodów w formie dokumentów, z wyjątkiem przypadków, w których:

- a) instytucja zamawiająca lub podmiot zamawiający ma możliwość uzyskania odpowiednich dokumentów potwierdzających bezpośrednio za pomocą bezpłatnej krajowej bazy danych w dowolnym państwie członkowskim<sup>1</sup>, lub
- b) najpóźniej od dnia 18 kwietnia 2018 r.<sup>2</sup>, instytucja zamawiająca lub podmiot zamawiający już posiada odpowiednią dokumentację.

Niżej podpisany(-a)(-i) oficjalnie wyraża(-ją) zgodę na to, aby [wskazać instytucję zamawiającą lub podmiot zamawiający określone w części I, sekcja A] uzyskał(-a)(-o) dostęp do dokumentów potwierdzających informacje, które zostały przedstawione w [wskazać część/sekcję/punkt(-y), których to dotyczy] niniejszego jednolitego europejskiego dokumentu zamówienia, na potrzeby [określić postępowanie o udzielenie zamówienia: (skrócony opis, adres publikacyjny w Dzienniku Urzędowym Unii Europejskiej, numer referencyjny)].

Data, miejscowość oraz – jeżeli jest to wymagane lub konieczne – podpis(-y): [.....]

Uppełnomocnieni przedstawiciele Wykonawcy:

(miejscowość, data)

(kwalifikowane podpisy elektroniczne)

<sup>1</sup> Pod warunkiem że wykonawca przekazał niezbędne informacje (adres internetowy, dane wydającego urząd lub organu, dokładne dane referencyjne dokumentacji) umożliwiające instytucji zamawiającej lub podmiotowi zamawiającemu tę czynność. W razie potrzeby musi temu towarzyszyć odpowiednia zgoda na uzyskanie takiego dostępu.

<sup>2</sup> W zależności od wdrożenia w danym kraju artykułu 59 ust. 5 akapit drugi dyrektywy 2014/24/UE.

Uwaga: Należy wypełniać tylko pola tabel zaznaczone szarym kolorem.

Załącznik B: Oświadczenia wykonawcy / wykonawców wspólnie ubiegającego się o udzielenie zamówienia

**DOTYCZĄCE PRZESŁANEK WYKLUCZENIA Z ART. 5K ROZPORZĄDZENIA 833/2014 ORAZ ART. 7 UST. 1 USTAWY O SZCZEGÓLNYCH ROZWIĄZANIACH W ZAKRESIE PRZECIWDZIAŁANIA WSPIERANIU AGRESJI NA UKRAINIE ORAZ SŁUŻĄCYCH OCHRONIE BEZPIECZEŃSTWA NARODOWEGO**

**składane na podstawie art. 125 ust. 1 ustawy Pzp**

Na potrzeby postępowania o udzielenie zamówienia publicznego pn. „Wykonywanie usług autobusowego transportu publicznego na linii komunikacji miejskiej nr 224 obsługiwanej przez PKM, Sp. z o.o. w Gliwicach”, prowadzonego przez Przedsiębiorstwo Komunikacji Miejskiej Sp. z o.o. z siedzibą w Gliwicach, oświadczam, co następuje:

**OŚWIADCZENIA DOTYCZĄCE WYKONAWCY:**

1. Oświadczam, że nie podlegam wykluczeniu z postępowania na podstawie art. 5k rozporządzenia Rady (UE) nr 833/2014 z dnia 31 lipca 2014 r. dotyczącego środków ograniczających w związku z działaniami Rosji destabilizującymi sytuację na Ukrainie (Dz. Urz. UE nr L 229 z 31.7.2014, str. 1), dalej: rozporządzenie 833/2014, w brzmieniu nadanym rozporządzeniem Rady (UE) 2022/576 w sprawie zmiany rozporządzenia (UE) nr 833/2014 dotyczącego środków ograniczających w związku z działaniami Rosji destabilizującymi sytuację na Ukrainie (Dz. Urz. UE nr L 111 z 8.4.2022, str. 1), dalej: rozporządzenie 2022/576.<sup>1</sup>
2. Oświadczam, że nie zachodzą w stosunku do mnie przesłanki wykluczenia z postępowania na podstawie art. 7 ust. 1 ustawy z dnia 13 kwietnia 2022 r. o szczególnych rozwiązaniach w zakresie przeciwdziałania wspieraniu agresji na Ukrainę oraz służących ochronie bezpieczeństwa narodowego (Dz. U. poz. 835).<sup>2</sup>

<sup>1</sup> Zgodnie z treścią art. 5k ust. 1 rozporządzenia 833/2014 w brzmieniu nadanym rozporządzeniem 2022/576 zakazuje się udzielania lub dalszego wykonywania wszelkich zamówień publicznych lub koncesji objętych zakresem dyrektyw w sprawie zamówień publicznych, a także zakresem art. 10 ust. 1, 3, ust. 6 lit. a)–e), ust. 8, 9 i 10, art. 11, 12, 13 i 14 dyrektywy 2014/23/UE, art. 7 i 8, art. 10 lit. b)–f) i lit. h)–j) dyrektywy 2014/24/UE, art. 18, art. 21 lit. b)–e) i lit. g)–i), art. 29 i 30 dyrektywy 2014/25/UE oraz art. 13 lit. a)–d), lit. f)–h) i lit. j) dyrektywy 2009/81/WE na rzecz lub z udziałem:

- a) obywateli rosyjskich lub osób fizycznych lub prawnych, podmiotów lub organów z siedzibą w Rosji;
- b) osób prawnych, podmiotów lub organów, do których prawa własności bezpośrednio lub pośrednio w ponad 50 % należą do podmiotu, o którym mowa w lit. a) niniejszego ustępu; lub
- c) osób fizycznych lub prawnych, podmiotów lub organów działających w imieniu lub pod kierunkiem podmiotu, o którym mowa w lit. a) lub b) niniejszego ustępu,

w tym podwykonawców, dostawców lub podmiotów, na których zdolności polega się w rozumieniu dyrektyw w sprawie zamówień publicznych, w przypadku gdy przypada na nich ponad 10 % wartości zamówienia.

<sup>2</sup> Zgodnie z treścią art. 7 ust. 1 ustawy z dnia 13 kwietnia 2022 r. o szczególnych rozwiązaniach w zakresie przeciwdziałania wspieraniu agresji na Ukrainę oraz służących ochronie bezpieczeństwa narodowego, z postępowania o udzielenie zamówienia publicznego lub konkursu prowadzonego na podstawie ustawy Pzp wyklucza się:

1) wykonawcę oraz uczestnika konkursu wymienionego w wykazach określonych w rozporządzeniu 765/2006 i rozporządzeniu 269/2014 albo wpisanego na listę na podstawie decyzji w sprawie wpisu na listę rozstrzygającej o zastosowaniu środka, o którym mowa w art. 1 pkt 3 ustawy;

**INFORMACJA DOTYCZĄCA POLEGANIA NA ZDOLNOŚCIACH LUB SYTUACJI PODMIOTU UDOSTĘPNIAJĄCEGO ZASOBY W ZAKRESIE ODPOWIADAJĄCYM PONAD 10% WARTOŚCI ZAMÓWIENIA:**

[UWAGA: wypełnić tylko w przypadku podmiotu udostępniającego zasoby, na którego zdolnościach lub sytuacji wykonawca polega w zakresie odpowiadającym ponad 10% wartości zamówienia. W przypadku więcej niż jednego podmiotu udostępniającego zasoby, na którego zdolnościach lub sytuacji wykonawca polega w zakresie odpowiadającym ponad 10% wartości zamówienia, należy zastosować tyle razy, ile jest to konieczne.]

Oświadczam, że w celu wykazania spełniania warunków udziału w postępowaniu, określonych przez zamawiającego w ..... (wskazać dokument i właściwą jednostkę redakcyjną dokumentu, w której określono warunki udziału w postępowaniu), polegam na zdolnościach lub sytuacji następującego ..... podmiotu ..... udostępniającego zasoby: ..... (podać pełną nazwę/firmę, adres, a także w zależności od podmiotu: NIP/PESEL, KRS/CEiDG), w następującym zakresie: ..... (określić odpowiedni zakres udostępnianych zasobów dla wskazanego podmiotu), co odpowiada ponad 10% wartości przedmiotowego zamówienia.

**OŚWIADCZENIE DOTYCZĄCE PODWYKONAWCY, NA KTÓREGO PRZYPADA PONAD 10% WARTOŚCI ZAMÓWIENIA:**

[UWAGA: wypełnić tylko w przypadku podwykonawcy (niebędącego podmiotem udostępniającym zasoby), na którego przypada ponad 10% wartości zamówienia. W przypadku więcej niż jednego podwykonawcy, na którego zdolnościach lub sytuacji wykonawca nie polega, a na którego przypada ponad 10% wartości zamówienia, należy zastosować tyle razy, ile jest to konieczne.]

Oświadczam, że w stosunku do następującego podmiotu, będącego podwykonawcą, na którego przypada ponad 10% wartości ..... zamówienia: ..... (podać pełną nazwę/firmę, adres, a także w zależności od podmiotu: NIP/PESEL, KRS/CEiDG),

2) wykonawcę oraz uczestnika konkursu, którego beneficjentem rzeczywistym w rozumieniu ustawy z dnia 1 marca 2018 r. o przeciwdziałaniu praniu pieniędzy oraz finansowaniu terroryzmu (Dz. U. z 2022 r. poz. 593 i 655) jest osoba wymieniona w wykazach określonych w rozporządzeniu 765/2006 i rozporządzeniu 269/2014 albo wpisana na listę lub będąca takim beneficjentem rzeczywistym od dnia 24 lutego 2022 r., o ile została wpisana na listę na podstawie decyzji w sprawie wpisu na listę rozstrzygającej o zastosowaniu środka, o którym mowa w art. 1 pkt 3 ustawy;

3) wykonawcę oraz uczestnika konkursu, którego jednostką dominującą w rozumieniu art. 3 ust. 1 pkt 37 ustawy z dnia 29 września 1994 r. o rachunkowości (Dz. U. z 2021 r. poz. 217, 2105 i 2106), jest podmiot wymieniony w wykazach określonych w rozporządzeniu 765/2006 i rozporządzeniu 269/2014 albo wpisany na listę lub będący taką jednostką dominującą od dnia 24 lutego 2022 r., o ile został wpisany na listę na podstawie decyzji w sprawie wpisu na listę rozstrzygającej o zastosowaniu środka, o którym mowa w art. 1 pkt 3 ustawy.

nie zachodzą podstawy wykluczenia z postępowania o udzielenie zamówienia przewidziane w art. 5k rozporządzenia 833/2014 w brzmieniu nadanym rozporządzeniem 2022/576.

**OŚWIADCZENIE DOTYCZĄCE DOSTAWCY, NA KTÓREGO PRZYPADA PONAD 10% WARTOŚCI ZAMÓWIENIA:**

[UWAGA: wypełnić tylko w przypadku dostawcy, na którego przypada ponad 10% wartości zamówienia. W przypadku więcej niż jednego dostawcy, na którego przypada ponad 10% wartości zamówienia, należy zastosować tyle razy, ile jest to konieczne.]

Oświadczam, że w stosunku do następującego podmiotu, będącego dostawcą, na którego przypada ponad 10% wartości zamówienia: .....

(podać pełną nazwę/firmę, adres, a także w zależności od podmiotu: NIP/PESEL, KRS/CEiDG), nie zachodzą podstawy wykluczenia z postępowania o udzielenie zamówienia przewidziane w art. 5k rozporządzenia 833/2014 w brzmieniu nadanym rozporządzeniem 2022/576.

**OŚWIADCZENIE DOTYCZĄCE PODANYCH INFORMACJI:**

Oświadczam, że wszystkie informacje podane w powyższych oświadczeniach są aktualne i zgodne z prawdą oraz zostały przedstawione z pełną świadomością konsekwencji wprowadzenia zamawiającego w błąd przy przedstawianiu informacji.

**INFORMACJA DOTYCZĄCA DOSTĘPU DO PODMIOTOWYCH ŚRODKÓW DOWODOWYCH:**

Wskazuję następujące podmiotowe środki dowodowe, które można uzyskać za pomocą bezpłatnych i ogólnodostępnych baz danych, oraz dane umożliwiające dostęp do tych środków:

1) .....

(wskazać podmiotowy środek dowodowy, adres internetowy, wydający urząd lub organ, dokładne dane referencyjne dokumentacji)

2) .....

(wskazać podmiotowy środek dowodowy, adres internetowy, wydający urząd lub organ, dokładne dane referencyjne dokumentacji)

Upelnomocnieni przedstawiciele Wykonawcy:

.....

(miejsowość, data)

.....  
.....  
.....

(kwalifikowane podpisy elektroniczne)

Załącznik C: Oświadczenia podmiotu udostępniającego zasoby

**DOTYCZĄCE PRZESŁANEK WYKLUCZENIA Z ART. 5K ROZPORZĄDZENIA 833/2014 ORAZ ART. 7 UST. 1 USTAWY O SZCZEGÓLNYCH ROZWIĄZANIACH W ZAKRESIE PRZECIWDZIAŁANIA WSPIERANIU AGRESJI NA UKRAINE ORAZ SŁUŻĄCYCH OCHRONIE BEZPIECZEŃSTWA NARODOWEGO**

składane na podstawie art. 125 ust. 5 ustawy Pzp

Na potrzeby postępowania o udzielenie zamówienia publicznego pn. „Wykonywanie usług autobusowego transportu publicznego na linii komunikacji miejskiej nr 224 obsługiwanej przez PKM, Sp. z o.o. w Gliwicach, prowadzonego przez Przedsiębiorstwo Komunikacji Miejskiej Sp. z o.o. z siedzibą w Gliwicach”, oświadczam, co następuje:

**OŚWIADCZENIA DOTYCZĄCE PODMIOTU UDOSTĘPNIAJĄCEGO ZASOBY:**

1. Oświadczam, że nie zachodzą w stosunku do mnie przesłanki wykluczenia z postępowania na podstawie art. 5k rozporządzenia Rady (UE) nr 833/2014 z dnia 31 lipca 2014 r. dotyczącego środków ograniczających w związku z działaniami Rosji destabilizującymi sytuację na Ukrainie (Dz. Urz. UE nr L 229 z 31.7.2014, str. 1), dalej: rozporządzenie 833/2014, w brzmieniu nadanym rozporządzeniem Rady (UE) 2022/576 w sprawie zmiany rozporządzenia (UE) nr 833/2014 dotyczącego środków ograniczających w związku z działaniami Rosji destabilizującymi sytuację na Ukrainie (Dz. Urz. UE nr L 111 z 8.4.2022, str. 1), dalej: rozporządzenie 2022/576.<sup>1</sup>
2. Oświadczam, że nie zachodzą w stosunku do mnie przesłanki wykluczenia z postępowania na podstawie art. 7 ust. 1 ustawy z dnia 13 kwietnia 2022 r. o szczególnych rozwiązaniach w zakresie przeciwdziałania wspieraniu agresji na Ukrainę oraz służących ochronie bezpieczeństwa narodowego (Dz. U. poz. 835).<sup>2</sup>

<sup>1</sup> Zgodnie z treścią art. 5k ust. 1 rozporządzenia 833/2014 w brzmieniu nadanym rozporządzeniem 2022/576 zakazuje się udzielania lub dalszego wykonywania wszelkich zamówień publicznych lub koncesji objętych zakresem dyrektywy w sprawie zamówień publicznych, a także zakresem art. 10 ust. 1, 3, ust. 6 lit. a)–e), ust. 8, 9 i 10, art. 11, 12, 13 i 14 dyrektywy 2014/23/UE, art. 7 i 8, art. 10 lit. b)–f) i lit. h)–j) dyrektywy 2014/24/UE, art. 18, art. 21 lit. b)–e) i lit. g)–i), art. 29 i 30 dyrektywy 2014/25/UE oraz art. 13 lit. a)–d), lit. f)–h) i lit. j) dyrektywy 2009/81/WE na rzecz lub z udziałem:

- d) obywateli rosyjskich lub osób fizycznych lub prawnych, podmiotów lub organów z siedzibą w Rosji;
- e) osób prawnych, podmiotów lub organów, do których prawa własności bezpośrednio lub pośrednio w ponad 50 % należą do podmiotu, o którym mowa w lit. a) niniejszego ustępu; lub
- f) osób fizycznych lub prawnych, podmiotów lub organów działających w imieniu lub pod kierunkiem podmiotu, o którym mowa w lit. a) lub b) niniejszego ustępu, w tym podwykonawców, dostawców lub podmiotów, na których zdolności polega się w rozumieniu dyrektyw w sprawie zamówień publicznych, w przypadku gdy przypada na nich ponad 10 % wartości zamówienia.

<sup>2</sup> Zgodnie z treścią art. 7 ust. 1 ustawy z dnia 13 kwietnia 2022 r. o szczególnych rozwiązaniach w zakresie przeciwdziałania wspieraniu agresji na Ukrainę oraz służących ochronie bezpieczeństwa narodowego, z postępowania o udzielenie zamówienia publicznego lub konkursu prowadzonego na podstawie ustawy Pzp wyklucza się:

1) wykonawcę oraz uczestnika konkursu wymienionego w wykazach określonych w rozporządzeniu 765/2006 i rozporządzeniu 269/2014 albo wpisanego na listę na podstawie decyzji w sprawie wpisu na listę rozstrzygającej o zastosowaniu środka, o którym mowa w art. 1 pkt 3 ustawy;

2) wykonawcę oraz uczestnika konkursu, którego beneficjentem rzeczywistym w rozumieniu ustawy z dnia 1 marca 2018 r. o przeciwdziałaniu praniu pieniędzy oraz finansowaniu terroryzmu (Dz. U. z 2022 r. poz. 593 i 655) jest osoba wymieniona w wykazach określonych w rozporządzeniu 765/2006 i rozporządzeniu 269/2014 albo wpisana na listę lub będąca takim beneficjentem rzeczywistym od

**OŚWIADCZENIE DOTYCZĄCE PODANYCH INFORMACJI:**

Oświadczam, że wszystkie informacje podane w powyższych oświadczeniach są aktualne i zgodne z prawdą oraz zostały przedstawione z pełną świadomością konsekwencji wprowadzenia zamawiającego w błąd przy przedstawianiu informacji.

**INFORMACJA DOTYCZĄCA DOSTĘPU DO PODMIOTOWYCH ŚRODKÓW DOWODOWYCH:**

Wskazuję następujące podmiotowe środki dowodowe, które można uzyskać za pomocą bezpłatnych i ogólnodostępnych baz danych, oraz dane umożliwiające dostęp do tych środków:

1) .....

*(wskazać podmiotowy środek dowodowy, adres internetowy, wydający urząd lub organ, dokładne dane referencyjne dokumentacji)*

2) .....

*(wskazać podmiotowy środek dowodowy, adres internetowy, wydający urząd lub organ, dokładne dane referencyjne dokumentacji)*

Upelnomocnieni przedstawiciele Wykonawcy:

.....

(miejscowość, data)

.....  
.....  
.....

(kwalifikowane podpisy elektroniczne)

dnia 24 lutego 2022 r., o ile została wpisana na listę na podstawie decyzji w sprawie wpisu na listę rozstrzygającej o zastosowaniu środka, o którym mowa w art. 1 pkt 3 ustawy;

3) wykonawcę oraz uczestnika konkursu, którego jednostką dominującą w rozumieniu art. 3 ust. 1 pkt 37 ustawy z dnia 29 września 1994 r. o rachunkowości (Dz. U. z 2021 r. poz. 217, 2105 i 2106), jest podmiot wymieniony w wykazach określonych w rozporządzeniu 765/2006 i rozporządzeniu 269/2014 albo wpisany na listę lub będący taką jednostką dominującą od dnia 24 lutego 2022 r., o ile został wpisany na listę na podstawie decyzji w sprawie wpisu na listę rozstrzygającej o zastosowaniu środka, o którym mowa w art. 1 pkt 3 ustawy.