

Umowa /projekt/

zawarta dniu pomiędzy:

Skarbem Państwa – Państwowym Gospodarstwem Leśnym Lasy Państwowe Nadleśnictwem Dąbrowa Tarnowska,
z siedzibą przy ul. Szarwarskiej 1, 33-200 Dąbrowa Tarnowska
NIP: 871-000-22-19

reprezentowaną przez Nadleśniczego
zwanym w dalszej części umowy Zamawiającym

a

.....
.....,
zwanym dalej Wykonawcą.

§ 1

1. Zamawiający zleca, a Wykonawca zobowiązuje się wykonać zadanie pn: **„Wykonanie i montaż 7-miu tablic informacyjnych na terenie Leśnictwa Wierzchosławice”**.
2. Przedmiot umowy obejmuje:
 - wykonanie siedmiu sztuk tablic informacyjnych wg. schematu stanowiącego **załącznik nr 1** do niniejszej umowy,
 - montaż wykonanych tablic w miejscach wskazanych przez leśniczego na terenie Leśnictwa Wierzchosławice.
3. Przedmiot umowy zostanie wykonany w terminie do:
4. Wykonawca ponosi wszelkie koszty związane z wykonaniem i montażem tablic informacyjnych.

§ 2

1. Za wykonanie przedmiotu umowy Zamawiający zobowiązuje się zapłacić Wykonawcy wynagrodzenie ryczałtowe w wysokości złotych netto plus zł podatek VAT, razem złotych brutto, słownie:
2. Zapłata wynagrodzenia nastąpi po wykonaniu i odbiorze zleconych prac, na podstawie faktury wystawionej przez Wykonawcę.
3. Zamawiający dokona zapłaty za wykonaną usługę na rachunek bankowy Wykonawcy, w terminie 14 dni od daty doręczenia faktury.

§ 3

1. Zamawiający zobowiązuje się przystąpić do odbioru przedmiotu umowy w ciągu 3 dni od daty otrzymania zawiadomienia o zakończeniu prac.
2. W trakcie odbioru Zamawiający sporządzi protokół odbioru. Protokół podpiszą obie strony umowy.
3. W przypadku stwierdzenia, w odbieranych pracach wad jakościowych nadających się do usunięcia, Zamawiający określi w protokole odbioru sposób i termin usunięcia tych wad.
4. Koszty usuwania wad jakościowych stwierdzonych w czasie odbioru ponosi Wykonawca.

§ 4

Zamawiający może odstąpić od niniejszej umowy bez wyznaczania terminu dodatkowego, w przypadku gdy:

- a) Wykonawca jest w zwłoce z wykonaniem przedmiotu umowy, o co najmniej 2 tygodnie;
- b) Wykonawca wykona przedmiot umowy w sposób niezgodny ze schematem stanowiącym załącznik nr 1;
- c) wady przedmiotu umowy nie dadzą się usunąć albo gdy z okoliczności wynika, że Wykonawca nie zdoła ich usunąć w odpowiednim czasie.

§ 5

1. Wykonawca zapłaci Zamawiającemu kary umowne:

- w wysokości 50 zł za każdy dzień zwłoki w wykonaniu przedmiotu umowy,
- w wysokości 50 zł za każdy dzień zwłoki w usunięciu wad stwierdzonych przy odbiorze przedmiotu umowy, licząc od wyznaczonego terminu usunięcia wad.

2. Zamawiającemu przysługuje prawo do dochodzenia odszkodowania przewyższającego wartość naliczonych kar umownych.

§ 6

1. W sprawach nieuregulowanych postanowieniami niniejszej umowy mają zastosowanie przepisy Kodeksu Cywilnego.

2. Wszelkie zmiany i uzupełnienia treści umowy mogą być dokonywane wyłącznie w formie aneksu podpisanego przez obie strony.

3. Umowę sporządzono w 2 jednobrzmiących egzemplarzach po 1 dla każdej ze stron.

Zamawiający:

Wykonawca:

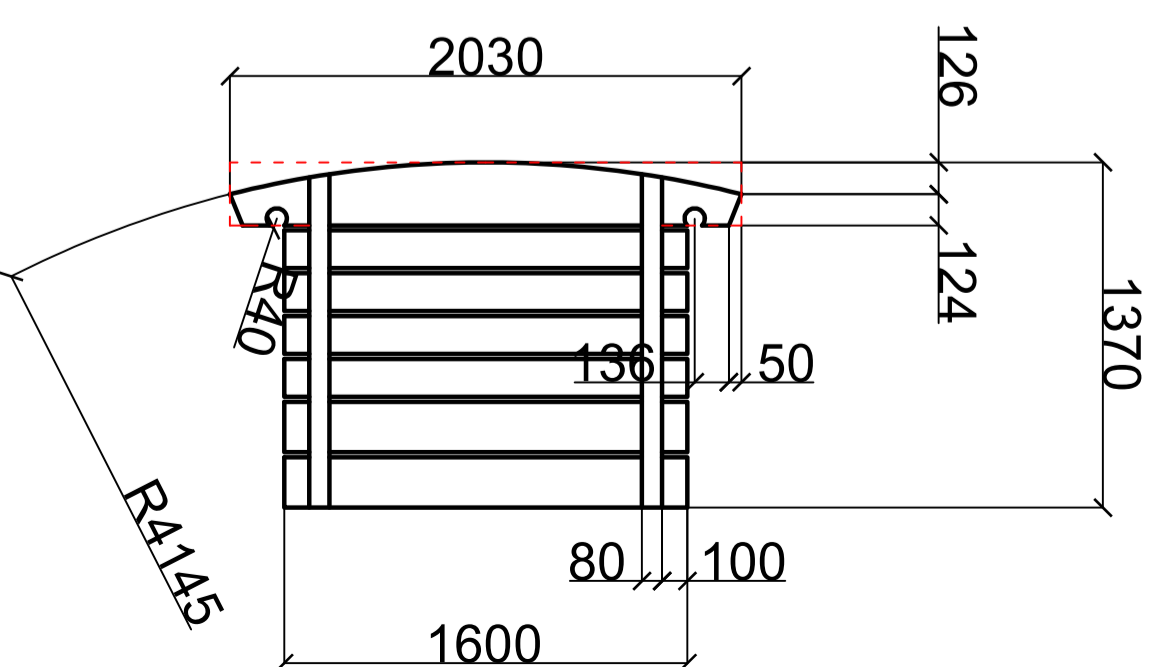
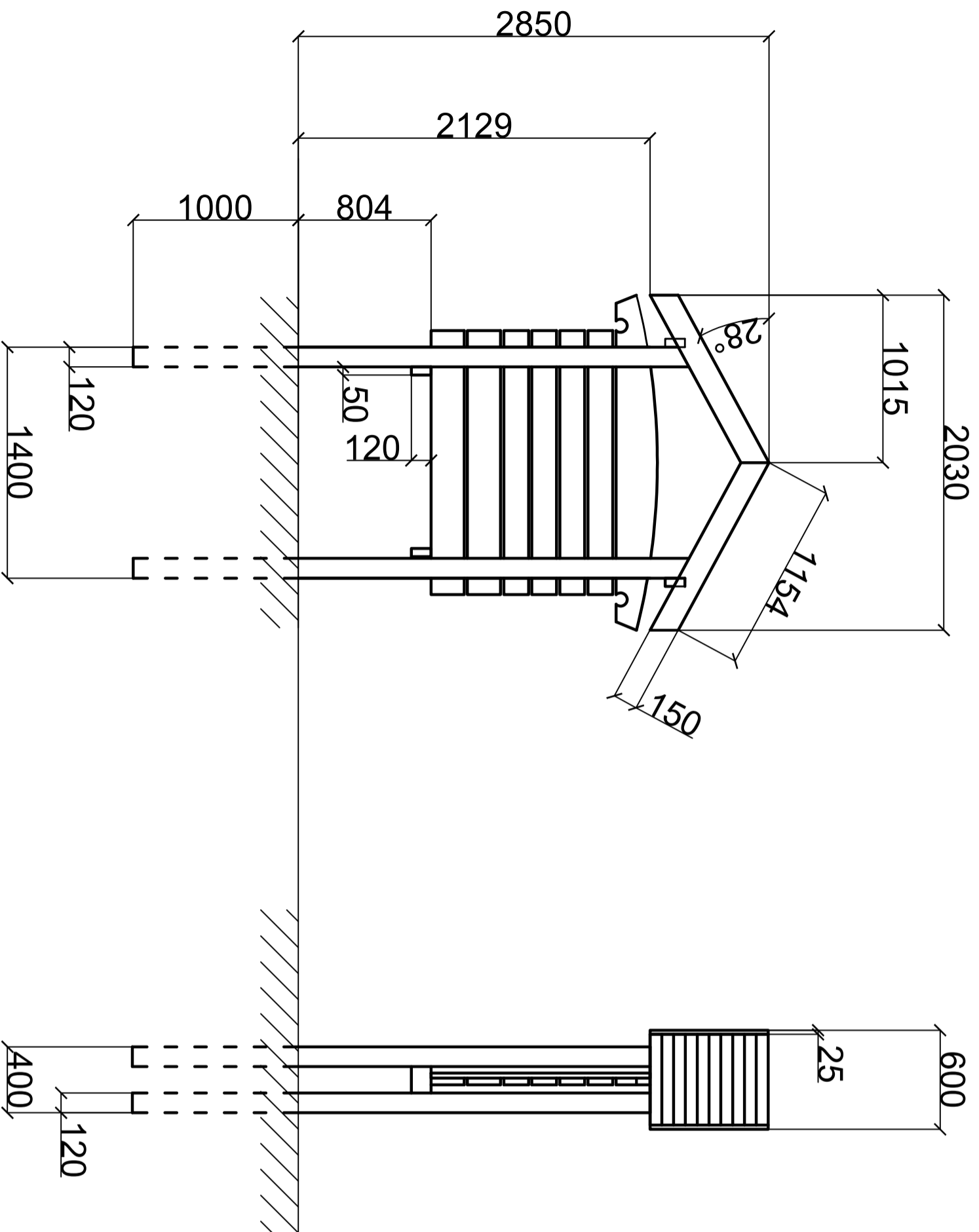

Szczegóły konstrukcji

1. Słupy wykonane z okorowanych belek dębowych,
2. Słupy w części podziemnej zabezpieczone np. poprzez opalenie ich ogniem,
3. Dach pokryty deskami sosnowymi ułożonymi na zakładkę min. 3 cm,
4. Całość konstrukcji zabezpieczona impregnatem koloryzującym (kolor i rodzaj impregnatu do uzgodnienia z zamawiającym),
5. Konstrukcja tablicy wykonana ze struganych desek sosnowych,
6. Połączenia konstrukcji wykonać za pomocą wkrętów ciesielskich

Tablica informacyjna

Nadleśnictwo Dąbrowa Tarnowska
- projekt typowy

1:30

Skala:

Opracował:
Krzysztof
Kowalik

Data:
08.05.2023